

**ARADOS SUBSOLADORES**

## **ROMPTHOR 450 LINEAR CLASSIC**

**Código:** 0501094257

**Serie:** S-1025

**Revisión:** 00

**Fecha de Revisión:** MAIO/2026

# **CATALOGO DE PARTES**



**MARCHESAN**



# PRODUCTOS

<b>Código</b>	<b>Descripción</b>
0101330023	ROMPTHOR 450 LINEAR CLASSIC 10HMP DC RS S-1025
0101330007	ROMPTHOR 450 LINEAR CLASSIC 10HRA DC RS S-1025
0101330024	ROMPTHOR 450 LINEAR CLASSIC 11HMP DC RS S-1025
0101330008	ROMPTHOR 450 LINEAR CLASSIC 11HRA DC RS S-1025
0101330017	ROMPTHOR 450 LINEAR CLASSIC 4HMP DC RS S-1025
0101330018	ROMPTHOR 450 LINEAR CLASSIC 5HMP DC RS S-1025
0101330002	ROMPTHOR 450 LINEAR CLASSIC 5HRA DC RS S-1025
0101330019	ROMPTHOR 450 LINEAR CLASSIC 6HMP DC RS S-1025
0101330003	ROMPTHOR 450 LINEAR CLASSIC 6HRA DC RS S-1025
0101330020	ROMPTHOR 450 LINEAR CLASSIC 7HMP DC RS S-1025
0101330004	ROMPTHOR 450 LINEAR CLASSIC 7HRA DC RS S-1025
0101330021	ROMPTHOR 450 LINEAR CLASSIC 8HMP DC RS S-1025
0101330005	ROMPTHOR 450 LINEAR CLASSIC 8HRA DC RS S-1025
0101330022	ROMPTHOR 450 LINEAR CLASSIC 9HMP DC RS S-1025
0101330006	ROMPTHOR 450 LINEAR CLASSIC 9HRA DC RS S-1025

## **ATENCIÓN: IMPORTANTE**

Marchesan S.A. se reserva el derecho de perfeccionar y/o cambiar las características técnicas de sus productos, sin previo aviso y sin la obligación de proceder con los ya comercializados y sin conocimiento previo del revendedor o consumidor. Las fotos son únicamente ilustrativas.



**MARCHESAN**

# ÍNDICE

0909097532	CHASIS COMPLETO 04 A 11 ASTAS	.....	1
0531048121	CHASIS COMPLETO 4HRA	.....	2
0531048221	CHASIS COMPLETO 4HMP	.....	3
0531048123	CHASIS COMPLETO 5HRA	.....	4
0531048223	CHASIS COMPLETO 5HMP	.....	5
0531048125	CHASIS COMPLETO 6HRA	.....	6
0531048225	CHASIS COMPLETO 6HMP	.....	7
0531048127	CHASIS COMPLETO 7HRA	.....	8
0531048227	CHASIS COMPLETO 7HMP	.....	9
0531048129	CHASIS COMPLETO 8HRA	.....	10
0531048229	CHASIS COMPLETO 8HMP	.....	11
0531048131	CHASIS COMPLETO 9HRA	.....	12
0531048231	CHASIS COMPLETO 9HMP	.....	13
0531048133	CHASIS COMPLETO 10HRA	.....	14
0531048237	CHASIS COMPLETO 10HMP	.....	15
0531048135	CHASIS COMPLETO 11HRA	.....	16
0531048235	CHASIS COMPLETO 11HMP	.....	17
0531047928	VARÓN SUBSOLADOR	.....	18
0531048155	ASTA DE SUBSOLADOR CON RESORTE PLANO	.....	19
0541053915	DISCO CORTE 22 COMPLETO	.....	20
0541053916	SOPORTE DISCO CORTE	.....	21
0541057300	CAJA CON DISCO CORTE	.....	22
0511056909	CAJA DISCO CORTE SIN DISCO	.....	23
0503060181	RUEDA CON NEUMATICO	.....	24
0551050515	CONJUNTO COMPLETO DE BRAZOS SUPERIORES	.....	24
0551050816	RUEDAS DOBLES DELANTERA PARA NEUMÁTICO 11L-15 (10 LONAS)	.....	25
0531054025	CILINDRO HIDRAULICO	.....	26
0531054036	CHUMACERA CILINDRO CENTRAL COMPLETO	.....	27
0541059417	RODADO SIN NEUMÁTICO	.....	28
0501051142	CAJA RUEDA TRANSPORTE CON COJINETE	.....	29
0531048114	RODILLO DESTERRONADOR COMPLETO 2390	.....	30
0531048117	RODILLO DESTERRONADOR COMPLETO 3310	.....	31
0531048112	RODILLO DESTERRONADOR COMPLETO 1790	.....	32
0531048113	RODILLO DESTERRONADOR COMPLETO 2090	.....	33
0501058802	CONJ PIEZAS IMPL 5/8 UNC X 2.3/4	.....	34
0501046922	CHUMACERA AGRICOLA DM OL 192,5 X 1.1/4 IMPLEMENTO	.....	35

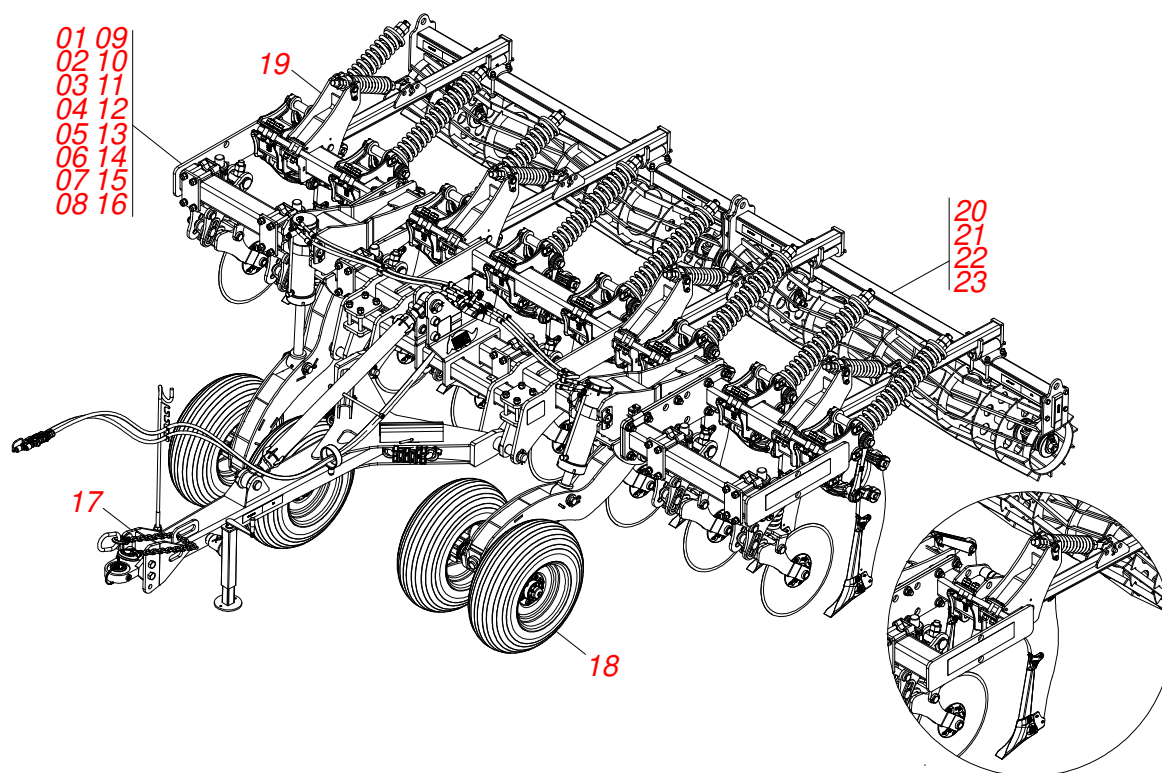

Artículo	Código	Descripción	Ver Pág.	04	05	06	07	08	09	10	11
01	0531048121	CHASIS COMPLETO 4HRA	2	01	00	00	00	00	00	00	00
02	0531048221	CHASIS COMPLETO 4HMP	3	01	00	00	00	00	00	00	00
03	0531048123	CHASIS COMPLETO 5HRA	4	00	01	00	00	00	00	00	00
04	0531048223	CHASIS COMPLETO 5HMP	5	00	01	00	00	00	00	00	00
05	0531048125	CHASIS COMPLETO 6HRA	6	00	00	01	00	00	00	00	00
06	0531048225	CHASIS COMPLETO 6HMP	7	00	00	01	00	00	00	00	00
07	0531048127	CHASIS COMPLETO 7HRA	8	00	00	00	01	00	00	00	00
08	0531048227	CHASIS COMPLETO 7HMP	9	00	00	00	01	00	00	00	00
09	0531048129	CHASIS COMPLETO 8HRA	10	00	00	00	00	01	00	00	00
10	0531048229	CHASIS COMPLETO 8HMP	11	00	00	00	00	01	00	00	00
11	0531048131	CHASIS COMPLETO 9HRA	12	00	00	00	00	00	01	00	00
12	0531048231	CHASIS COMPLETO 9HMP	13	00	00	00	00	00	01	00	00
13	0531048133	CHASIS COMPLETO 10HRA	14	00	00	00	00	00	00	01	00
14	0531048237	CHASIS COMPLETO 10HMP	15	00	00	00	00	00	00	01	00
15	0531048135	CHASIS COMPLETO 11HRA	16	00	00	00	00	00	00	00	01
16	0531048235	CHASIS COMPLETO 11HMP	17	00	00	00	00	00	00	00	01
17	0531048146	CABEZAL COMPLETO		01	01	01	01	01	01	01	01
18	0503060181	RUEDA CON NEUMATICO	24	04	04	04	04	04	04	04	04
19	0541053914	BRAZO RODILLO DESTERRONADOR		02	02	04	04	04	06	06	06
20	0531048114	RODILLO DESTERRONADOR COMPLETO 2390	30	01	00	00	00	02	00	00	02
21	0531048117	RODILLO DESTERRONADOR COMPLETO 3310	31	00	01	00	00	00	00	00	00
22	0531048112	RODILLO DESTERRONADOR COMPLETO 1790	32	00	00	02	00	00	03	01	01
23	0531048113	RODILLO DESTERRONADOR COMPLETO 2090	33	00	00	00	02	00	00	02	00

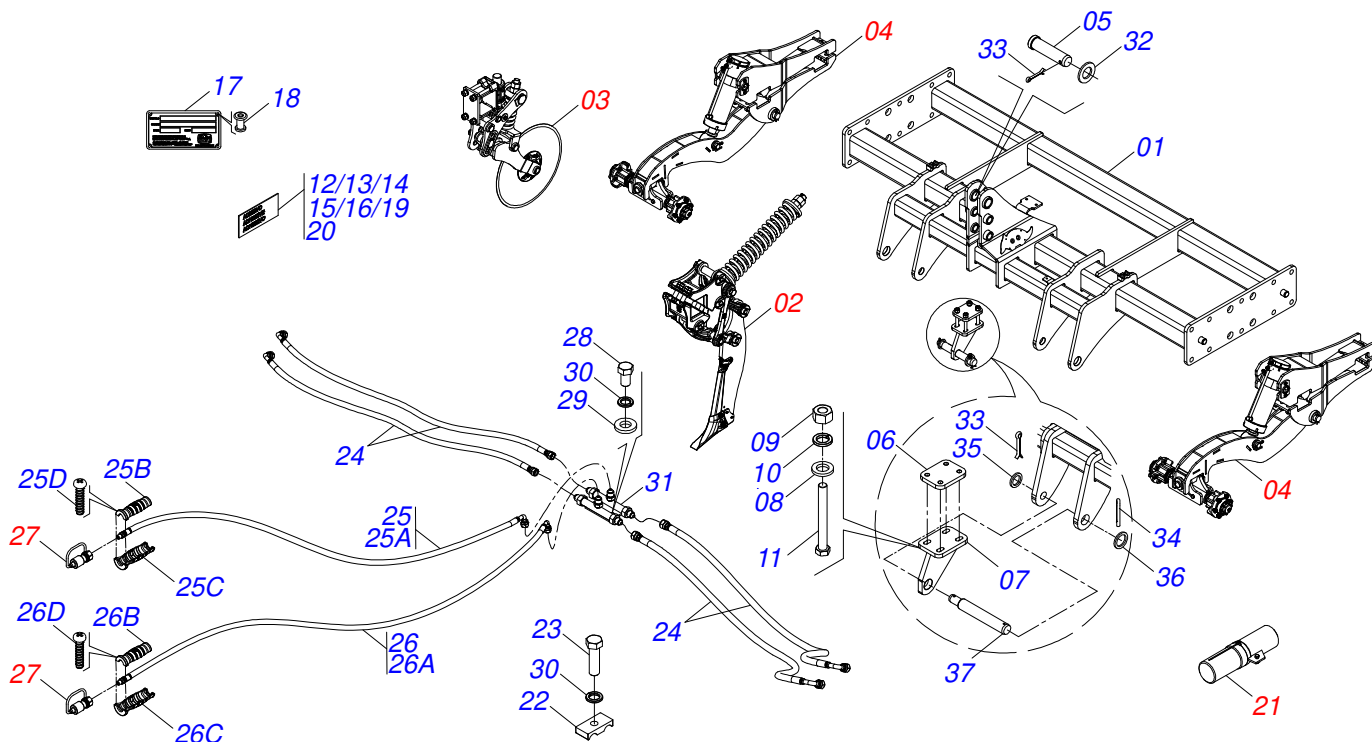

Artículo	Código	Descripción	Ver Pág.	QT
01	0541062254	CUADRO 4H		01
02	0531047928	VARÓN SUBSOLADOR	18	04
03	0541053915	DISCO CORTE 22 COMPLETO	20	04
04	0551050816	RUEDAS DOBLES DELANTERA PARA NEUMÁTICO 11L-15 (10 LONAS)	25	02
05	0501514883	EJE ENGANCHE SUPERIOR		01
06	0571016880	FLANGE FIJADORA BASE AJUSTABLE		02
07	0521065143	FLANGE AJUSTABLE		02
08	0511015255	ARANDELA PLANA		08
09	0503010014	TUERCA HEXAGONAL 3/4 UNC (PESADA) G.5 ZN		08
10	0503010023	ARANDELA PRESION 3/4 ZN		08
11	0503012729	TORNILLO 3/4" UNC X 6.3/4"		08
12	0503031942	ETIQUETA ADHESIVA SELLO MANUAL		01
13	0503031087	ETIQUETA ADHESIVA AUTO CONTROLE APROBADO		01
14	0503031827	ETIQUETA ADHESIVA PARA LUBRICACION Y REAPRIETE DIARIO		01
15	0503031428	ETIQUETA ADHESIVA ATENCION LEA EL MANUAL		01
16	0503033795	ETIQUETA ADHESIVA LOGOTIPO TATU 100 X 133		02
17	0503034003	ETIQUETA IDENTIFICACIÓN ALUMINIO		01
18	0503010001	REMACHE POP		04
19	0503037826	ETIQUETA ADHESIVA ROMPTHOR 450 CLASSIC 500 X 100MM		02
20	0503031803	ETIQUETA ADHESIVA IMPORTANTE		01
21	0551050846	CONJUNTO PUERTA MANUAL		01
22	1902010477	CUERPO SUPERIOR PRESILLA		02
23	0503011135	TORNILLO		02
24	0501081889	MANGUERA 3/8 X 1300 TR-TC		04
25	0521056919	MANGUERA 3/8 X 4300 TC-TM NEGRO / ROJO		01
25A	0501080446	MANGUERA 3/8" X 4300 TC-TM		01
25B	0503034492	MANOPA MANGUERA HIDRAULICA (NEGRO)		01
25C	0503034495	MANOPA MANGUERA HIDRAULICA (ROJO)		01



**ROMPTHOR 450 LINEAR CLASSIC**  
**CHASIS COMPLETO 4HRA**

Página 2  
0531048121

Artículo	Código	Descripción	Ver Pág.	QT
25D	0503018952	TORNILLO PLASTICO PH 2,5 X 10 ZB		06
26	0521052287	MANGUERA 3/8 TC-TM		01
26A	0501080446	MANGUERA 3/8" X 4300 TC-TM		01
26B	0503034492	MANOPA MANGUERA HIDRAULICA (NEGRO)		01
26C	0503034494	MANOPA MANGUERA HIDRAULICA (AZUL)		01
26D	0503018952	TORNILLO PLASTICO PH 2,5 X 10 ZB		06
27	0501053834	ACOPLAMIENTO RAPIDO MACHO		02
28	0503010813	TORNILLO 7/16" UNC X 3/4"		02
29	0521014508	ARANDELA PLANA		02
30	0503010180	ARANDELA PRESION 7/16"		04
31	0501068706	CONEXION DOBLE		01
32	0591012501	ARANDELA PLANA 45,50 X 80 X 6,30		01
33	0503010534	PASADOR ABIERTO 3/8" X 2.1/2"		03
34	0503010073	PASADOR ABIERTO 3/8 X 3.1/2		02
35	0501010679	ARANDELA PLANA		02
36	0511019776	ARANDELA PLANA 52.5 X 72 X 6.30		02
37	0501511943	EJE ENGANCHE INFERIOR		02

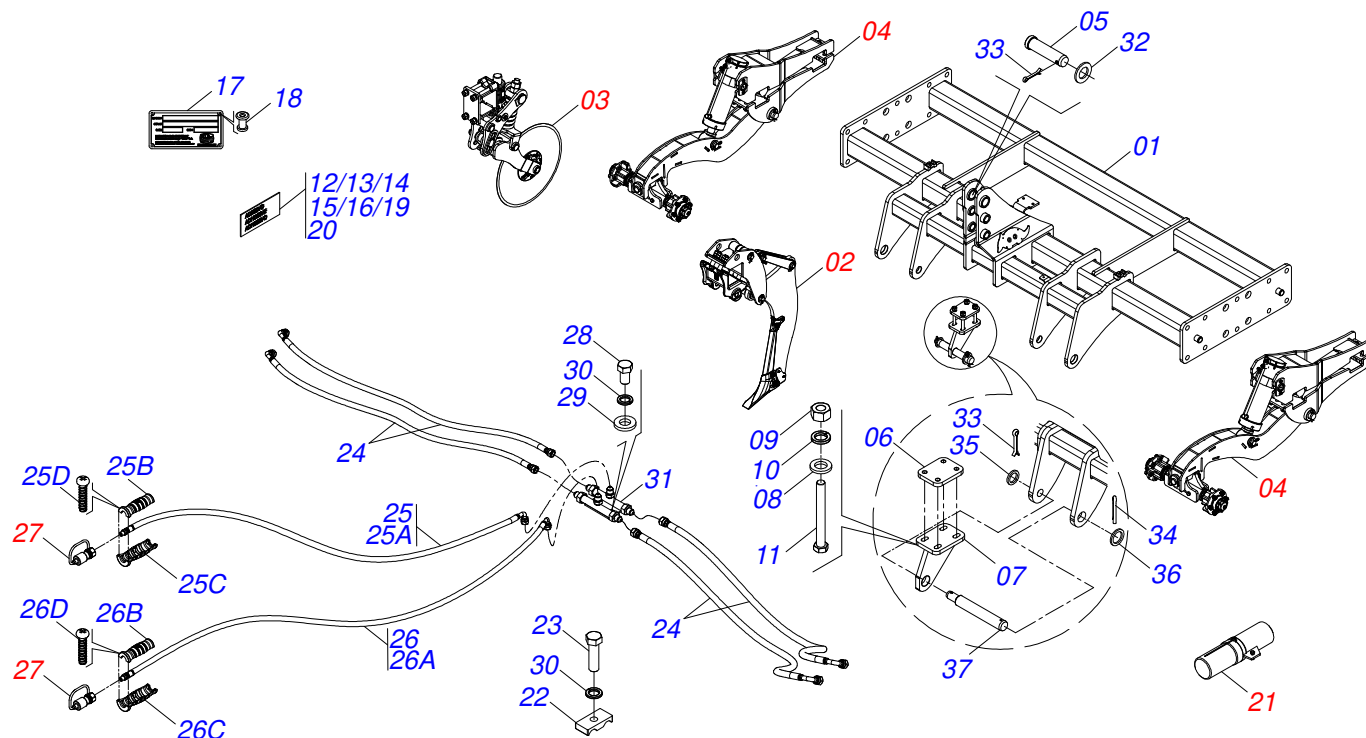

Artículo	Código	Descripción	Ver Pág.	QT
01	0541062254	CUADRO 4H		01
02	0531048155	ASTA DE SUBSOLADOR CON RESORTE PLANO	19	04
03	0541053915	DISCO CORTE 22 COMPLETO	20	04
04	0551050816	RUEDAS DOBLES DELANTERA PARA NEUMÁTICO 11L-15 (10 LONAS)	25	02
05	0501514883	EJE ENGANCHE SUPERIOR		01
06	0571016880	FLANGE FIJADORA BASE AJUSTABLE		02
07	0521065143	FLANGE AJUSTABLE		02
08	0511015255	ARANDELA PLANA		08
09	0503010014	TUERCA HEXAGONAL 3/4 UNC (PESADA) G.5 ZN		08
10	0503010023	ARANDELA PRESION 3/4 ZN		08
11	0503012729	TORNILLO 3/4" UNC X 6.3/4"		08
12	0503031942	ETIQUETA ADHESIVA SELLO MANUAL		01
13	0503031087	ETIQUETA ADHESIVA AUTO CONTROLE APROBADO		01
14	0503031827	ETIQUETA ADHESIVA PARA LUBRICACION Y REAPRIETE DIARIO		01
15	0503031428	ETIQUETA ADHESIVA ATENCION LEA EL MANUAL		01
16	0503033795	ETIQUETA ADHESIVA LOGOTIPO TATU 100 X 133		02
17	0503034003	ETIQUETA IDENTIFICACIÓN ALUMINIO		01
18	0503010001	REMACHE POP		04
19	0503037826	ETIQUETA ADHESIVA ROMPTHOR 450 CLASSIC 500 X 100MM		02
20	0503031803	ETIQUETA ADHESIVA IMPORTANTE		01
21	0551050846	CONJUNTO PUERTA MANUAL		01
22	1902010477	CUERPO SUPERIOR PRESILLA		02
23	0503011135	TORNILLO		02
24	0501081889	MANGUERA 3/8 X 1300 TR-TC		04
25	0521056919	MANGUERA 3/8 X 4300 TC-TM NEGRO / ROJO		01
25A	0501080446	MANGUERA 3/8" X 4300 TC-TM		01
25B	0503034492	MANOPA MANGUERA HIDRAULICA (NEGRO)		01
25C	0503034495	MANOPA MANGUERA HIDRAULICA (ROJO)		01



**ROMPTHOR 450 LINEAR CLASSIC**  
**CHASIS COMPLETO 4HMP**

Página 3  
0531048221

Artículo	Código	Descripción	Ver Pág.	QT
25D	0503018952	TORNILLO PLASTICO PH 2,5 X 10 ZB		06
26	0521052287	MANGUERA 3/8 TC-TM		01
26A	0501080446	MANGUERA 3/8" X 4300 TC-TM		01
26B	0503034492	MANOPA MANGUERA HIDRAULICA (NEGRO)		01
26C	0503034494	MANOPA MANGUERA HIDRAULICA (AZUL)		01
26D	0503018952	TORNILLO PLASTICO PH 2,5 X 10 ZB		06
27	0501053834	ACOPLAMIENTO RAPIDO MACHO		02
28	0503010813	TORNILLO 7/16" UNC X 3/4"		02
29	0521014508	ARANDELA PLANA		02
30	0503010180	ARANDELA PRESION 7/16"		04
31	0501068706	CONEXION DOBLE		01
32	0591012501	ARANDELA PLANA 45,50 X 80 X 6,30		01
33	0503010534	PASADOR ABIERTO 3/8" X 2.1/2"		03
34	0503010073	PASADOR ABIERTO 3/8 X 3.1/2		02
35	0501010679	ARANDELA PLANA		02
36	0511019776	ARANDELA PLANA 52.5 X 72 X 6.30		02
37	0501511943	EJE ENGANCHE INFERIOR		02

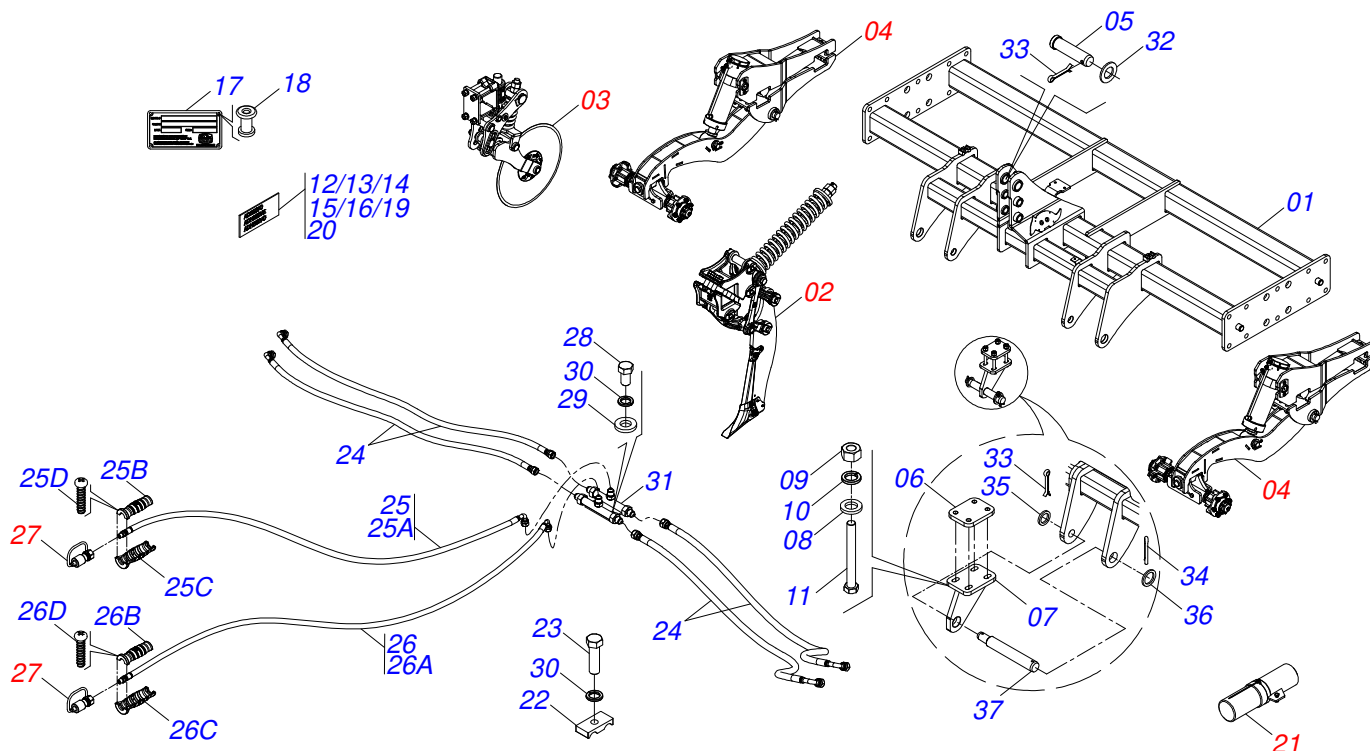

Artículo	Código	Descripción	Ver Pág.	QT
01	0541062277	CUADRO 5H		01
02	0531047928	VARÓN SUBSOLADOR	18	05
03	0541053915	DISCO CORTE 22 COMPLETO	20	05
04	0551050816	RUEDAS DOBLES DELANTERA PARA NEUMÁTICO 11L-15 (10 LONAS)	25	02
05	0501514883	EJE ENGANCHE SUPERIOR		01
06	0571016880	FLANGE FIJADORA BASE AJUSTABLE		02
07	0521065143	FLANGE AJUSTABLE		02
08	0511015255	ARANDELA PLANA		08
09	0503010014	TUERCA HEXAGONAL 3/4 UNC (PESADA) G.5 ZN		08
10	0503010023	ARANDELA PRESION 3/4 ZN		08
11	0503012729	TORNILLO 3/4" UNC X 6.3/4"		08
12	0503031942	ETIQUETA ADHESIVA SELLO MANUAL		01
13	0503031087	ETIQUETA ADHESIVA AUTO CONTROLE APROBADO		01
14	0503031827	ETIQUETA ADHESIVA PARA LUBRICACION Y REAPRIETE DIARIO		01
15	0503031428	ETIQUETA ADHESIVA ATENCION LEA EL MANUAL		01
16	0503033795	ETIQUETA ADHESIVA LOGOTIPO TATU 100 X 133		02
17	0503034003	ETIQUETA IDENTIFICACIÓN ALUMINIO		01
18	0503010001	REMACHE POP		04
19	0503037826	ETIQUETA ADHESIVA ROMPTHOR 450 CLASSIC 500 X 100MM		02
20	0503031803	ETIQUETA ADHESIVA IMPORTANTE		01
21	0551050846	CONJUNTO PUERTA MANUAL		01
22	1902010477	CUERPO SUPERIOR PRESILLA		02
23	0503011135	TORNILLO		02
24	0501081889	MANGUERA 3/8 X 1300 TR-TC		04
25	0521056919	MANGUERA 3/8 X 4300 TC-TM NEGRO / ROJO		01
25A	0501080446	MANGUERA 3/8" X 4300 TC-TM		01
25B	0503034492	MANOPA MANGUERA HIDRAULICA (NEGRO)		01
25C	0503034495	MANOPA MANGUERA HIDRAULICA (ROJO)		01



**ROMPTHOR 450 LINEAR CLASSIC**  
**CHASIS COMPLETO 5HRA**

Página 4  
0531048123

Artículo	Código	Descripción	Ver Pág.	QT
25D	0503018952	TORNILLO PLASTICO PH 2,5 X 10 ZB		06
26	0521052287	MANGUERA 3/8 TC-TM		01
26A	0501080446	MANGUERA 3/8" X 4300 TC-TM		01
26B	0503034492	MANOPA MANGUERA HIDRAULICA (NEGRO)		01
26C	0503034494	MANOPA MANGUERA HIDRAULICA (AZUL)		01
26D	0503018952	TORNILLO PLASTICO PH 2,5 X 10 ZB		06
27	0501053834	ACOPLAMIENTO RAPIDO MACHO		02
28	0503010813	TORNILLO 7/16" UNC X 3/4"		02
29	0521014508	ARANDELA PLANA		02
30	0503010180	ARANDELA PRESION 7/16"		04
31	0501068706	CONEXION DOBLE		01
32	0591012501	ARANDELA PLANA 45,50 X 80 X 6,30		01
33	0503010534	PASADOR ABIERTO 3/8" X 2.1/2"		03
34	0503010073	PASADOR ABIERTO 3/8 X 3.1/2		02
35	0501010679	ARANDELA PLANA		02
36	0511019776	ARANDELA PLANA 52.5 X 72 X 6.30		02
37	0501511943	EJE ENGANCHE INFERIOR		02

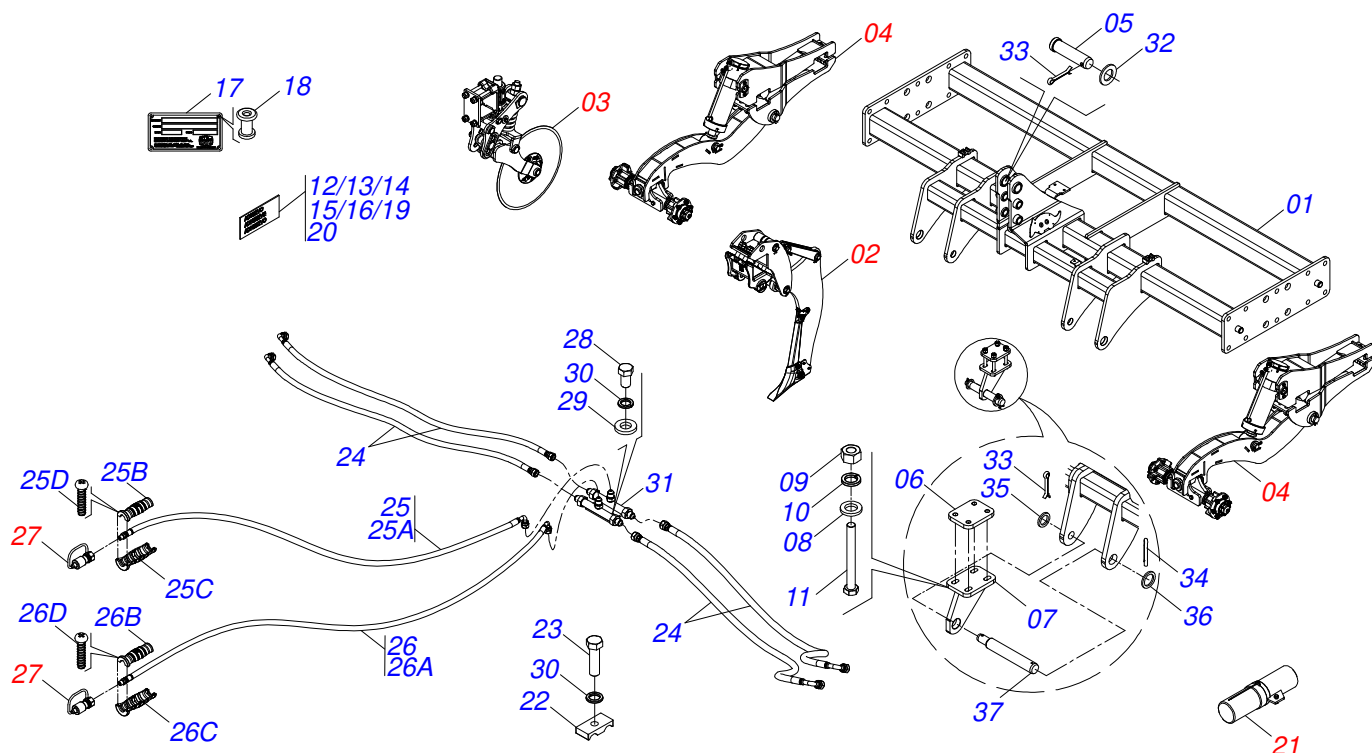

Artículo	Código	Descripción	Ver Pág.	QT
01	0541062277	CUADRO 5H		01
02	0531048155	ASTA DE SUBSOLADOR CON RESORTE PLANO	19	05
03	0541053915	DISCO CORTE 22 COMPLETO	20	05
04	0551050816	RUEDAS DOBLES DELANTERA PARA NEUMÁTICO 11L-15 (10 LONAS)	25	02
05	0501514883	EJE ENGANCHE SUPERIOR		01
06	0571016880	FLANGE FIJADORA BASE AJUSTABLE		02
07	0521065143	FLANGE AJUSTABLE		02
08	0511015255	ARANDELA PLANA		08
09	0503010014	TUERCA HEXAGONAL 3/4 UNC (PESADA) G.5 ZN		08
10	0503010023	ARANDELA PRESION 3/4 ZN		08
11	0503012729	TORNILLO 3/4" UNC X 6.3/4"		08
12	0503031942	ETIQUETA ADHESIVA SELLO MANUAL		01
13	0503031087	ETIQUETA ADHESIVA AUTO CONTROLE APROBADO		01
14	0503031827	ETIQUETA ADHESIVA PARA LUBRICACION Y REAPRIETE DIARIO		01
15	0503031428	ETIQUETA ADHESIVA ATENCION LEA EL MANUAL		01
16	0503033795	ETIQUETA ADHESIVA LOGOTIPO TATU 100 X 133		02
17	0503034003	ETIQUETA IDENTIFICACIÓN ALUMINIO		01
18	0503010001	REMACHE POP		04
19	0503037826	ETIQUETA ADHESIVA ROMPTHOR 450 CLASSIC 500 X 100MM		02
20	0503031803	ETIQUETA ADHESIVA IMPORTANTE		01
21	0551050846	CONJUNTO PUERTA MANUAL		01
22	1902010477	CUERPO SUPERIOR PRESILLA		02
23	0503011135	TORNILLO		02
24	0501081889	MANGUERA 3/8 X 1300 TR-TC		04
25	0521056919	MANGUERA 3/8 X 4300 TC-TM NEGRO / ROJO		01
25A	0501080446	MANGUERA 3/8" X 4300 TC-TM		01
25B	0503034492	MANOPA MANGUERA HIDRAULICA (NEGRO)		01
25C	0503034495	MANOPA MANGUERA HIDRAULICA (ROJO)		01



**ROMPTHOR 450 LINEAR CLASSIC**  
**CHASIS COMPLETO 5HMP**

Página 5  
0531048223

Artículo	Código	Descripción	Ver Pág.	QT
25D	0503018952	TORNILLO PLASTICO PH 2,5 X 10 ZB		06
26	0521052287	MANGUERA 3/8 TC-TM		01
26A	0501080446	MANGUERA 3/8" X 4300 TC-TM		01
26B	0503034492	MANOPA MANGUERA HIDRAULICA (NEGRO)		01
26C	0503034494	MANOPA MANGUERA HIDRAULICA (AZUL)		01
26D	0503018952	TORNILLO PLASTICO PH 2,5 X 10 ZB		06
27	0501053834	ACOPLAMIENTO RAPIDO MACHO		02
28	0503010813	TORNILLO 7/16" UNC X 3/4"		02
29	0521014508	ARANDELA PLANA		02
30	0503010180	ARANDELA PRESION 7/16"		04
31	0501068706	CONEXION DOBLE		01
32	0591012501	ARANDELA PLANA 45,50 X 80 X 6,30		01
33	0503010534	PASADOR ABIERTO 3/8" X 2.1/2"		03
34	0503010073	PASADOR ABIERTO 3/8 X 3.1/2		02
35	0501010679	ARANDELA PLANA		02
36	0511019776	ARANDELA PLANA 52.5 X 72 X 6.30		02
37	0501511943	EJE ENGANCHE INFERIOR		02

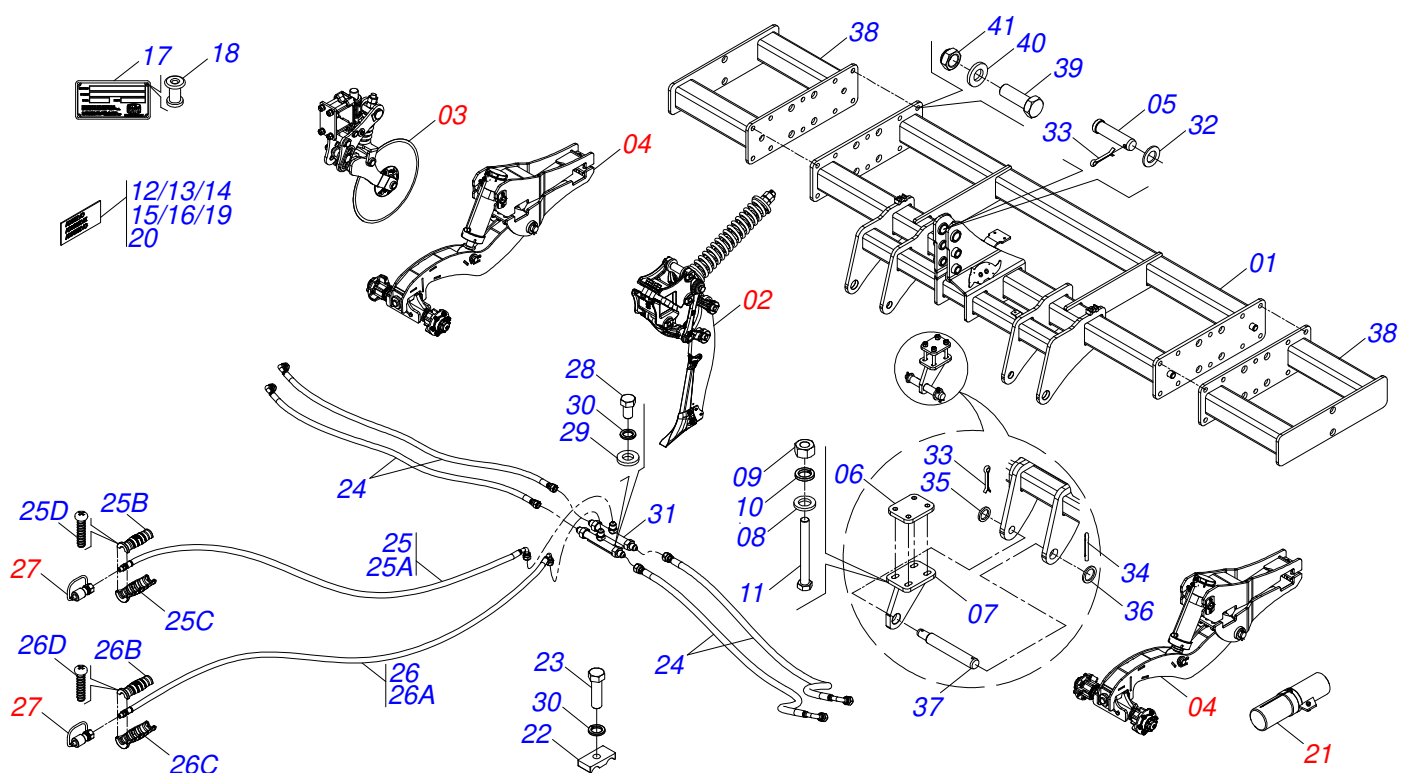

Artículo	Código	Descripción	Ver Pág.	QT
01	0541062254	CUADRO 4H		01
02	0531047928	VARÓN SUBSOLADOR	18	06
03	0541053915	DISCO CORTE 22 COMPLETO	20	06
04	0551050816	RUEDAS DOBLES DELANTERA PARA NEUMÁTICO 11L-15 (10 LONAS)	25	02
05	0501514883	EJE ENGANCHE SUPERIOR		01
06	0571016880	FLANGE FIJADORA BASE AJUSTABLE		02
07	0521065143	FLANGE AJUSTABLE		02
08	0511015255	ARANDELA PLANA		08
09	0503010014	TUERCA HEXAGONAL 3/4 UNC (PESADA) G.5 ZN		08
10	0503010023	ARANDELA PRESION 3/4 ZN		08
11	0503012729	TORNILLO 3/4" UNC X 6.3/4"		08
12	0503031942	ETIQUETA ADHESIVA SELLO MANUAL		01
13	0503031087	ETIQUETA ADHESIVA AUTO CONTROLE APROBADO		01
14	0503031827	ETIQUETA ADHESIVA PARA LUBRICACION Y REAPRIETE DIARIO		01
15	0503031428	ETIQUETA ADHESIVA ATENCION LEA EL MANUAL		01
16	0503033795	ETIQUETA ADHESIVA LOGOTIPO TATU 100 X 133		02
17	0503034003	ETIQUETA IDENTIFICACIÓN ALUMINIO		01
18	0503010001	REMACHE POP		04
19	0503037826	ETIQUETA ADHESIVA ROMPTHOR 450 CLASSIC 500 X 100MM		02
20	0503031803	ETIQUETA ADHESIVA IMPORTANTE		01
21	0551050846	CONJUNTO PUERTA MANUAL		01
22	1902010477	CUERPO SUPERIOR PRESILLA		02
23	0503011135	TORNILLO		02
24	0501081889	MANGUERA 3/8 X 1300 TR-TC		04
25	0521056919	MANGUERA 3/8 X 4300 TC-TM NEGRO / ROJO		01
25A	0501080446	MANGUERA 3/8" X 4300 TC-TM		01
25B	0503034492	MANOPA MANGUERA HIDRAULICA (NEGRO)		01
25C	0503034495	MANOPA MANGUERA HIDRAULICA (ROJO)		01

Artículo	Código	Descripción	Ver Pág.	QT
25D	0503018952	TORNILLO PLASTICO PH 2,5 X 10 ZB		06
26	0521052287	MANGUERA 3/8 TC-TM		01
26A	0501080446	MANGUERA 3/8" X 4300 TC-TM		01
26B	0503034492	MANOPA MANGUERA HIDRAULICA (NEGRO)		01
26C	0503034494	MANOPA MANGUERA HIDRAULICA (AZUL)		01
26D	0503018952	TORNILLO PLASTICO PH 2,5 X 10 ZB		06
27	0501053834	ACOPLAMIENTO RAPIDO MACHO		02
28	0503010813	TORNILLO 7/16" UNC X 3/4"		02
29	0521014508	ARANDELA PLANA		02
30	0503010180	ARANDELA PRESION 7/16"		04
31	0501068706	CONEXION DOBLE		01
32	0591012501	ARANDELA PLANA 45,50 X 80 X 6,30		01
33	0503010534	PASADOR ABIERTO 3/8" X 2.1/2"		03
34	0503010073	PASADOR ABIERTO 3/8 X 3.1/2		02
35	0501010679	ARANDELA PLANA		02
36	0511019776	ARANDELA PLANA 52.5 X 72 X 6.30		02
37	0501511943	EJE ENGANCHE INFERIOR		02
38	0541062268	EXTENSOR 1H		02
39	0501010276	TORNILLO		20
40	0501016545	ARANDELA PLANA		20
41	0503014182	TUERCA		20

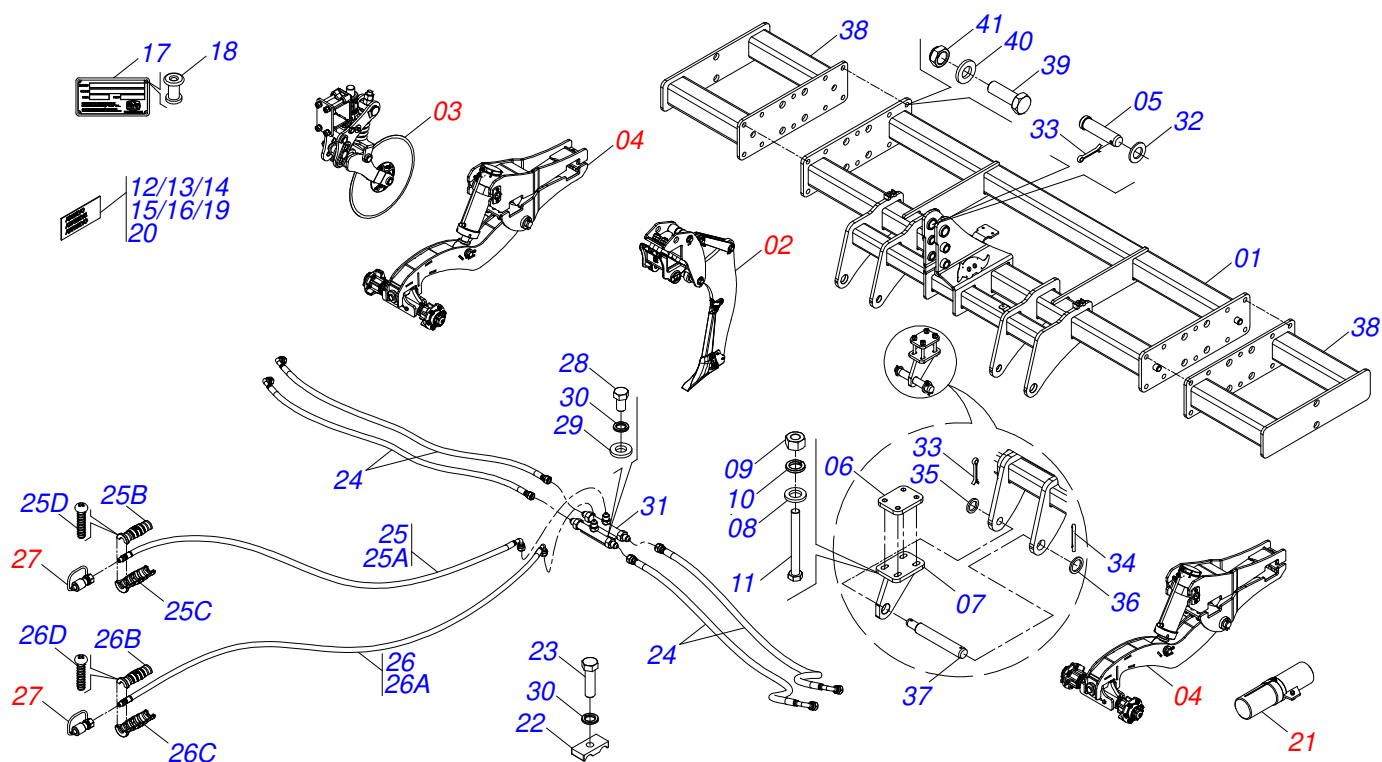

Artículo	Código	Descripción	Ver Pág.	QT
01	0541062254	CUADRO 4H		01
02	0531048155	ASTA DE SUBSOLADOR CON RESORTE PLANO	19	06
03	0541053915	DISCO CORTE 22 COMPLETO	20	06
04	0551050816	RUEDAS DOBLES DELANTERA PARA NEUMÁTICO 11L-15 (10 LONAS)	25	02
05	0501514883	EJE ENGANCHE SUPERIOR		01
06	0571016880	FLANGE FIJADORA BASE AJUSTABLE		02
07	0521065143	FLANGE AJUSTABLE		02
08	0511015255	ARANDELA PLANA		08
09	0503010014	TUERCA HEXAGONAL 3/4 UNC (PESADA) G.5 ZN		08
10	0503010023	ARANDELA PRESION 3/4 ZN		08
11	0503012729	TORNILLO 3/4" UNC X 6.3/4"		08
12	0503031942	ETIQUETA ADHESIVA SELLO MANUAL		01
13	0503031087	ETIQUETA ADHESIVA AUTO CONTROLE APROBADO		01
14	0503031827	ETIQUETA ADHESIVA PARA LUBRICACION Y REAPRIETE DIARIO		01
15	0503031428	ETIQUETA ADHESIVA ATENCION LEA EL MANUAL		01
16	0503033795	ETIQUETA ADHESIVA LOGOTIPO TATU 100 X 133		02
17	0503034003	ETIQUETA IDENTIFICACIÓN ALUMINIO		01
18	0503010001	REMACHE POP		04
19	0503037826	ETIQUETA ADHESIVA ROMPTHOR 450 CLASSIC 500 X 100MM		02
20	0503031803	ETIQUETA ADHESIVA IMPORTANTE		01
21	0551050846	CONJUNTO PUERTA MANUAL		01
22	1902010477	CUERPO SUPERIOR PRESILLA		02
23	0503011135	TORNILLO		02
24	0501081889	MANGUERA 3/8 X 1300 TR-TC		04
25	0521056919	MANGUERA 3/8 X 4300 TC-TM NEGRO / ROJO		01
25A	0501080446	MANGUERA 3/8" X 4300 TC-TM		01
25B	0503034492	MANOPA MANGUERA HIDRAULICA (NEGRO)		01
25C	0503034495	MANOPA MANGUERA HIDRAULICA (ROJO)		01

Artículo	Código	Descripción	Ver Pág.	QT
25D	0503018952	TORNILLO PLASTICO PH 2,5 X 10 ZB		06
26	0521052287	MANGUERA 3/8 TC-TM		01
26A	0501080446	MANGUERA 3/8" X 4300 TC-TM		01
26B	0503034492	MANOPA MANGUERA HIDRAULICA (NEGRO)		01
26C	0503034494	MANOPA MANGUERA HIDRAULICA (AZUL)		01
26D	0503018952	TORNILLO PLASTICO PH 2,5 X 10 ZB		06
27	0501053834	ACOPLAMIENTO RAPIDO MACHO		02
28	0503010813	TORNILLO 7/16" UNC X 3/4"		02
29	0521014508	ARANDELA PLANA		02
30	0503010180	ARANDELA PRESION 7/16"		04
31	0501068706	CONEXION DOBLE		01
32	0591012501	ARANDELA PLANA 45,50 X 80 X 6,30		01
33	0503010534	PASADOR ABIERTO 3/8" X 2.1/2"		03
34	0503010073	PASADOR ABIERTO 3/8 X 3.1/2		02
35	0501010679	ARANDELA PLANA		02
36	0511019776	ARANDELA PLANA 52.5 X 72 X 6.30		02
37	0501511943	EJE ENGANCHE INFERIOR		02
38	0541062268	EXTENSOR 1H		02
39	0501010276	TORNILLO		20
40	0501016545	ARANDELA PLANA		20
41	0503014182	TUERCA		20

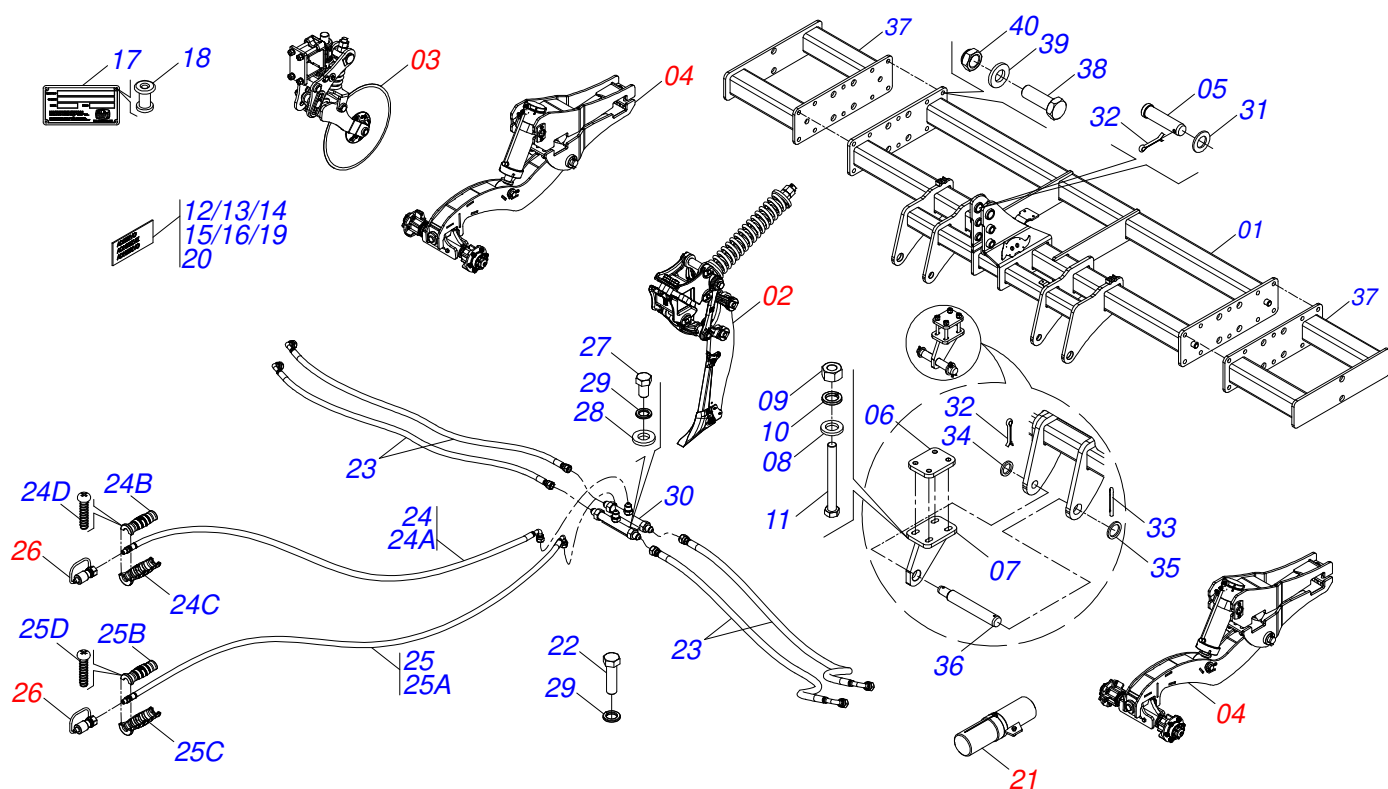

Artículo	Código	Descripción	Ver Pág.	QT
01	0541062277	CUADRO 5H		01
02	0531047928	VARÓN SUBSOLADOR	18	07
03	0541053915	DISCO CORTE 22 COMPLETO	20	07
04	0551050816	RUEDAS DOBLES DELANTERA PARA NEUMÁTICO 11L-15 (10 LONAS)	25	02
05	0501514883	EJE ENGANCHE SUPERIOR		01
06	0571016880	FLANGE FIJADORA BASE AJUSTABLE		02
07	0521065143	FLANGE AJUSTABLE		02
08	0511015255	ARANDELA PLANA		08
09	0503010014	TUERCA HEXAGONAL 3/4 UNC (PESADA) G.5 ZN		08
10	0503010023	ARANDELA PRESION 3/4 ZN		08
11	0503012729	TORNILLO 3/4" UNC X 6.3/4"		08
12	0503031942	ETIQUETA ADHESIVA SELLO MANUAL		01
13	0503031087	ETIQUETA ADHESIVA AUTO CONTROLE APROBADO		01
14	0503031827	ETIQUETA ADHESIVA PARA LUBRICACION Y REAPRIETE DIARIO		01
15	0503031428	ETIQUETA ADHESIVA ATENCION LEA EL MANUAL		01
16	0503033795	ETIQUETA ADHESIVA LOGOTIPO TATU 100 X 133		02
17	0503034003	ETIQUETA IDENTIFICACIÓN ALUMINIO		01
18	0503010001	REMACHE POP		04
19	0503037826	ETIQUETA ADHESIVA ROMPTHOR 450 CLASSIC 500 X 100MM		02
20	0503031803	ETIQUETA ADHESIVA IMPORTANTE		01
21	0551050846	CONJUNTO PUERTA MANUAL		01
22	0503011135	TORNILLO		02
23	0501081889	MANGUERA 3/8 X 1300 TR-TC		04
24	0521056919	MANGUERA 3/8 X 4300 TC-TM NEGRO / ROJO		01
24A	0501080446	MANGUERA 3/8" X 4300 TC-TM		01
24B	0503034492	MANOPA MANGUERA HIDRAULICA (NEGRO)		01
24C	0503034495	MANOPA MANGUERA HIDRAULICA (ROJO)		01
24D	0503018952	TORNILLO PLASTICO PH 2,5 X 10 ZB		06

Artículo	Código	Descripción	Ver Pág.	QT
25	0521052287	MANGUERA 3/8 TC-TM		01
25A	0501080446	MANGUERA 3/8" X 4300 TC-TM		01
25B	0503034492	MANOPA MANGUERA HIDRAULICA (NEGRO)		01
25C	0503034494	MANOPA MANGUERA HIDRAULICA (AZUL)		01
25D	0503018952	TORNILLO PLASTICO PH 2,5 X 10 ZB		06
26	0501053834	ACOPLAMIENTO RAPIDO MACHO		02
27	0503010813	TORNILLO 7/16" UNC X 3/4"		02
28	0521014508	ARANDELA PLANA		02
29	0503010180	ARANDELA PRESION 7/16"		04
30	0501068706	CONEXION DOBLE		01
31	0591012501	ARANDELA PLANA 45,50 X 80 X 6,30		01
32	0503010534	PASADOR ABIERTO 3/8" X 2.1/2"		03
33	0503010073	PASADOR ABIERTO 3/8 X 3.1/2		02
34	0501010679	ARANDELA PLANA		02
35	0511019776	ARANDELA PLANA 52.5 X 72 X 6.30		02
36	0501511943	EJE ENGANCHE INFERIOR		02
37	0541062268	EXTENSOR 1H		02
38	0501010276	TORNILLO		20
39	0501016545	ARANDELA PLANA		20
40	0503014182	TUERCA		20

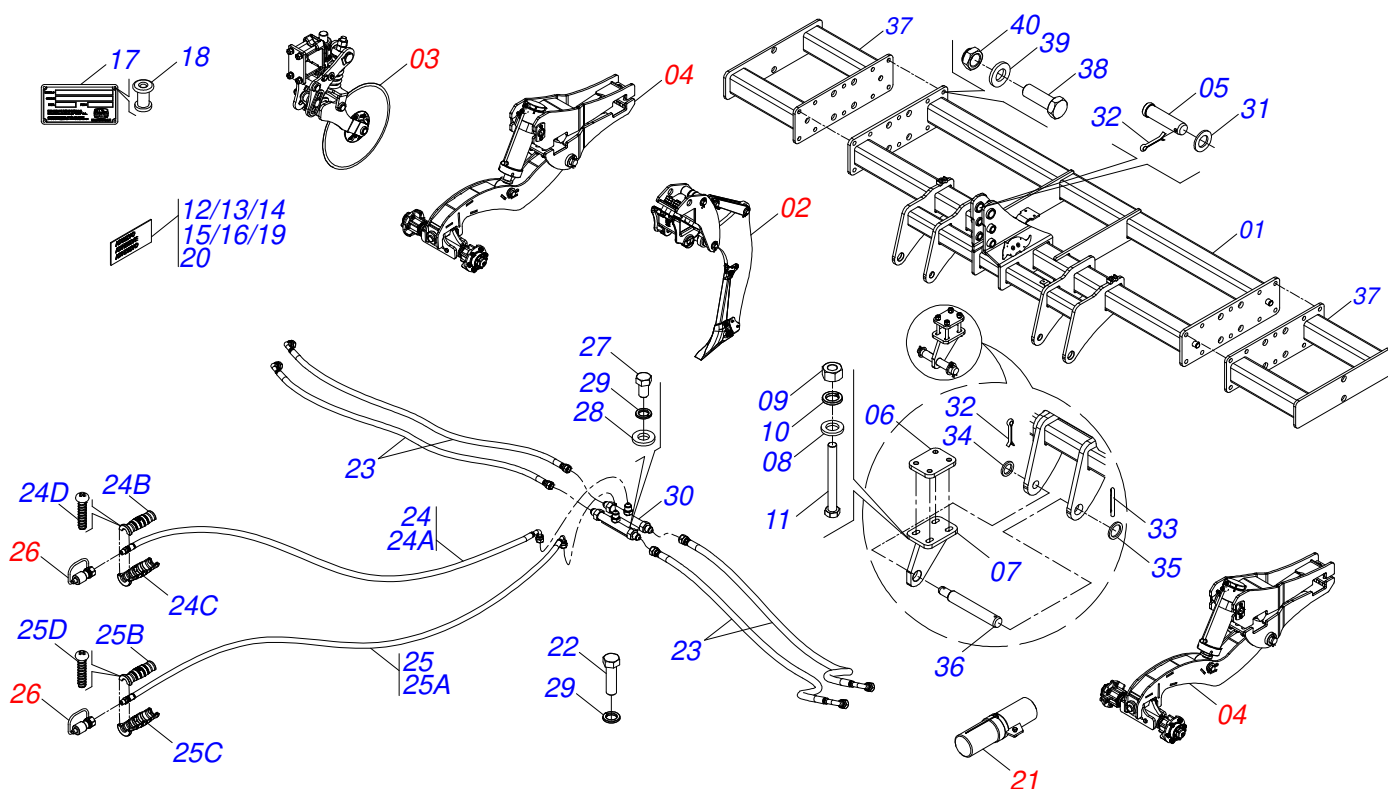

Artículo	Código	Descripción	Ver Pág.	QT
01	0541062277	CUADRO 5H		01
02	0531048155	ASTA DE SUBSOLADOR CON RESORTE PLANO	19	07
03	0541053915	DISCO CORTE 22 COMPLETO	20	07
04	0551050816	RUEDAS DOBLES DELANTERA PARA NEUMÁTICO 11L-15 (10 LONAS)	25	02
05	0501514883	EJE ENGANCHE SUPERIOR		01
06	0571016880	FLANGE FIJADORA BASE AJUSTABLE		02
07	0521065143	FLANGE AJUSTABLE		02
08	0511015255	ARANDELA PLANA		08
09	0503010014	TUERCA HEXAGONAL 3/4 UNC (PESADA) G.5 ZN		08
10	0503010023	ARANDELA PRESION 3/4 ZN		08
11	0503012729	TORNILLO 3/4" UNC X 6.3/4"		08
12	0503031942	ETIQUETA ADHESIVA SELLO MANUAL		01
13	0503031087	ETIQUETA ADHESIVA AUTO CONTROLE APROBADO		01
14	0503031827	ETIQUETA ADHESIVA PARA LUBRICACION Y REAPRIETE DIARIO		01
15	0503031428	ETIQUETA ADHESIVA ATENCION LEA EL MANUAL		01
16	0503033795	ETIQUETA ADHESIVA LOGOTIPO TATU 100 X 133		02
17	0503034003	ETIQUETA IDENTIFICACIÓN ALUMINIO		01
18	0503010001	REMACHE POP		04
19	0503037826	ETIQUETA ADHESIVA ROMPTHOR 450 CLASSIC 500 X 100MM		02
20	0503031803	ETIQUETA ADHESIVA IMPORTANTE		01
21	0551050846	CONJUNTO PUERTA MANUAL		01
22	0503011135	TORNILLO		02
23	0501081889	MANGUERA 3/8 X 1300 TR-TC		04
24	0521056919	MANGUERA 3/8 X 4300 TC-TM NEGRO / ROJO		01
24A	0501080446	MANGUERA 3/8" X 4300 TC-TM		01
24B	0503034492	MANOPA MANGUERA HIDRAULICA (NEGRO)		01
24C	0503034495	MANOPA MANGUERA HIDRAULICA (ROJO)		01
24D	0503018952	TORNILLO PLASTICO PH 2,5 X 10 ZB		06

Artículo	Código	Descripción	Ver Pág.	QT
25	0521052287	MANGUERA 3/8 TC-TM		01
25A	0501080446	MANGUERA 3/8" X 4300 TC-TM		01
25B	0503034492	MANOPA MANGUERA HIDRAULICA (NEGRO)		01
25C	0503034494	MANOPA MANGUERA HIDRAULICA (AZUL)		01
25D	0503018952	TORNILLO PLASTICO PH 2,5 X 10 ZB		06
26	0501053834	ACOPLAMIENTO RAPIDO MACHO		02
27	0503010813	TORNILLO 7/16" UNC X 3/4"		02
28	0521014508	ARANDELA PLANA		02
29	0503010180	ARANDELA PRESION 7/16"		04
30	0501068706	CONEXION DOBLE		01
31	0591012501	ARANDELA PLANA 45,50 X 80 X 6,30		01
32	0503010534	PASADOR ABIERTO 3/8" X 2.1/2"		03
33	0503010073	PASADOR ABIERTO 3/8 X 3.1/2		02
34	0501010679	ARANDELA PLANA		02
35	0511019776	ARANDELA PLANA 52.5 X 72 X 6.30		02
36	0501511943	EJE ENGANCHE INFERIOR		02
37	0541062268	EXTENSOR 1H		02
38	0501010276	TORNILLO		20
39	0501016545	ARANDELA PLANA		20
40	0503014182	TUERCA		20

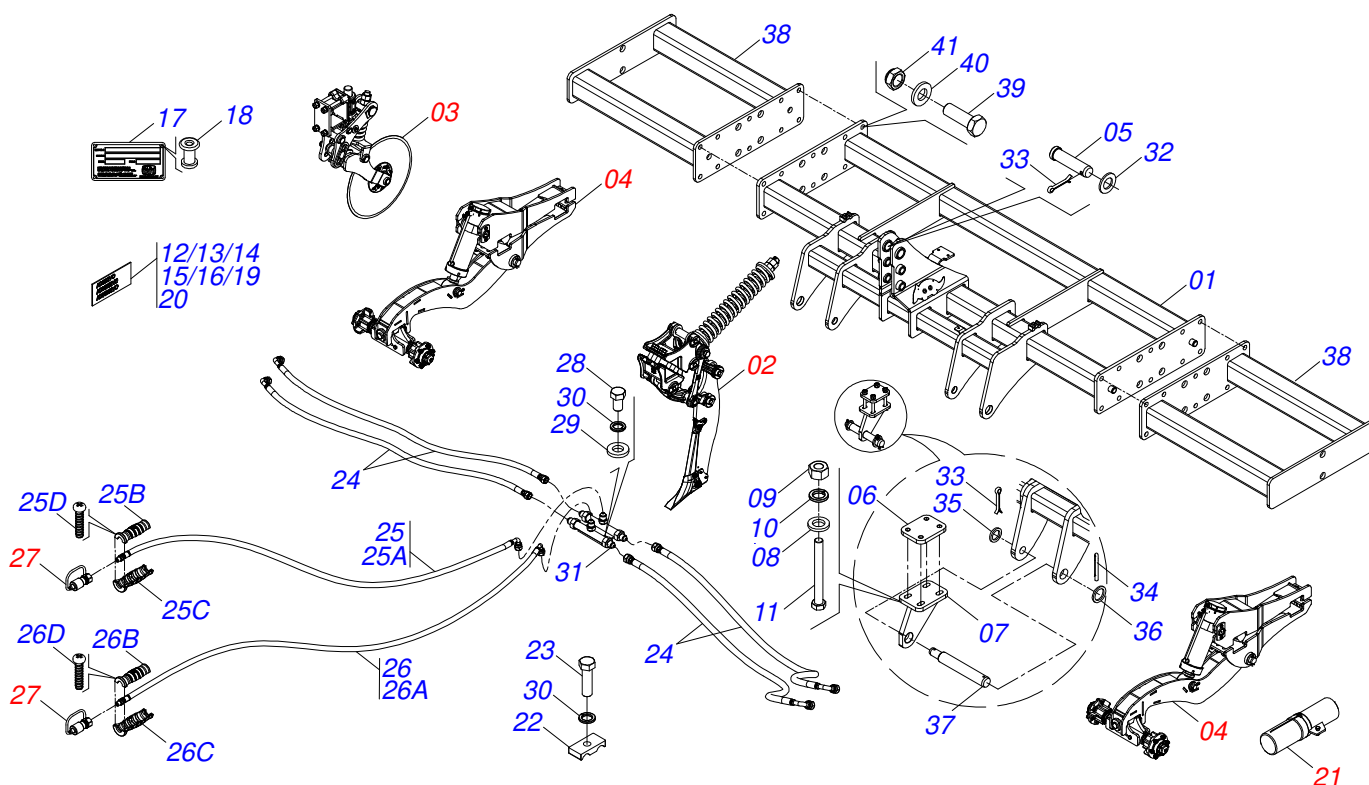

Artículo	Código	Descripción	Ver Pág.	QT
01	0541062254	CUADRO 4H		01
02	0531047928	VARÓN SUBSOLADOR	18	08
03	0541053915	DISCO CORTE 22 COMPLETO	20	08
04	0551050816	RUEDAS DOBLES DELANTERA PARA NEUMÁTICO 11L-15 (10 LONAS)	25	02
05	0501514883	EJE ENGANCHE SUPERIOR		01
06	0571016880	FLANGE FIJADORA BASE AJUSTABLE		02
07	0521065143	FLANGE AJUSTABLE		02
08	0511015255	ARANDELA PLANA		08
09	0503010014	TUERCA HEXAGONAL 3/4 UNC (PESADA) G.5 ZN		08
10	0503010023	ARANDELA PRESION 3/4 ZN		08
11	0503012729	TORNILLO 3/4" UNC X 6.3/4"		08
12	0503031942	ETIQUETA ADHESIVA SELLO MANUAL		01
13	0503031087	ETIQUETA ADHESIVA AUTO CONTROLE APROBADO		01
14	0503031827	ETIQUETA ADHESIVA PARA LUBRICACION Y REAPRIETE DIARIO		01
15	0503031428	ETIQUETA ADHESIVA ATENCION LEA EL MANUAL		01
16	0503033795	ETIQUETA ADHESIVA LOGOTIPO TATU 100 X 133		02
17	0503034003	ETIQUETA IDENTIFICACIÓN ALUMINIO		01
18	0503010001	REMACHE POP		04
19	0503037826	ETIQUETA ADHESIVA ROMPTHOR 450 CLASSIC 500 X 100MM		02
20	0503031803	ETIQUETA ADHESIVA IMPORTANTE		01
21	0551050846	CONJUNTO PUERTA MANUAL		01
22	1902010477	CUERPO SUPERIOR PRESILLA		02
23	0503011135	TORNILLO		02
24	0501081889	MANGUERA 3/8 X 1300 TR-TC		04
25	0521056919	MANGUERA 3/8 X 4300 TC-TM NEGRO / ROJO		01
25A	0501080446	MANGUERA 3/8" X 4300 TC-TM		01
25B	0503034492	MANOPA MANGUERA HIDRAULICA (NEGRO)		01
25C	0503034495	MANOPA MANGUERA HIDRAULICA (ROJO)		01

Artículo	Código	Descripción	Ver Pág.	QT
25D	0503018952	TORNILLO PLASTICO PH 2,5 X 10 ZB		06
26	0521052287	MANGUERA 3/8 TC-TM		01
26A	0501080446	MANGUERA 3/8" X 4300 TC-TM		01
26B	0503034492	MANOPA MANGUERA HIDRAULICA (NEGRO)		01
26C	0503034494	MANOPA MANGUERA HIDRAULICA (AZUL)		01
26D	0503018952	TORNILLO PLASTICO PH 2,5 X 10 ZB		06
27	0501053834	ACOPLAMIENTO RAPIDO MACHO		02
28	0503010813	TORNILLO 7/16" UNC X 3/4"		02
29	0521014508	ARANDELA PLANA		02
30	0503010180	ARANDELA PRESION 7/16"		04
31	0501068706	CONEXION DOBLE		01
32	0591012501	ARANDELA PLANA 45,50 X 80 X 6,30		01
33	0503010534	PASADOR ABIERTO 3/8" X 2.1/2"		03
34	0503010073	PASADOR ABIERTO 3/8 X 3.1/2		02
35	0501010679	ARANDELA PLANA		02
36	0511019776	ARANDELA PLANA 52.5 X 72 X 6.30		02
37	0501511943	EJE ENGANCHE INFERIOR		02
38	0541062269	EXTENSOR 2H		02
39	0501010276	TORNILLO		20
40	0501016545	ARANDELA PLANA		20
41	0503014182	TUERCA		20

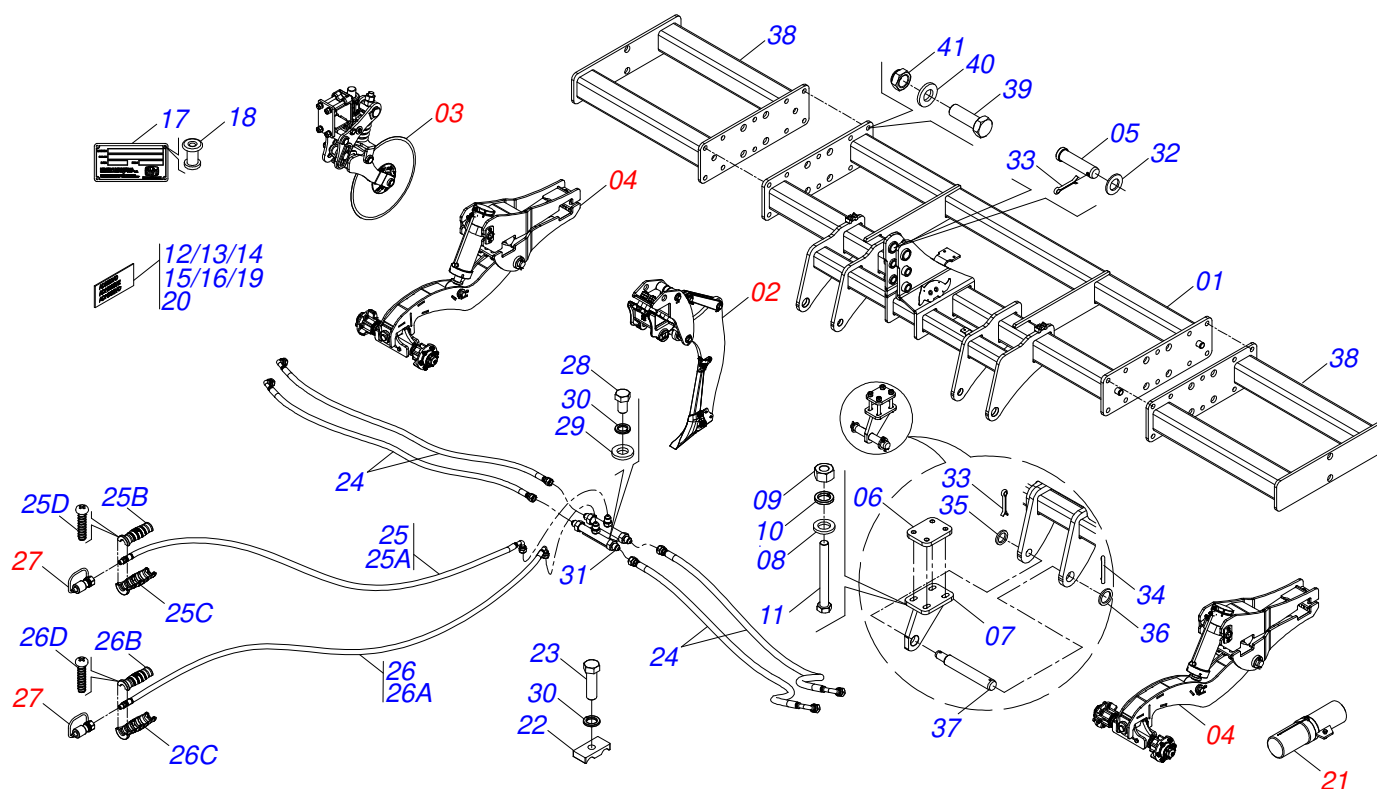

Artículo	Código	Descripción	Ver Pág.	QT
01	0541062254	CUADRO 4H		01
02	0531048155	ASTA DE SUBSOLADOR CON RESORTE PLANO	19	08
03	0541053915	DISCO CORTE 22 COMPLETO	20	08
04	0551050816	RUEDAS DOBLES DELANTERA PARA NEUMÁTICO 11L-15 (10 LONAS)	25	02
05	0501514883	EJE ENGANCHE SUPERIOR		01
06	0571016880	FLANGE FIJADORA BASE AJUSTABLE		02
07	0521065143	FLANGE AJUSTABLE		02
08	0511015255	ARANDELA PLANA		08
09	0503010014	TUERCA HEXAGONAL 3/4 UNC (PESADA) G.5 ZN		08
10	0503010023	ARANDELA PRESION 3/4 ZN		08
11	0503012729	TORNILLO 3/4" UNC X 6.3/4"		08
12	0503031942	ETIQUETA ADHESIVA SELLO MANUAL		01
13	0503031087	ETIQUETA ADHESIVA AUTO CONTROLE APROBADO		01
14	0503031827	ETIQUETA ADHESIVA PARA LUBRICACION Y REAPRIETE DIARIO		01
15	0503031428	ETIQUETA ADHESIVA ATENCION LEA EL MANUAL		01
16	0503033795	ETIQUETA ADHESIVA LOGOTIPO TATU 100 X 133		02
17	0503034003	ETIQUETA IDENTIFICACIÓN ALUMINIO		01
18	0503010001	REMACHE POP		04
19	0503037826	ETIQUETA ADHESIVA ROMPTHOR 450 CLASSIC 500 X 100MM		02
20	0503031803	ETIQUETA ADHESIVA IMPORTANTE		01
21	0551050846	CONJUNTO PUERTA MANUAL		01
22	1902010477	CUERPO SUPERIOR PRESILLA		02
23	0503011135	TORNILLO		02
24	0501081889	MANGUERA 3/8 X 1300 TR-TC		04
25	0521056919	MANGUERA 3/8 X 4300 TC-TM NEGRO / ROJO		01
25A	0501080446	MANGUERA 3/8" X 4300 TC-TM		01
25B	0503034492	MANOPA MANGUERA HIDRAULICA (NEGRO)		01
25C	0503034495	MANOPA MANGUERA HIDRAULICA (ROJO)		01

Artículo	Código	Descripción	Ver Pág.	QT
25D	0503018952	TORNILLO PLASTICO PH 2,5 X 10 ZB		06
26	0521052287	MANGUERA 3/8 TC-TM		01
26A	0501080446	MANGUERA 3/8" X 4300 TC-TM		01
26B	0503034492	MANOPA MANGUERA HIDRAULICA (NEGRO)		01
26C	0503034494	MANOPA MANGUERA HIDRAULICA (AZUL)		01
26D	0503018952	TORNILLO PLASTICO PH 2,5 X 10 ZB		06
27	0501053834	ACOPLAMIENTO RAPIDO MACHO		02
28	0503010813	TORNILLO 7/16" UNC X 3/4"		02
29	0521014508	ARANDELA PLANA		02
30	0503010180	ARANDELA PRESION 7/16"		04
31	0501068706	CONEXION DOBLE		01
32	0591012501	ARANDELA PLANA 45,50 X 80 X 6,30		01
33	0503010534	PASADOR ABIERTO 3/8" X 2.1/2"		03
34	0503010073	PASADOR ABIERTO 3/8 X 3.1/2		02
35	0501010679	ARANDELA PLANA		02
36	0511019776	ARANDELA PLANA 52.5 X 72 X 6.30		02
37	0501511943	EJE ENGANCHE INFERIOR		02
38	0541062269	EXTENSOR 2H		02
39	0501010276	TORNILLO		20
40	0501016545	ARANDELA PLANA		20
41	0503014182	TUERCA		20

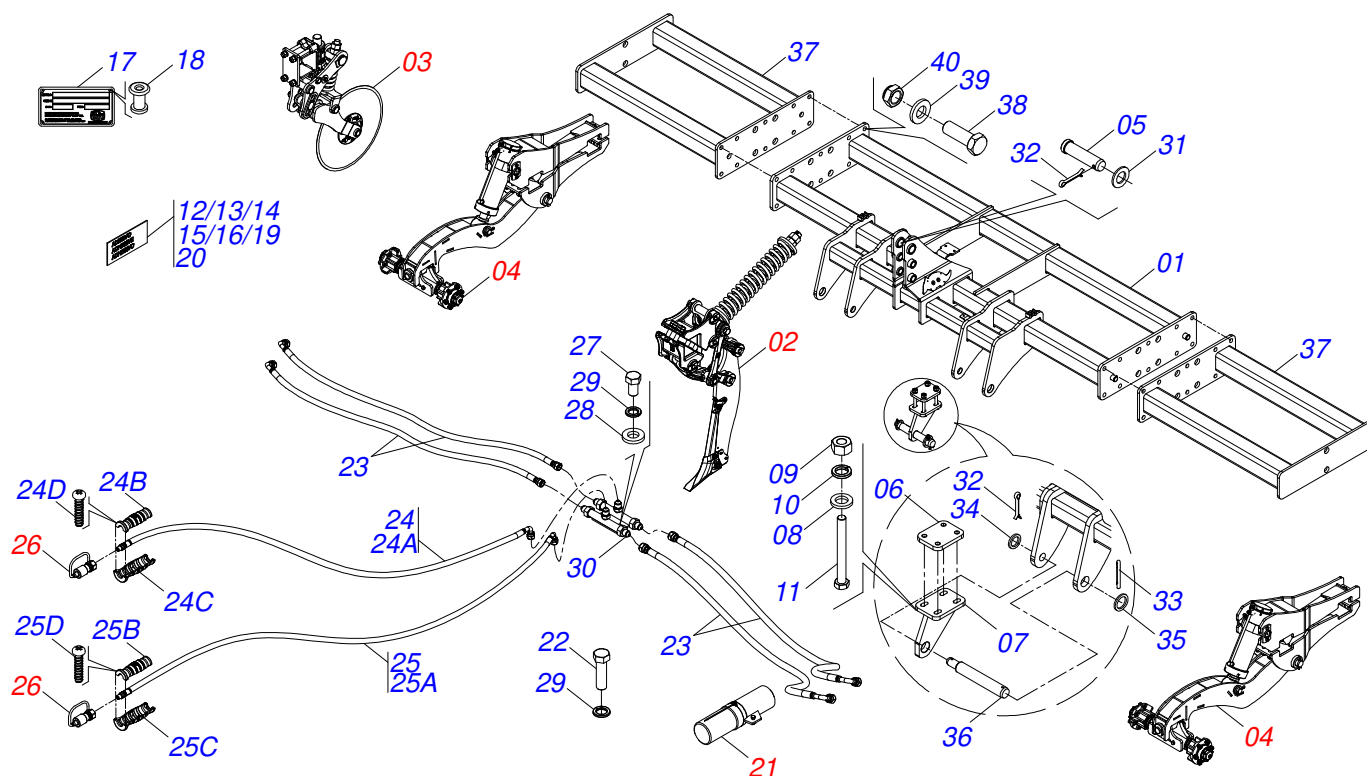

Artículo	Código	Descripción	Ver Pág.	QT
01	0541062277	CUADRO 5H		01
02	0531047928	VARÓN SUBSOLADOR	18	09
03	0541053915	DISCO CORTE 22 COMPLETO	20	09
04	0551050816	RUEDAS DOBLES DELANTERA PARA NEUMÁTICO 11L-15 (10 LONAS)	25	02
05	0501514883	EJE ENGANCHE SUPERIOR		01
06	0571016880	FLANGE FIJADORA BASE AJUSTABLE		02
07	0521065143	FLANGE AJUSTABLE		02
08	0511015255	ARANDELA PLANA		08
09	0503010014	TUERCA HEXAGONAL 3/4 UNC (PESADA) G.5 ZN		08
10	0503010023	ARANDELA PRESION 3/4 ZN		08
11	0503012729	TORNILLO 3/4" UNC X 6.3/4"		08
12	0503031942	ETIQUETA ADHESIVA SELLO MANUAL		01
13	0503031087	ETIQUETA ADHESIVA AUTO CONTROLE APROBADO		01
14	0503031827	ETIQUETA ADHESIVA PARA LUBRICACION Y REAPRIETE DIARIO		01
15	0503031428	ETIQUETA ADHESIVA ATENCION LEA EL MANUAL		01
16	0503033795	ETIQUETA ADHESIVA LOGOTIPO TATU 100 X 133		02
17	0503034003	ETIQUETA IDENTIFICACIÓN ALUMINIO		01
18	0503010001	REMACHE POP		04
19	0503037826	ETIQUETA ADHESIVA ROMPTHOR 450 CLASSIC 500 X 100MM		02
20	0503031803	ETIQUETA ADHESIVA IMPORTANTE		01
21	0551050846	CONJUNTO PUERTA MANUAL		01
22	0503011135	TORNILLO		02
23	0501081889	MANGUERA 3/8 X 1300 TR-TC		04
24	0521056919	MANGUERA 3/8 X 4300 TC-TM NEGRO / ROJO		01
24A	0501080446	MANGUERA 3/8" X 4300 TC-TM		01
24B	0503034492	MANOPA MANGUERA HIDRAULICA (NEGRO)		01
24C	0503034495	MANOPA MANGUERA HIDRAULICA (ROJO)		01
24D	0503018952	TORNILLO PLASTICO PH 2,5 X 10 ZB		06

Artículo	Código	Descripción	Ver Pág.	QT
25	0521052287	MANGUERA 3/8 TC-TM		01
25A	0501080446	MANGUERA 3/8" X 4300 TC-TM		01
25B	0503034492	MANOPA MANGUERA HIDRAULICA (NEGRO)		01
25C	0503034494	MANOPA MANGUERA HIDRAULICA (AZUL)		01
25D	0503018952	TORNILLO PLASTICO PH 2,5 X 10 ZB		06
26	0501053834	ACOPLAMIENTO RAPIDO MACHO		02
27	0503010813	TORNILLO 7/16" UNC X 3/4"		02
28	0521014508	ARANDELA PLANA		02
29	0503010180	ARANDELA PRESION 7/16"		04
30	0501068706	CONEXION DOBLE		01
31	0591012501	ARANDELA PLANA 45,50 X 80 X 6,30		01
32	0503010534	PASADOR ABIERTO 3/8" X 2.1/2"		03
33	0503010073	PASADOR ABIERTO 3/8 X 3.1/2		02
34	0501010679	ARANDELA PLANA		02
35	0511019776	ARANDELA PLANA 52.5 X 72 X 6.30		02
36	0501511943	EJE ENGANCHE INFERIOR		02
37	0541062270	EXTENSOR 2H		02
38	0501010276	TORNILLO		20
39	0501016545	ARANDELA PLANA		20
40	0503014182	TUERCA		20

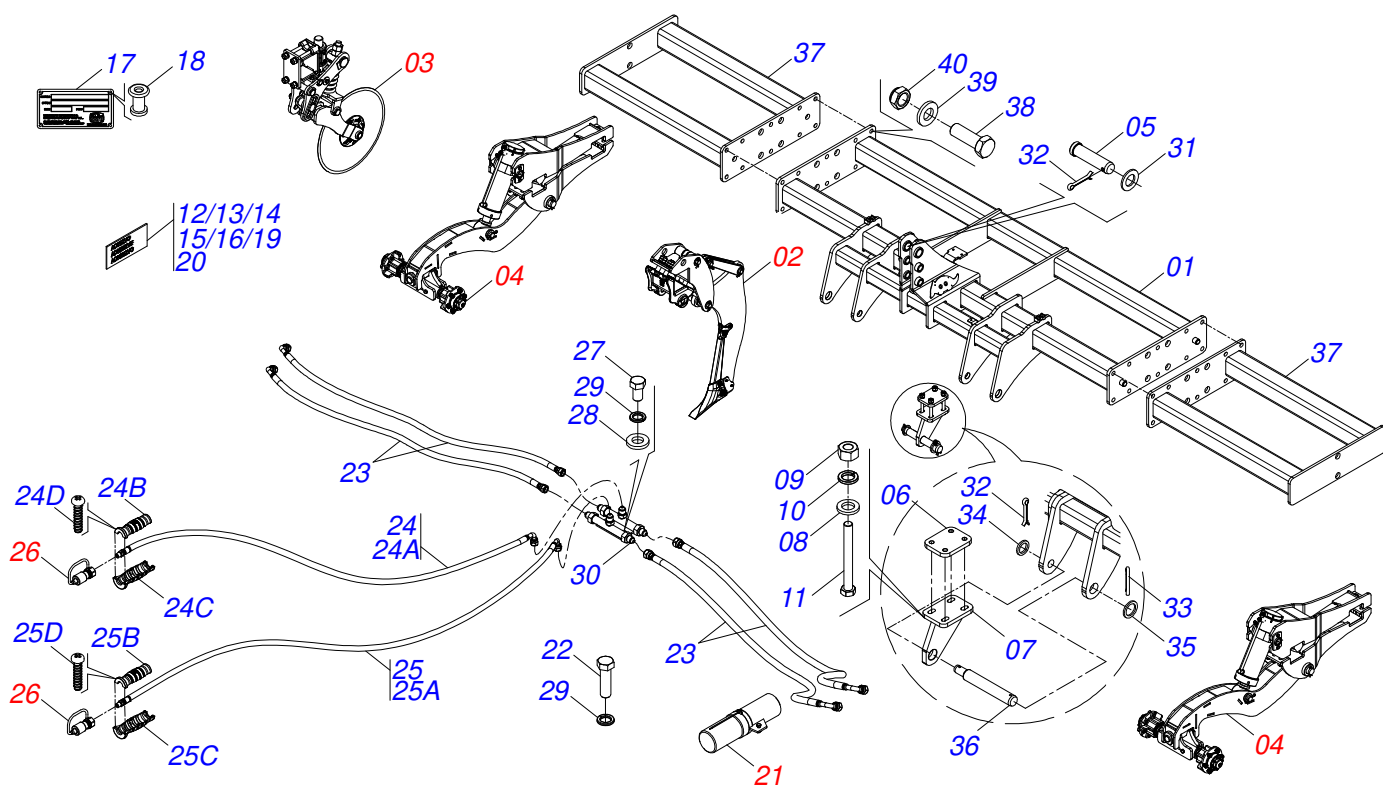

Artículo	Código	Descripción	Ver Pág.	QT
01	0541062277	CUADRO 5H		01
02	0531048155	ASTA DE SUBSOLADOR CON RESORTE PLANO	19	09
03	0541053915	DISCO CORTE 22 COMPLETO	20	09
04	0551050816	RUEDAS DOBLES DELANTERA PARA NEUMÁTICO 11L-15 (10 LONAS)	25	02
05	0501514883	EJE ENGANCHE SUPERIOR		01
06	0571016880	FLANGE FIJADORA BASE AJUSTABLE		02
07	0521065143	FLANGE AJUSTABLE		02
08	0511015255	ARANDELA PLANA		08
09	0503010014	TUERCA HEXAGONAL 3/4 UNC (PESADA) G.5 ZN		08
10	0503010023	ARANDELA PRESION 3/4 ZN		08
11	0503012729	TORNILLO 3/4" UNC X 6.3/4"		08
12	0503031942	ETIQUETA ADHESIVA SELLO MANUAL		01
13	0503031087	ETIQUETA ADHESIVA AUTO CONTROLE APROBADO		01
14	0503031827	ETIQUETA ADHESIVA PARA LUBRICACION Y REAPRIETE DIARIO		01
15	0503031428	ETIQUETA ADHESIVA ATENCION LEA EL MANUAL		01
16	0503033795	ETIQUETA ADHESIVA LOGOTIPO TATU 100 X 133		02
17	0503034003	ETIQUETA IDENTIFICACIÓN ALUMINIO		01
18	0503010001	REMACHE POP		04
19	0503037826	ETIQUETA ADHESIVA ROMPTHOR 450 CLASSIC 500 X 100MM		02
20	0503031803	ETIQUETA ADHESIVA IMPORTANTE		01
21	0551050846	CONJUNTO PUERTA MANUAL		01
22	0503011135	TORNILLO		02
23	0501081889	MANGUERA 3/8 X 1300 TR-TC		04
24	0521056919	MANGUERA 3/8 X 4300 TC-TM NEGRO / ROJO		01
24A	0501080446	MANGUERA 3/8" X 4300 TC-TM		01
24B	0503034492	MANOPA MANGUERA HIDRAULICA (NEGRO)		01
24C	0503034495	MANOPA MANGUERA HIDRAULICA (ROJO)		01
24D	0503018952	TORNILLO PLASTICO PH 2,5 X 10 ZB		06

Artículo	Código	Descripción	Ver Pág.	QT
25	0521052287	MANGUERA 3/8 TC-TM		01
25A	0501080446	MANGUERA 3/8" X 4300 TC-TM		01
25B	0503034492	MANOPA MANGUERA HIDRAULICA (NEGRO)		01
25C	0503034494	MANOPA MANGUERA HIDRAULICA (AZUL)		01
25D	0503018952	TORNILLO PLASTICO PH 2,5 X 10 ZB		06
26	0501053834	ACOPLAMIENTO RAPIDO MACHO		02
27	0503010813	TORNILLO 7/16" UNC X 3/4"		02
28	0521014508	ARANDELA PLANA		02
29	0503010180	ARANDELA PRESION 7/16"		04
30	0501068706	CONEXION DOBLE		01
31	0591012501	ARANDELA PLANA 45,50 X 80 X 6,30		01
32	0503010534	PASADOR ABIERTO 3/8" X 2.1/2"		03
33	0503010073	PASADOR ABIERTO 3/8 X 3.1/2		02
34	0501010679	ARANDELA PLANA		02
35	0511019776	ARANDELA PLANA 52.5 X 72 X 6.30		02
36	0501511943	EJE ENGANCHE INFERIOR		02
37	0541062270	EXTENSOR 2H		02
38	0501010276	TORNILLO		20
39	0501016545	ARANDELA PLANA		20
40	0503014182	TUERCA		20

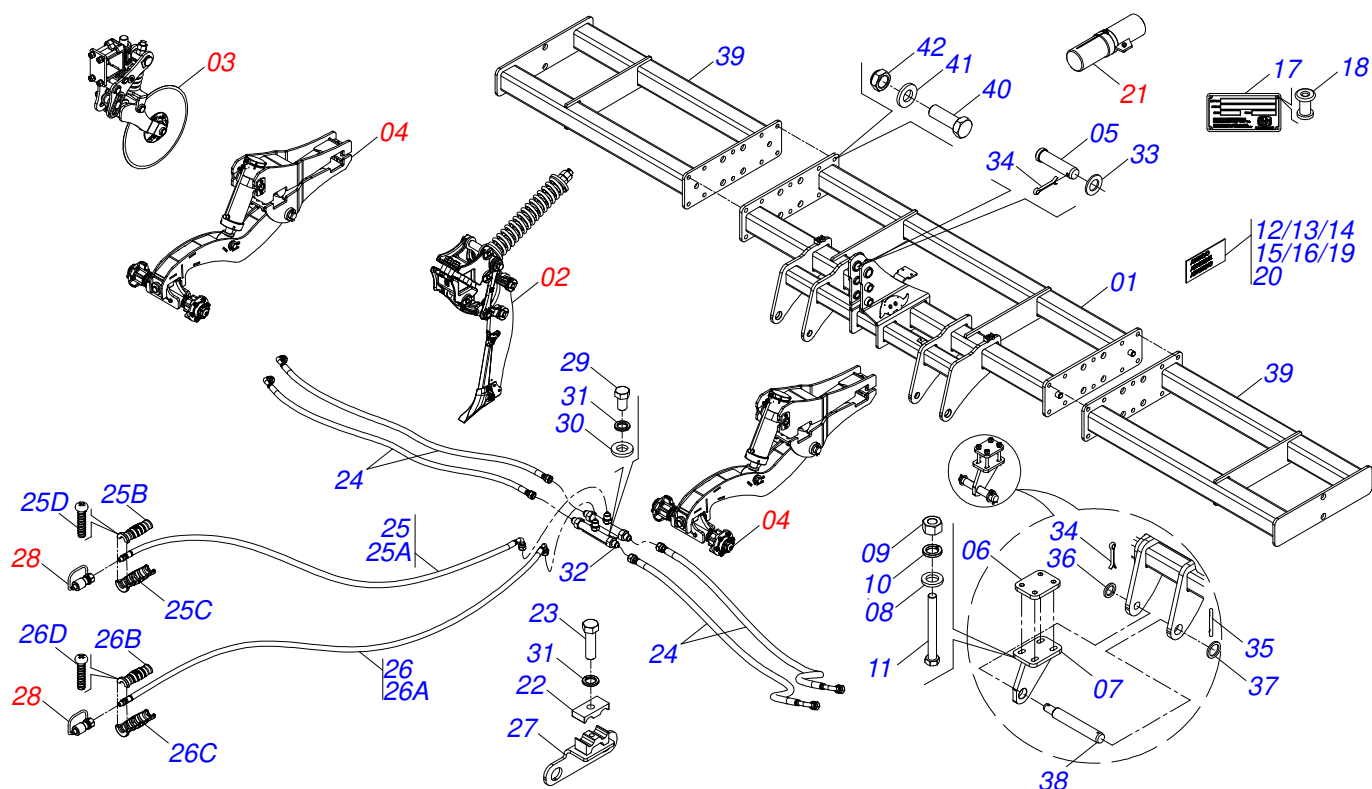

Artículo	Código	Descripción	Ver Pág.	QT
01	0541062254	CUADRO 4H		01
02	0531047928	VARÓN SUBSOLADOR	18	10
03	0541053915	DISCO CORTE 22 COMPLETO	20	10
04	0551050816	RUEDAS DOBLES DELANTERA PARA NEUMÁTICO 11L-15 (10 LONAS)	25	02
05	0501514883	EJE ENGANCHE SUPERIOR		01
06	0571016880	FLANGE FIJADORA BASE AJUSTABLE		02
07	0521065143	FLANGE AJUSTABLE		02
08	0511015255	ARANDELA PLANA		08
09	0503010014	TUERCA HEXAGONAL 3/4 UNC (PESADA) G.5 ZN		08
10	0503010023	ARANDELA PRESION 3/4 ZN		08
11	0503012729	TORNILLO 3/4" UNC X 6.3/4"		08
12	0503031942	ETIQUETA ADHESIVA SELLO MANUAL		01
13	0503031087	ETIQUETA ADHESIVA AUTO CONTROLE APROBADO		01
14	0503031827	ETIQUETA ADHESIVA PARA LUBRICACION Y REAPRIETE DIARIO		01
15	0503031428	ETIQUETA ADHESIVA ATENCION LEA EL MANUAL		01
16	0503033795	ETIQUETA ADHESIVA LOGOTIPO TATU 100 X 133		02
17	0503034003	ETIQUETA IDENTIFICACIÓN ALUMINIO		01
18	0503010001	REMACHE POP		04
19	0503037826	ETIQUETA ADHESIVA ROMPTHOR 450 CLASSIC 500 X 100MM		02
20	0503031803	ETIQUETA ADHESIVA IMPORTANTE		01
21	0551050846	CONJUNTO PUERTA MANUAL		01
22	1902010477	CUERPO SUPERIOR PRESILLA		02
23	0503011135	TORNILLO		02
24	0501081992	MANGUERA 3/8 X 1950 TR-TC		04
25	0521056919	MANGUERA 3/8 X 4300 TC-TM NEGRO / ROJO		01
25A	0501080446	MANGUERA 3/8" X 4300 TC-TM		01
25B	0503034492	MANOPA MANGUERA HIDRAULICA (NEGRO)		01
25C	0503034495	MANOPA MANGUERA HIDRAULICA (ROJO)		01

Artículo	Código	Descripción	Ver Pág.	QT
25D	0503018952	TORNILLO PLASTICO PH 2,5 X 10 ZB		06
26	0521052287	MANGUERA 3/8 TC-TM		01
26A	0501080446	MANGUERA 3/8" X 4300 TC-TM		01
26B	0503034492	MANOPA MANGUERA HIDRAULICA (NEGRO)		01
26C	0503034494	MANOPA MANGUERA HIDRAULICA (AZUL)		01
26D	0503018952	TORNILLO PLASTICO PH 2,5 X 10 ZB		06
27	0541062274	SOPORTE MÓVIL		02
28	0501053834	ACOPLAMIENTO RAPIDO MACHO		02
29	0503010813	TORNILLO 7/16" UNC X 3/4"		02
30	0521014508	ARANDELA PLANA		02
31	0503010180	ARANDELA PRESION 7/16"		04
32	0501068706	CONEXION DOBLE		01
33	0591012501	ARANDELA PLANA 45,50 X 80 X 6,30		01
34	0503010534	PASADOR ABIERTO 3/8" X 2.1/2"		03
35	0503010073	PASADOR ABIERTO 3/8 X 3.1/2		02
36	0501010679	ARANDELA PLANA		02
37	0511019776	ARANDELA PLANA 52.5 X 72 X 6.30		02
38	0501511943	EJE ENGANCHE INFERIOR		02
39	0541062271	EXTENSOR 3H		02
40	0501010276	TORNILLO		20
41	0501016545	ARANDELA PLANA		20
42	0503014182	TUERCA		20

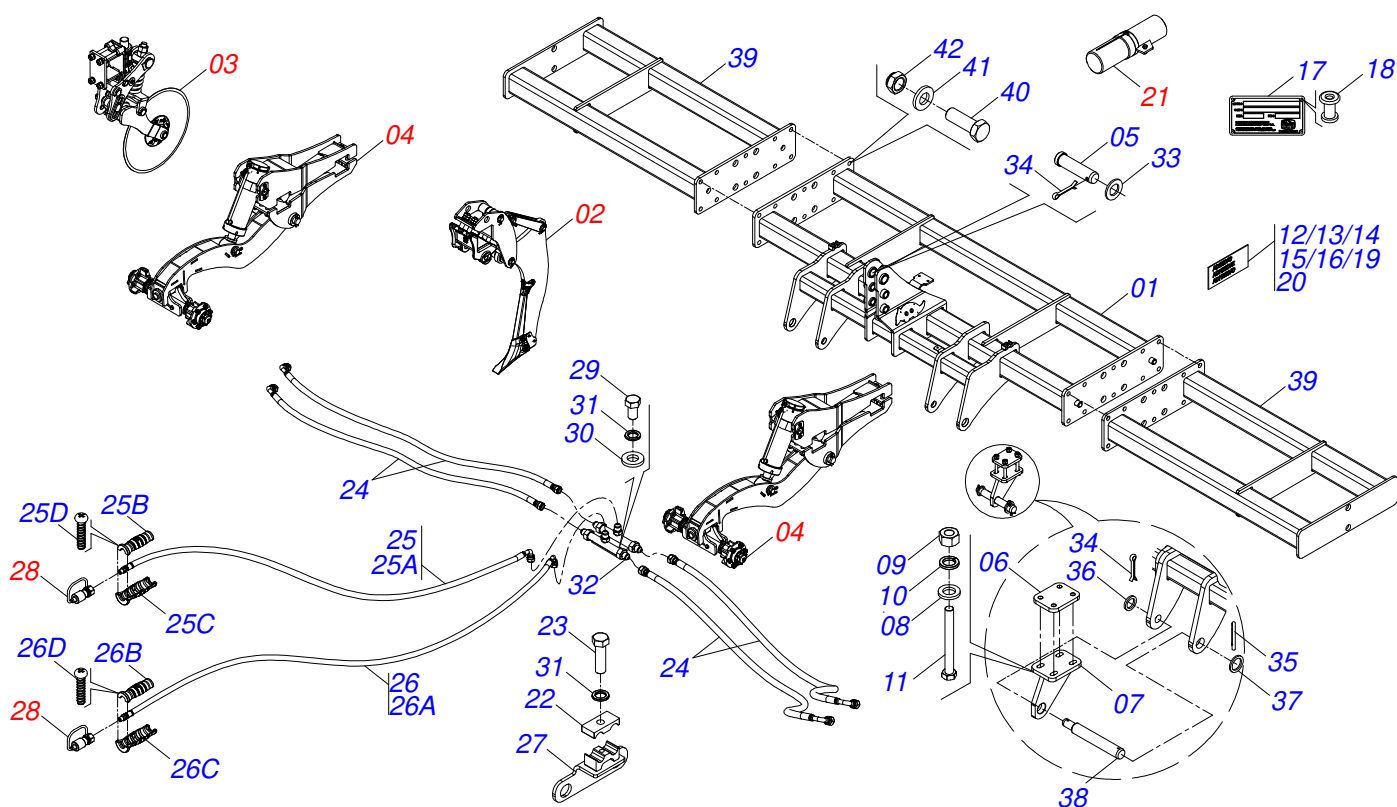

Artículo	Código	Descripción	Ver Pág.	QT
01	0541062254	CUADRO 4H		01
02	0531048155	ASTA DE SUBSOLADOR CON RESORTE PLANO	19	10
03	0541053915	DISCO CORTE 22 COMPLETO	20	10
04	0551050816	RUEDAS DOBLES DELANTERA PARA NEUMÁTICO 11L-15 (10 LONAS)	25	02
05	0501514883	EJE ENGANCHE SUPERIOR		01
06	0571016880	FLANGE FIJADORA BASE AJUSTABLE		02
07	0521065143	FLANGE AJUSTABLE		02
08	0511015255	ARANDELA PLANA		08
09	0503010014	TUERCA HEXAGONAL 3/4 UNC (PESADA) G.5 ZN		08
10	0503010023	ARANDELA PRESION 3/4 ZN		08
11	0503012729	TORNILLO 3/4" UNC X 6.3/4"		08
12	0503031942	ETIQUETA ADHESIVA SELLO MANUAL		01
13	0503031087	ETIQUETA ADHESIVA AUTO CONTROLE APROBADO		01
14	0503031827	ETIQUETA ADHESIVA PARA LUBRICACION Y REAPRIETE DIARIO		01
15	0503031428	ETIQUETA ADHESIVA ATENCION LEA EL MANUAL		01
16	0503033795	ETIQUETA ADHESIVA LOGOTIPO TATU 100 X 133		02
17	0503034003	ETIQUETA IDENTIFICACIÓN ALUMINIO		01
18	0503010001	REMACHE POP		04
19	0503037826	ETIQUETA ADHESIVA ROMPTHOR 450 CLASSIC 500 X 100MM		02
20	0503031803	ETIQUETA ADHESIVA IMPORTANTE		01
21	0551050846	CONJUNTO PUERTA MANUAL		01
22	1902010477	CUERPO SUPERIOR PRESILLA		02
23	0503011135	TORNILLO		02
24	0501081992	MANGUERA 3/8 X 1950 TR-TC		04
25	0521056919	MANGUERA 3/8 X 4300 TC-TM NEGRO / ROJO		01
25A	0501080446	MANGUERA 3/8" X 4300 TC-TM		01
25B	0503034492	MANOPA MANGUERA HIDRAULICA (NEGRO)		01
25C	0503034495	MANOPA MANGUERA HIDRAULICA (ROJO)		01

Artículo	Código	Descripción	Ver Pág.	QT
25D	0503018952	TORNILLO PLASTICO PH 2,5 X 10 ZB		06
26	0521052287	MANGUERA 3/8 TC-TM		01
26A	0501080446	MANGUERA 3/8" X 4300 TC-TM		01
26B	0503034492	MANOPA MANGUERA HIDRAULICA (NEGRO)		01
26C	0503034494	MANOPA MANGUERA HIDRAULICA (AZUL)		01
26D	0503018952	TORNILLO PLASTICO PH 2,5 X 10 ZB		06
27	0541062274	SOPORTE MÓVIL		02
28	0501053834	ACOPLAMIENTO RAPIDO MACHO		02
29	0503010813	TORNILLO 7/16" UNC X 3/4"		02
30	0521014508	ARANDELA PLANA		02
31	0503010180	ARANDELA PRESION 7/16"		04
32	0501068706	CONEXION DOBLE		01
33	0591012501	ARANDELA PLANA 45,50 X 80 X 6,30		01
34	0503010534	PASADOR ABIERTO 3/8" X 2.1/2"		03
35	0503010073	PASADOR ABIERTO 3/8 X 3.1/2		02
36	0501010679	ARANDELA PLANA		02
37	0511019776	ARANDELA PLANA 52.5 X 72 X 6.30		02
38	0501511943	EJE ENGANCHE INFERIOR		02
39	0541062271	EXTENSOR 3H		02
40	0501010276	TORNILLO		20
41	0501016545	ARANDELA PLANA		20
42	0503014182	TUERCA		20

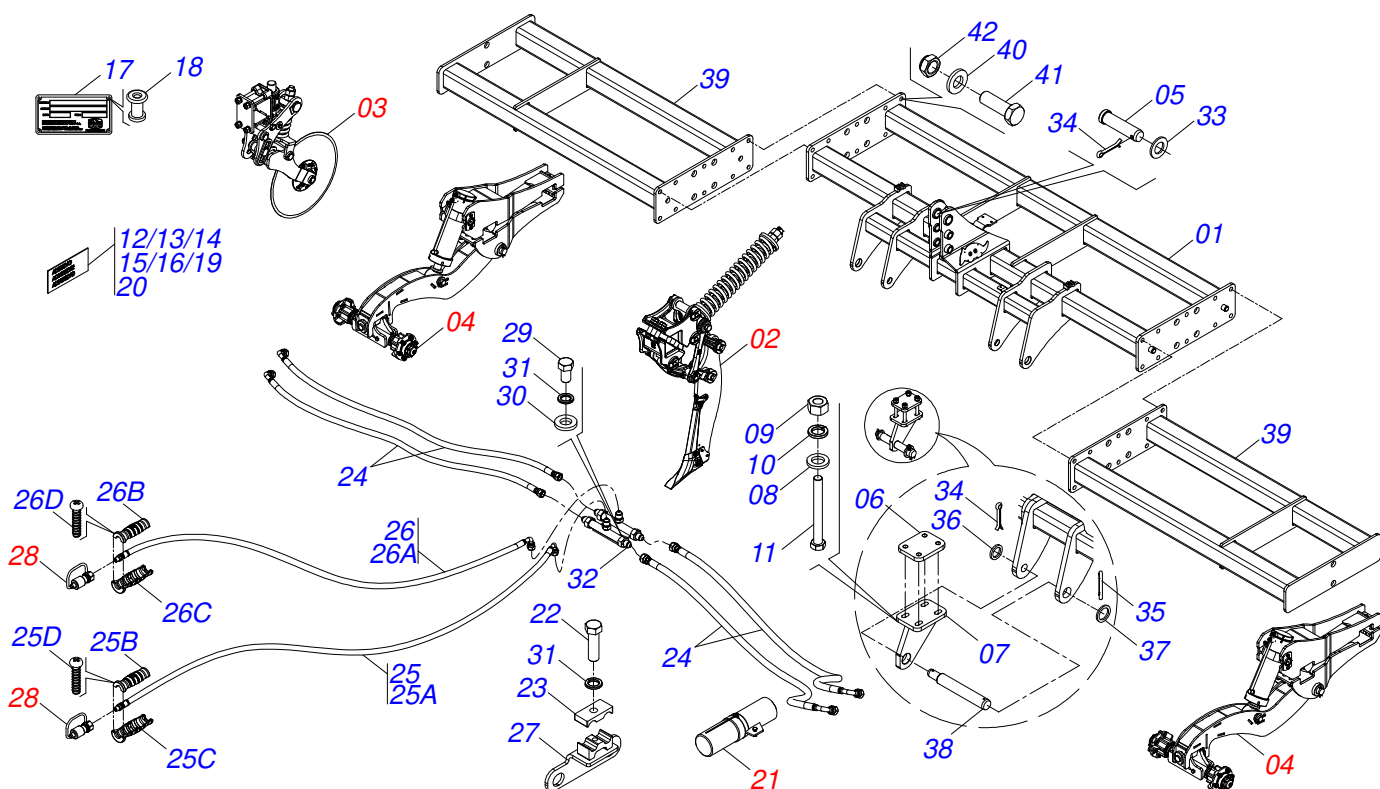

Artículo	Código	Descripción	Ver Pág.	QT
01	0541062277	CUADRO 5H		01
02	0531047928	VARÓN SUBSOLADOR	18	11
03	0541053915	DISCO CORTE 22 COMPLETO	20	11
04	0551050816	RUEDAS DOBLES DELANTERA PARA NEUMÁTICO 11L-15 (10 LONAS)	25	02
05	0501514883	EJE ENGANCHE SUPERIOR		01
06	0571016880	FLANGE FIJADORA BASE AJUSTABLE		02
07	0521065143	FLANGE AJUSTABLE		02
08	0511015255	ARANDELA PLANA		08
09	0503010014	TUERCA HEXAGONAL 3/4 UNC (PESADA) G.5 ZN		08
10	0503010023	ARANDELA PRESION 3/4 ZN		08
11	0503012729	TORNILLO 3/4" UNC X 6.3/4"		08
12	0503031942	ETIQUETA ADHESIVA SELLO MANUAL		01
13	0503031087	ETIQUETA ADHESIVA AUTO CONTROLE APROBADO		01
14	0503031827	ETIQUETA ADHESIVA PARA LUBRICACION Y REAPRIETE DIARIO		01
15	0503031428	ETIQUETA ADHESIVA ATENCION LEA EL MANUAL		01
16	0503033795	ETIQUETA ADHESIVA LOGOTIPO TATU 100 X 133		02
17	0503034003	ETIQUETA IDENTIFICACIÓN ALUMINIO		01
18	0503010001	REMACHE POP		04
19	0503037826	ETIQUETA ADHESIVA ROMPTHOR 450 CLASSIC 500 X 100MM		02
20	0503031803	ETIQUETA ADHESIVA IMPORTANTE		01
21	0551050846	CONJUNTO PUERTA MANUAL		01
22	0503011135	TORNILLO		02
23	1902010477	CUERPO SUPERIOR PRESILLA		02
24	0501080450	MANGUERA 3/8 X 2200 TR-TC		04
25	0521056919	MANGUERA 3/8 X 4300 TC-TM NEGRO / ROJO		01
25A	0501080446	MANGUERA 3/8" X 4300 TC-TM		01
25B	0503034492	MANOPA MANGUERA HIDRAULICA (NEGRO)		01
25C	0503034495	MANOPA MANGUERA HIDRAULICA (ROJO)		01

Artículo	Código	Descripción	Ver Pág.	QT
25D	0503018952	TORNILLO PLASTICO PH 2,5 X 10 ZB		06
26	0521052287	MANGUERA 3/8 TC-TM		01
26A	0501080446	MANGUERA 3/8" X 4300 TC-TM		01
26B	0503034492	MANOPA MANGUERA HIDRAULICA (NEGRO)		01
26C	0503034494	MANOPA MANGUERA HIDRAULICA (AZUL)		01
26D	0503018952	TORNILLO PLASTICO PH 2,5 X 10 ZB		06
27	0541062274	SOPORTE MÓVIL		02
28	0501053834	ACOPLAMIENTO RAPIDO MACHO		02
29	0503010813	TORNILLO 7/16" UNC X 3/4"		02
30	0521014508	ARANDELA PLANA		02
31	0503010180	ARANDELA PRESION 7/16"		04
32	0501068706	CONEXION DOBLE		01
33	0591012501	ARANDELA PLANA 45,50 X 80 X 6,30		01
34	0503010534	PASADOR ABIERTO 3/8" X 2.1/2"		03
35	0503010073	PASADOR ABIERTO 3/8 X 3.1/2		02
36	0501010679	ARANDELA PLANA		02
37	0511019776	ARANDELA PLANA 52.5 X 72 X 6.30		02
38	0501511943	EJE ENGANCHE INFERIOR		02
39	0541062272	EXTENSOR 3H		02
40	0501016545	ARANDELA PLANA		20
41	0501010276	TORNILLO		20
42	0503014182	TUERCA		20

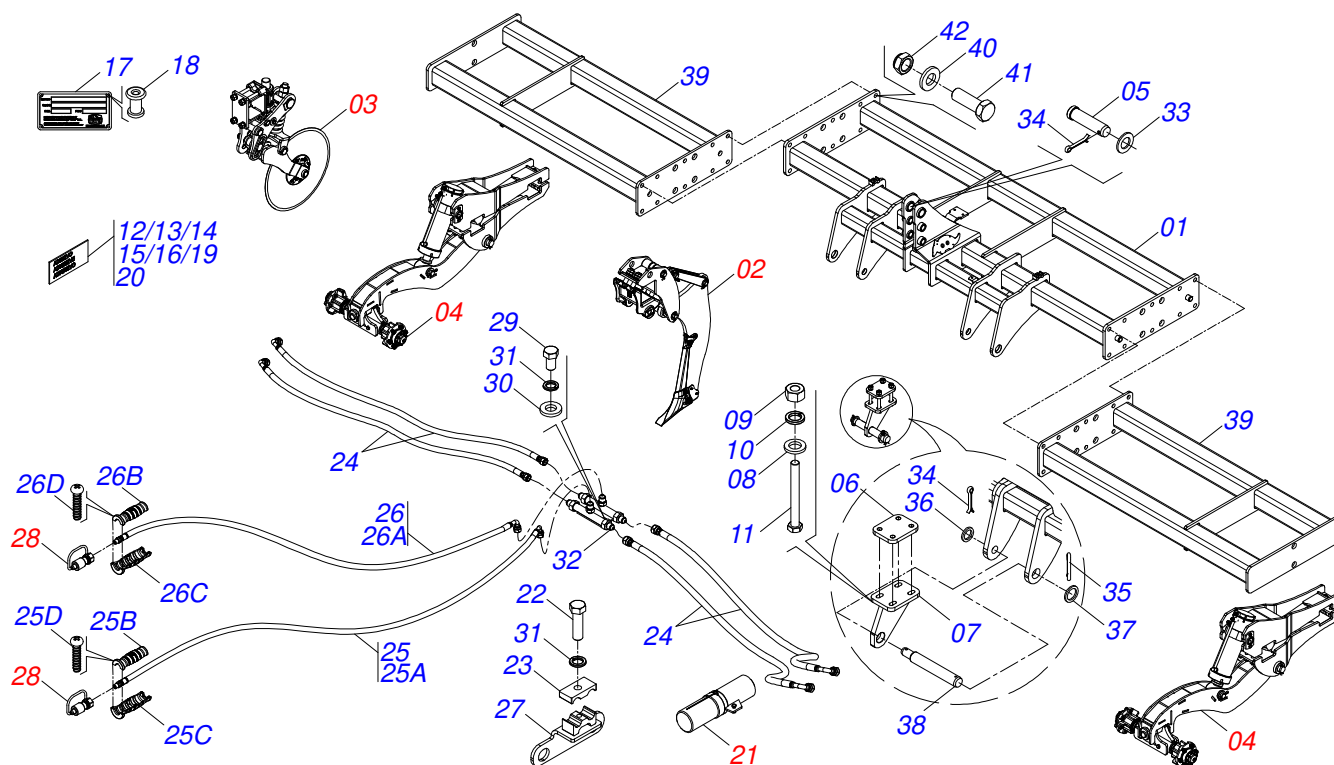

Artículo	Código	Descripción	Ver Pág.	QT
01	0541062277	CUADRO 5H		01
02	0531048155	ASTA DE SUBSOLADOR CON RESORTE PLANO	19	11
03	0541053915	DISCO CORTE 22 COMPLETO	20	11
04	0551050816	RUEDAS DOBLES DELANTERA PARA NEUMÁTICO 11L-15 (10 LONAS)	25	02
05	0501514883	EJE ENGANCHE SUPERIOR		01
06	0571016880	FLANGE FIJADORA BASE AJUSTABLE		02
07	0521065143	FLANGE AJUSTABLE		02
08	0511015255	ARANDELA PLANA		08
09	0503010014	TUERCA HEXAGONAL 3/4 UNC (PESADA) G.5 ZN		08
10	0503010023	ARANDELA PRESION 3/4 ZN		08
11	0503012729	TORNILLO 3/4" UNC X 6.3/4"		08
12	0503031942	ETIQUETA ADHESIVA SELLO MANUAL		01
13	0503031087	ETIQUETA ADHESIVA AUTO CONTROLE APROBADO		01
14	0503031827	ETIQUETA ADHESIVA PARA LUBRICACION Y REAPRIETE DIARIO		01
15	0503031428	ETIQUETA ADHESIVA ATENCION LEA EL MANUAL		01
16	0503033795	ETIQUETA ADHESIVA LOGOTIPO TATU 100 X 133		02
17	0503034003	ETIQUETA IDENTIFICACIÓN ALUMINIO		01
18	0503010001	REMACHE POP		04
19	0503037826	ETIQUETA ADHESIVA ROMPTHOR 450 CLASSIC 500 X 100MM		02
20	0503031803	ETIQUETA ADHESIVA IMPORTANTE		01
21	0551050846	CONJUNTO PUERTA MANUAL		01
22	0503011135	TORNILLO		02
23	1902010477	CUERPO SUPERIOR PRESILLA		02
24	0501080450	MANGUERA 3/8 X 2200 TR-TC		04
25	0521056919	MANGUERA 3/8 X 4300 TC-TM NEGRO / ROJO		01
25A	0501080446	MANGUERA 3/8" X 4300 TC-TM		01
25B	0503034492	MANOPA MANGUERA HIDRAULICA (NEGRO)		01
25C	0503034495	MANOPA MANGUERA HIDRAULICA (ROJO)		01

Artículo	Código	Descripción	Ver Pág.	QT
25D	0503018952	TORNILLO PLASTICO PH 2,5 X 10 ZB		06
26	0521052287	MANGUERA 3/8 TC-TM		01
26A	0501080446	MANGUERA 3/8" X 4300 TC-TM		01
26B	0503034492	MANOPA MANGUERA HIDRAULICA (NEGRO)		01
26C	0503034494	MANOPA MANGUERA HIDRAULICA (AZUL)		01
26D	0503018952	TORNILLO PLASTICO PH 2,5 X 10 ZB		06
27	0541062274	SOPORTE MÓVIL		02
28	0501053834	ACOPLAMIENTO RAPIDO MACHO		02
29	0503010813	TORNILLO 7/16" UNC X 3/4"		02
30	0521014508	ARANDELA PLANA		02
31	0503010180	ARANDELA PRESION 7/16"		04
32	0501068706	CONEXION DOBLE		01
33	0591012501	ARANDELA PLANA 45,50 X 80 X 6,30		01
34	0503010534	PASADOR ABIERTO 3/8" X 2.1/2"		03
35	0503010073	PASADOR ABIERTO 3/8 X 3.1/2		02
36	0501010679	ARANDELA PLANA		02
37	0511019776	ARANDELA PLANA 52.5 X 72 X 6.30		02
38	0501511943	EJE ENGANCHE INFERIOR		02
39	0541062272	EXTENSOR 3H		02
40	0501016545	ARANDELA PLANA		20
41	0501010276	TORNILLO		20
42	0503014182	TUERCA		20

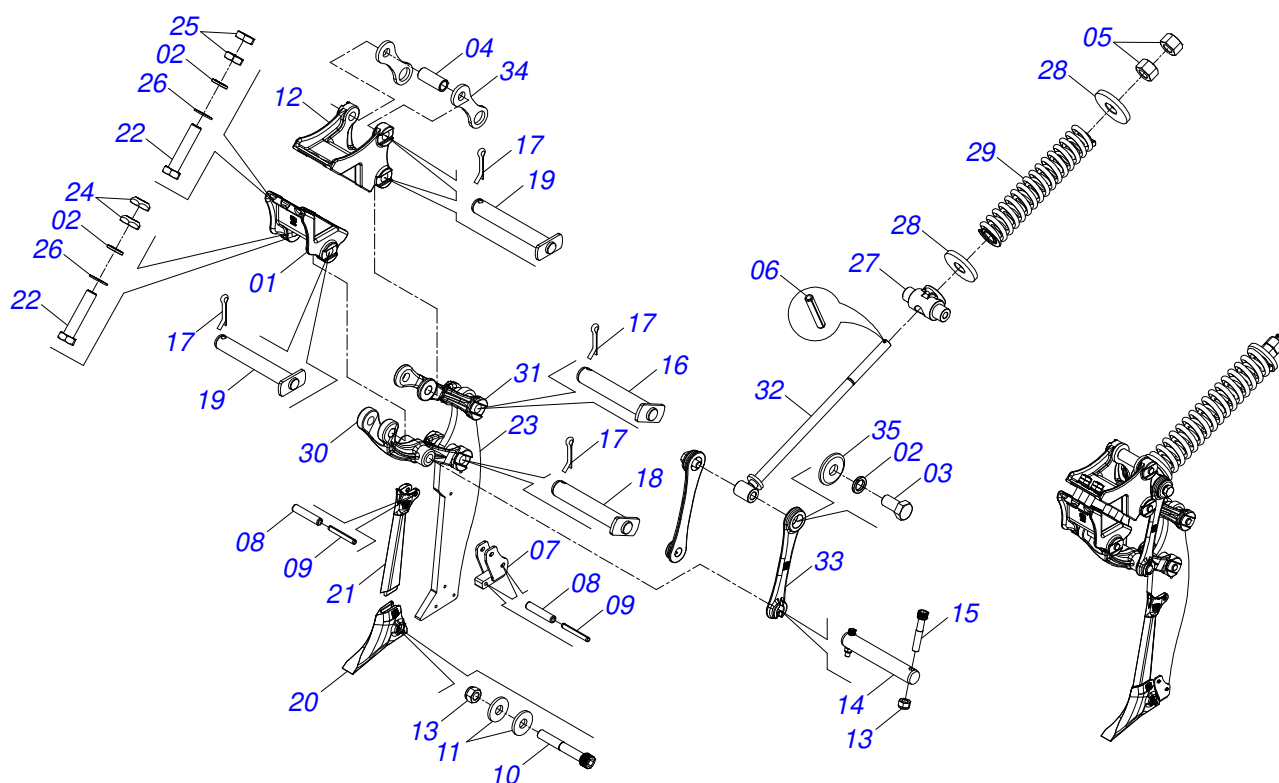

Artículo	Código	Descripción	Ver Pág.	QT
01	0502013192	SOPORTE DE ASTA INFERIOR		01
02	0503010012	ARANDELA PRESION 1"		06
03	0503010953	TORNILLO 1 UNC X 2 C S G.5 ZN		02
04	0501315366	MANGA DE VARILLA		01
05	0501010110	TUERCA 1.1/2 NC 6FPP HEXAGONAL 2.3/8 ZN		02
06	0503010361	PASADOR TENSION		01
07	0531066358	TRABA MAYOR PUNTA		01
08	0503011265	PASADOR TENSION 10 X 50		04
09	0503010775	PASADOR TENSION		04
10	0513011679	TORNILLO 3/8 UNC 2.1/2 CCS I 12.9		01
11	0501010984	ARANDELA PLANA 10,50 X 27 X 3,00		02
12	0502013191	SOPORTE DE ASTA SUPERIOR		01
13	0503013357	TUERCA 3/8 NC		03
14	0501510728	EJE 1.1/4 X 201		01
15	0503011094	TORNILLO 3/8" UNC X 2" C C S I 12.9		02
16	0541060975	EJE UNION 173		01
17	0503012215	PASADOR ABIERTO 5/16" X 2.1/2"		05
18	0541061007	EJE UNION 31,75 X 178		01
19	0541061010	EJE UNION 31,75 X 212		03
20	1902070089	PUNTA SUBSOLADOR		01
21	1902070090	FACA SUPERIOR		01
22	0501011547	TORNILLO 1" UNC X 4.1/2"		04
23	0531067633	ASTA SUBSOLADORA		01
24	011218	TUERCA 1" UNC 1-5/8"		02
25	0503013635	TUERCA 1 NC HEXAGONAL 1.5/8 BAJA ZN		06
26	0501011445	ARANDELA PLANA		04
27	0501510323	BUJE		01
28	0501411500	ARANDELA GUÍA DE MUELLE		02
29	0503064577	JUEGO DE RESORTE DE VARILLA CON REARME AUTOMATICO		01
30	0502013193	PANTÓGRAFO DEL BRAZO INFERIOR		01
31	0502013195	PANTÓGRAFO DEL BRAZO SUPERIOR		01



**ROMPTHOR 450 LINEAR CLASSIC**  
**VARÓN SUBSOLADOR**

Página 18  
0531047928

<b>Artículo</b>	<b>Código</b>	<b>Descripción</b>	<b>Ver Pág.</b>	<b>QT</b>
32	0531068423	GUÍA DE MUELLE		01
33	0502013194	PALANCA DEL BRAZO DE ARTICULACIÓN		02
34	0501315363	JUNTA GUÍA DE RESORTE		02
35	0521014196	ARANDELA PLANA		02

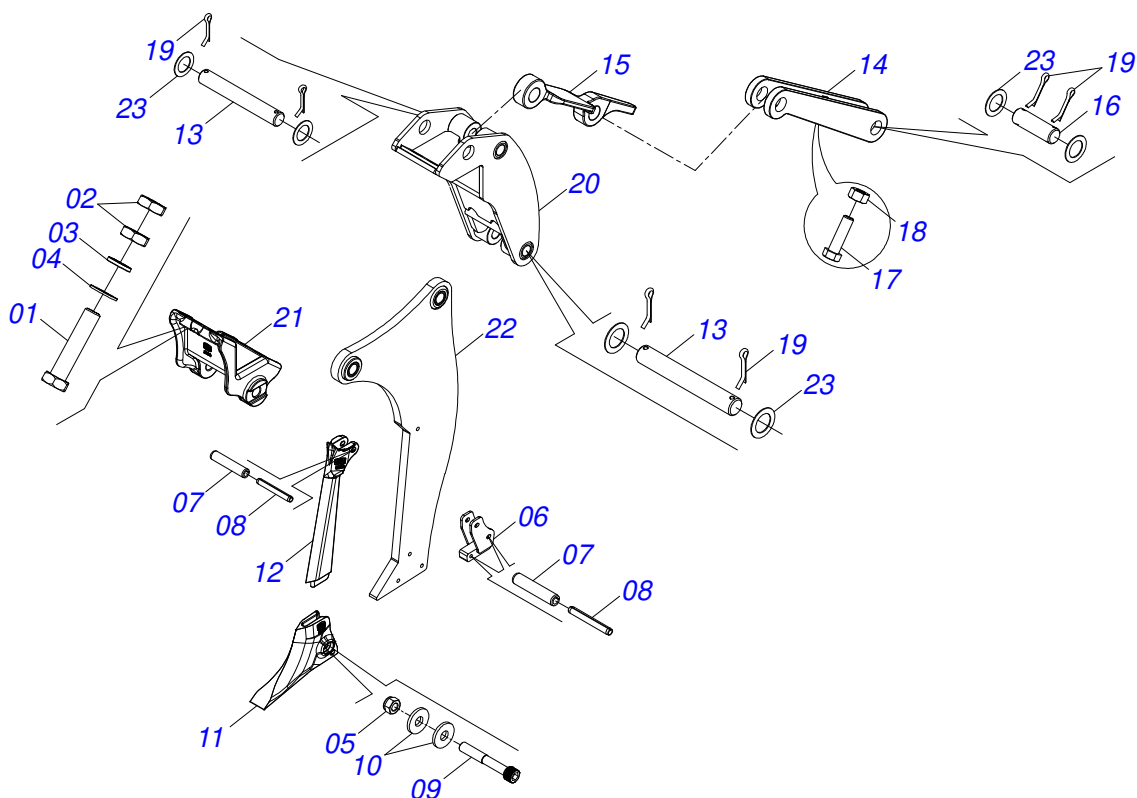

Artículo	Código	Descripción	Ver Pág.	QT
01	0501011547	TORNILLO 1" UNC X 4.1/2"		04
02	0503013635	TUERCA 1 NC HEXAGONAL 1.5/8 BAJA ZN		08
03	0503010012	ARANDELA PRESION 1"		04
04	0501011445	ARANDELA PLANA		04
05	0503013357	TUERCA 3/8 NC		01
06	0531066358	TRABA MAYOR PUNTA		01
07	0503011265	PASADOR TENSION 10 X 50		04
08	0503010775	PASADOR TENSION		04
09	0513011679	TORNILLO 3/8 UNC 2.1/2 CCS I 12.9		01
10	0501010984	ARANDELA PLANA 10,50 X 27 X 3,00		02
11	1902070089	PUNTA SUBSOLADOR		01
12	1902070090	FACA SUPERIOR		01
13	0521013024	EJE 28,50 X 184		02
14	0502011164	APOYO RESORTE		01
15	0521011631	DESARME AUTOMATICO		01
16	0511015689	EJE UNION 28,58 X 90		02
17	0503011135	TORNILLO		01
18	0503010244	TUERCA 7/16		01
19	0503010571	PASADOR ABIERTO 1/4 X 1.1/2		08
20	0541062316	SOPORTE DE FIJACIÓN		01
21	1902013192	SOPORTE DE ASTA INFERIOR		01
22	0501111437	ASTA DE RESORTE PLANO CON BUJE		01
23	0501019435	ARANDELA PLANA		08

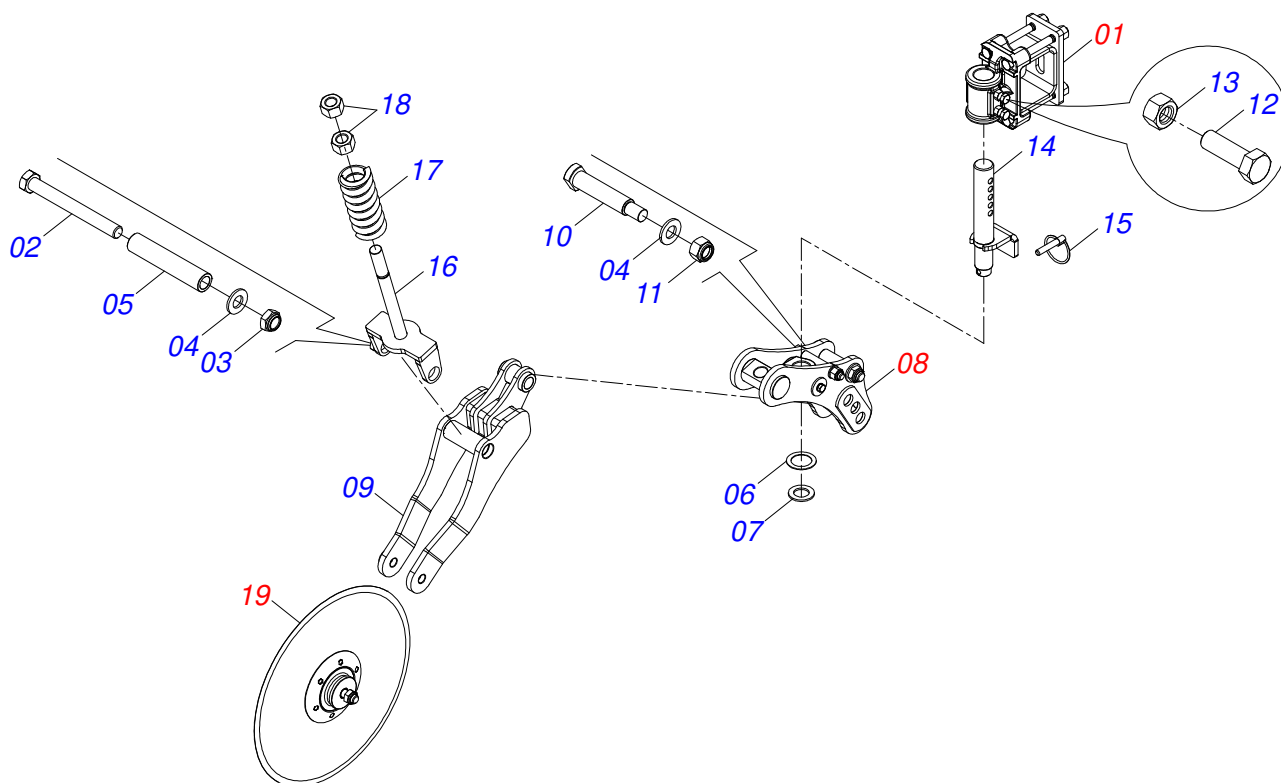

Artículo	Código	Descripción	Ver Pág.	QT
01	0541053916	SOPORTE DISCO CORTE	21	01
02	0501010064	TORNILLO 1" UNC X 9"		01
03	0503014182	TUERCA		01
04	0511015994	ARANDELA PLANA		02
05	0501418487	BUJE		01
06	0521015342	ARANDELA ESPACIADOR		01
07	0501012916	ARANDELA PLANA 40 X 66 X 4,75 ZN		01
08	0551050515	CONJUNTO COMPLETO DE BRAZOS SUPERIORES	24	01
09	0541062057	SOPORT INFERIOR DISCO CORTE		01
10	0501514232	PASADOR DE ARTICULACION		01
11	0503010063	TUERCA 1" UNF		01
12	0503019116	TORNILLO 5/8 UNC X 2.1/4 C S RT PC G.5 ZN		02
13	0503010013	TUERCA HEXAGONAL 5/8 UNC G.5 ZN		02
14	0541060307	EJE CON BATIDOR		01
15	0503034319	CLAVIJA TRABA		01
16	0541060311	GRAPA RESORTE DISCO CORTE		01
17	0503030541	RESORTE COMPR 86,10 X 203 X 19,05		01
18	0501010087	TUERCA 1.1/4		02
19	0541057300	CAJA CON DISCO CORTE	22	01

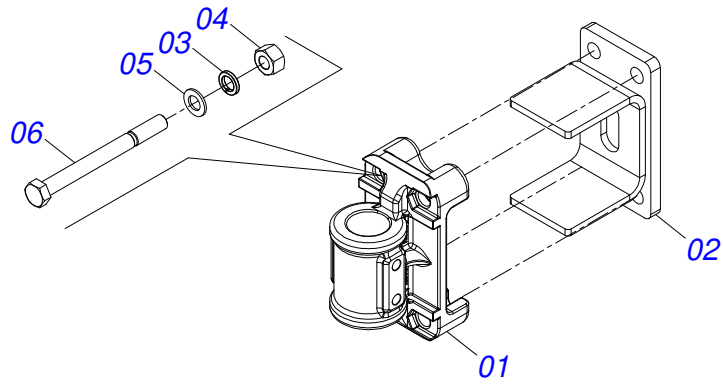

Artículo	Código	Descripción	Ver Pág.	QT
01	0502013197	CUERPO SOPORTE		01
02	0541061868	SOPORTE CIERRE DISCO		01
03	0503010023	ARANDELA PRESION 3/4 ZN		04
04	0503010014	TUERCA HEXAGONAL 3/4 UNC (PESADA) G.5 ZN		04
05	0511017305	ARANDELA PLANA		04
06	0511016281	TORNILLO 28 X 58 X 4.75		04

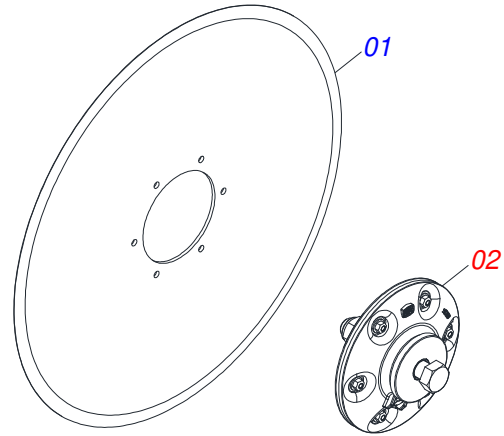

Artículo	Código	Descripción	Ver Pág.	QT
01	0603029523	DISCO PLANO LISO 22" X 4,5		01
02	0511056909	CAJA DISCO CORTE SIN DISCO	23	01

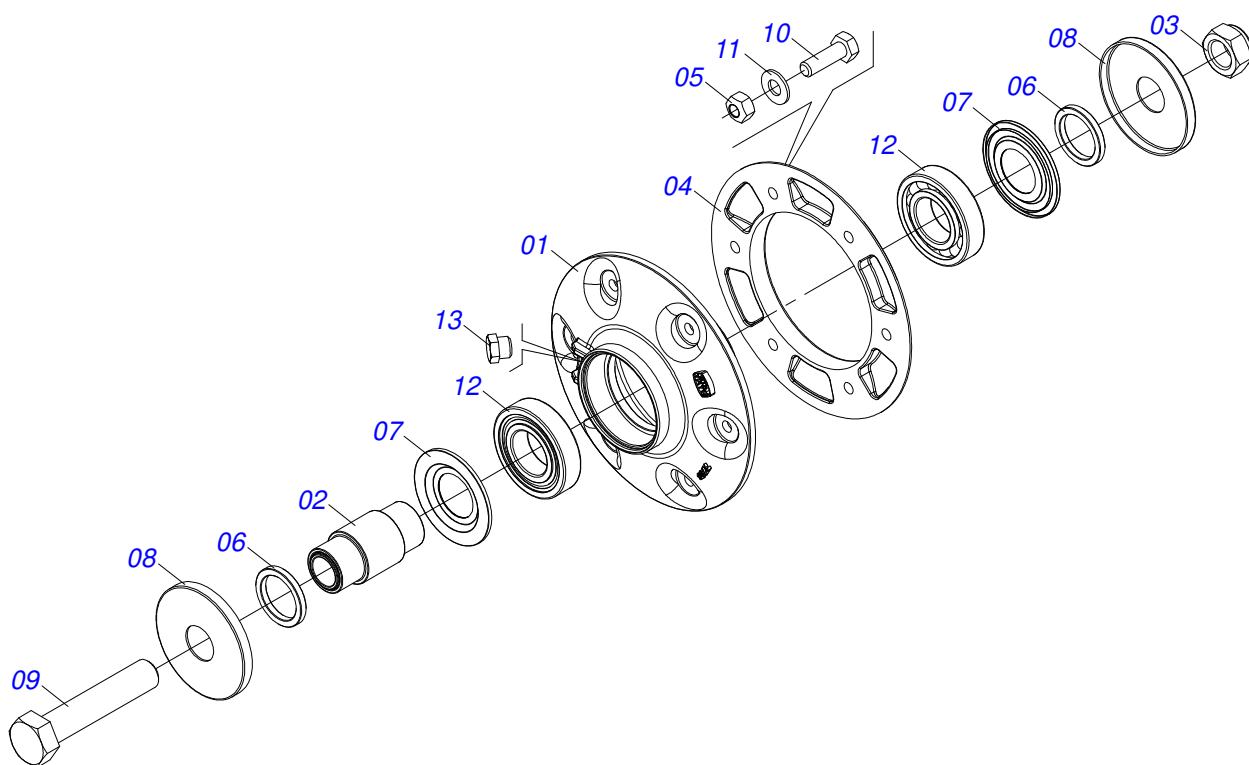

Artículo	Código	Descripción	Ver Pág.	QT
01	0502012793	CAJA DISCO		01
02	0571018047	EJE CAJA DISCO CORTE		01
03	0503017755	TUERCA		01
04	0502020641	BRIDA DEL DISCO CORTE		01
05	0503013816	TUERCA TRABA 5/16" NC ZN		06
06	0571018048	ARANDELA RESPALDO		02
07	0503064620	ANILLO NILOS 6207		02
08	0571018049	GUARDA POLVO		02
09	0581010575	TORNILLO 7/8 UNC X 145		01
10	0503010371	TORNILLO 5/16 UNC X 1		06
11	0501010694	ARANDELA PLANA 8,50 X 18 X 1,50 ZN		06
12	0513012767	RODAMIENTO		02
13	0511017907	TAPON 1/8 BSPT X 6		01

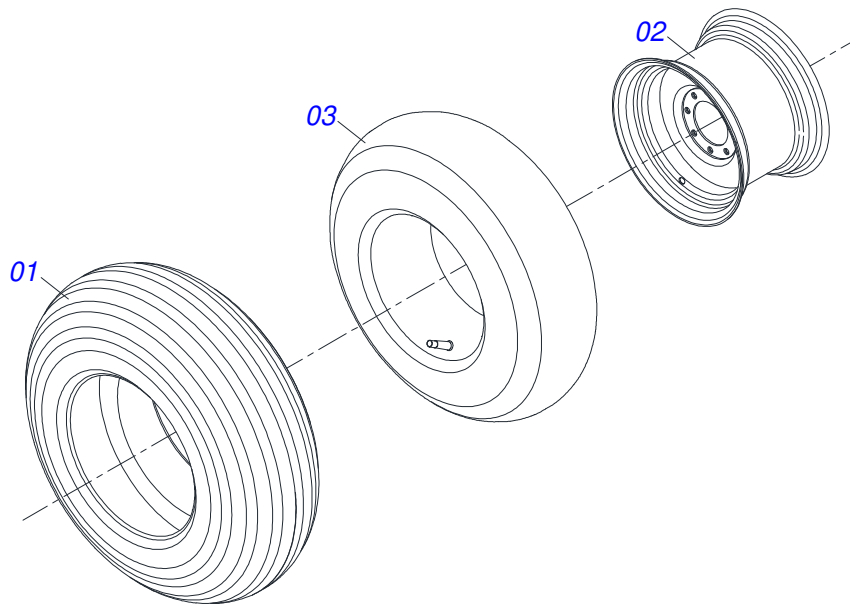

Artículo	Código	Descripción	Ver Pág.	QT
01	0503010858	NEUMATICO 11L-15		01
02	0503011468	RUEDA		01
03	0503010860	CÁMARA DE AIRE 11L 15		01

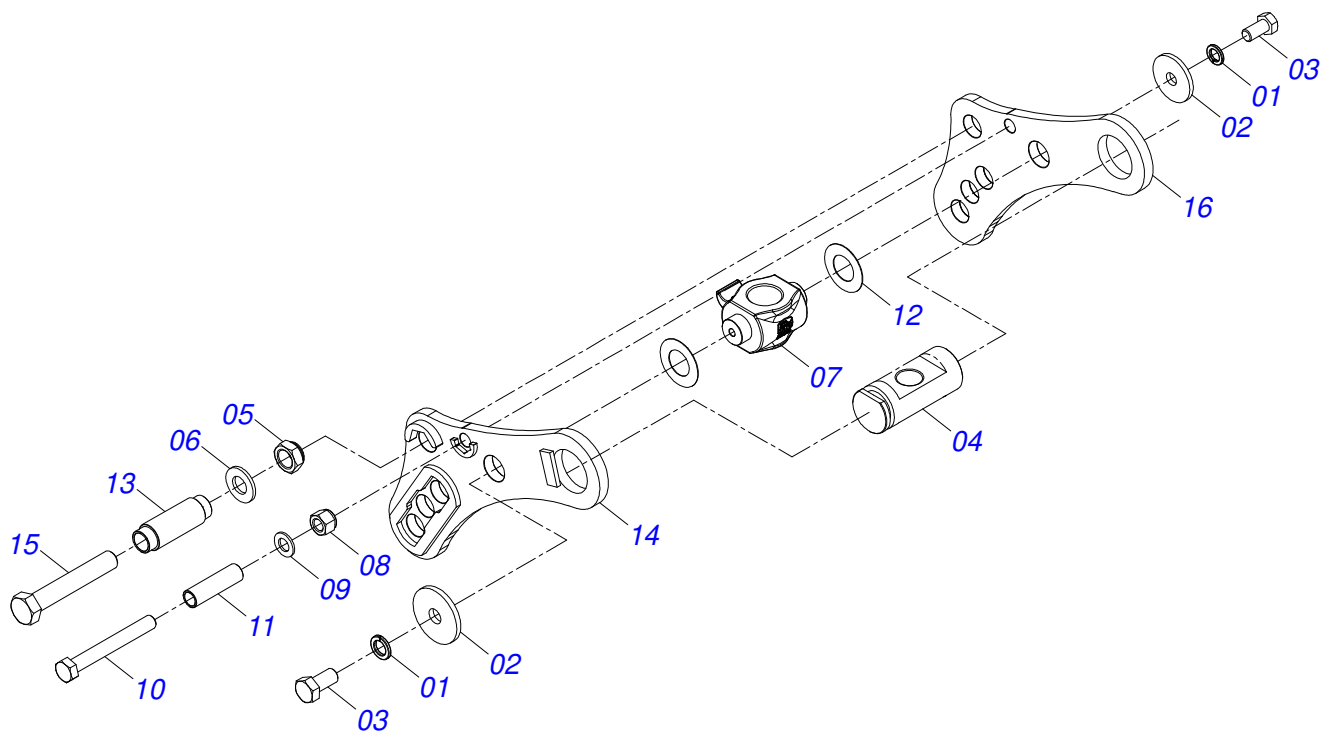

Artículo	Código	Descripción	Ver Pág.	QT
01	0503010019	ARANDELA PRESION 1/2"		02
02	0561013871	ARANDELA PLANA 13,50 X 50 X 4,75 ZN		02
03	0503012556	TORNILLO 1/2" UNC X 1"		02
04	0501418478	GUIA MANIVELA		01
05	0503014182	TUERCA		01
06	0511015994	ARANDELA PLANA		01
07	0502013196	SOPORTE		01
08	0503011075	TUERCA 3/4		01
09	0511017305	ARANDELA PLANA		01
10	0503016525	TORNILLO 3/4" UNC X 6"		01
11	0501418479	BUJE		01
12	0501512940	ARANDELA PLANA		02
13	0501514224	BUJE ARTICULACION		01
14	0541062055	SUPERIOR IZQUIERDO BRAZO DISCO CORTE		01
15	0501010191	TORNILLO 1" UNC X 6"		01
16	0541062056	SUPERIOR DERECHO BRAZO DISCO CORTE		01

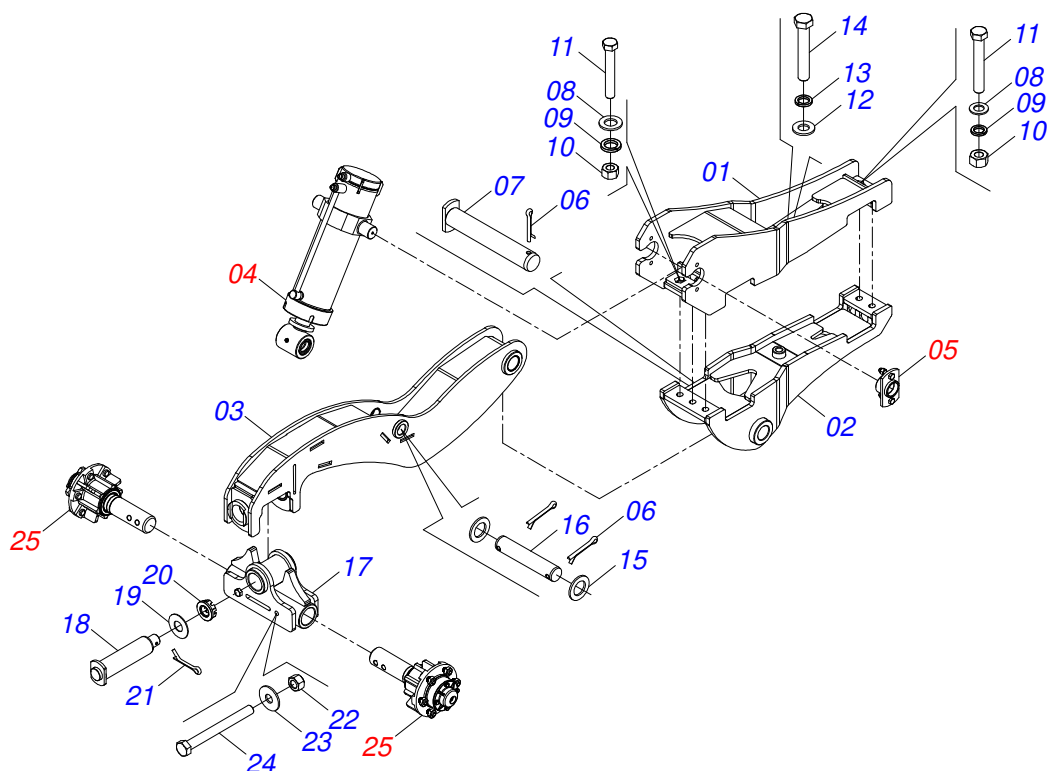

Artículo	Código	Descripción	Ver Pág.	QT
01	0541062264	SOPORTE SUPERIOR DE FIJACIÓN DE LA RUEDA REGULADORA		01
02	0541062279	SOPORTE INFERIOR DE FIJACIÓN DEL RODADO		01
03	0501111434	BRAZO DE RUEDA REGULADORA DELANTERA CON BUJES		01
04	0531054025	CILINDRO HIDRAULICO	26	01
05	0531054036	CHUMACERA CILINDRO CENTRAL COMPLETO	27	02
06	0503010073	PASADOR ABIERTO 3/8 X 3.1/2		03
07	0541062265	EJE CON BLOQUEO		01
08	0501010941	ARANDELA PLANA		05
09	0503010023	ARANDELA PRESION 3/4 ZN		05
10	0503010014	TUERCA HEXAGONAL 3/4 UNC (PESADA) G.5 ZN		05
11	0503011084	TORNILLO 3/4" UNC X 5"		05
12	0511015994	ARANDELA PLANA		01
13	0503010012	ARANDELA PRESION 1"		01
14	0501010191	TORNILLO 1" UNC X 6"		01
15	0501012916	ARANDELA PLANA 40 X 66 X 4,75 ZN		02
16	0501514954	EJE 38,10 X 170		01
17	0541062262	BALANCÍN DE RODADO DOBLE		01
18	0541062261	EJE ARTICULACION		01
19	0551014871	ARANDELA PLANA 38.50 X 88 X 3.0		01
20	0501011301	TUERCA 1.1/2 UNC 6FPP 2.5/16		01
21	0503010010	PASADOR ABIERTO 1/4 X 2.1/2		01
22	0503012412	TUERCA DE CIERRE 5/8" UNC S		02
23	0501010453	ARANDELA PLANA		02
24	0501013867	TORNILLO 5/8 UNC X 6 CS G.5 ZN		02
25	0541059417	RODADO SIN NEUMÁTICO	28	02

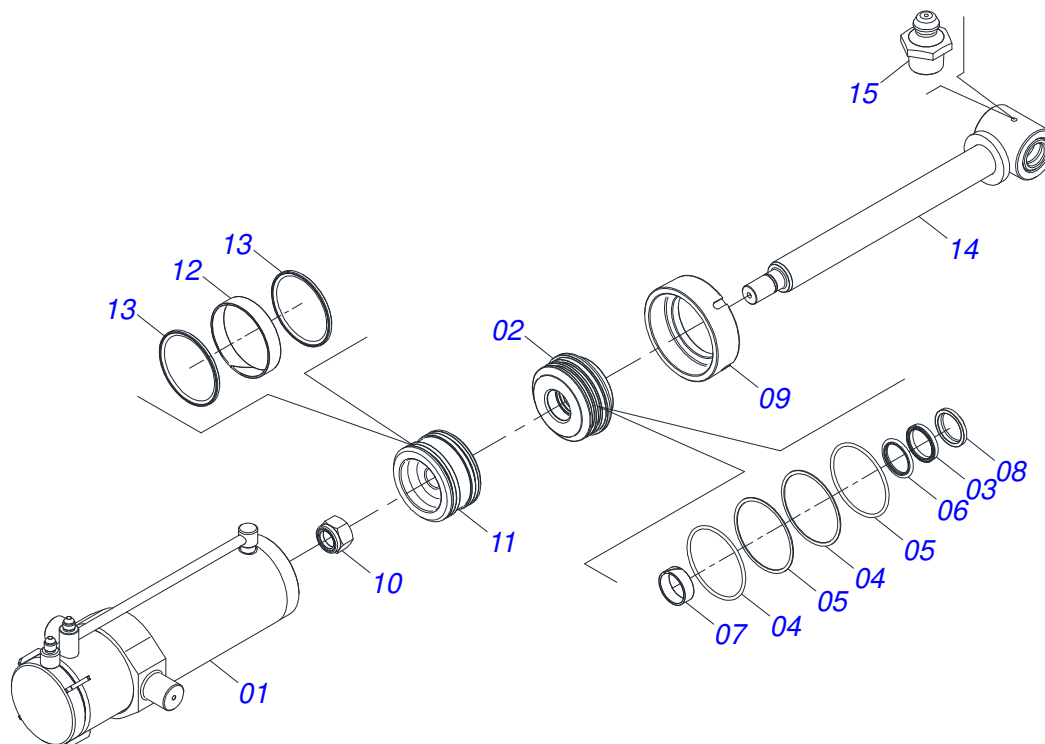

Artículo	Código	Descripción	Ver Pág.	QT
01	0531063523	CAMISA		01
02	0581010353	SOPORTE ANILLO 50,80 X 127		01
03	0503018026	ANILLO 1870-2000-375 B		01
04	0503011453	ANILLO O'RING		02
05	0503018152	ANILLO O'RING		02
06	0503018024	ANILLO OD050805200171D-BR		01
07	0503018025	ANILLO GUIA W2-2250-750		01
08	0503010039	ANILLO RASCADOR D-2000		01
09	0502040876	TAPA MOVIL		01
10	0503010817	TUERCA AUTOBLOCANTE 1.1/4		01
11	0581010354	EMBOLO127		01
12	0503018150	ANILLO GUIA		01
13	0503018151	ANILLO BS OE127005200211D-BR		02
14	0531063524	VARÓN CILINDRO		01
15	0503010002	GRASERA 1800		01

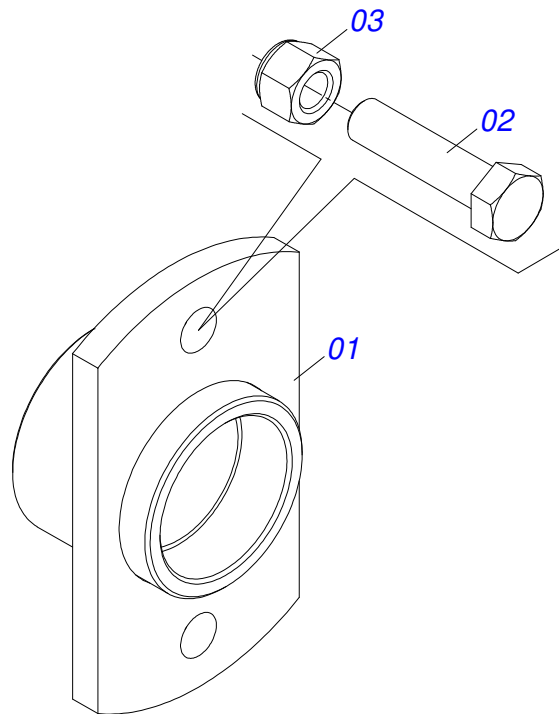

Artículo	Código	Descripción	Ver Pág.	QT
01	0501111056	CHUMACERA SOPORTE CILINDRO LUBRICACIÓN	SIN	01
02	0503010740	TORNILLO 1/2 UNC X 2 CS G.5 ZN		02
03	0503010589	TUERCA 1/2 UNC		02

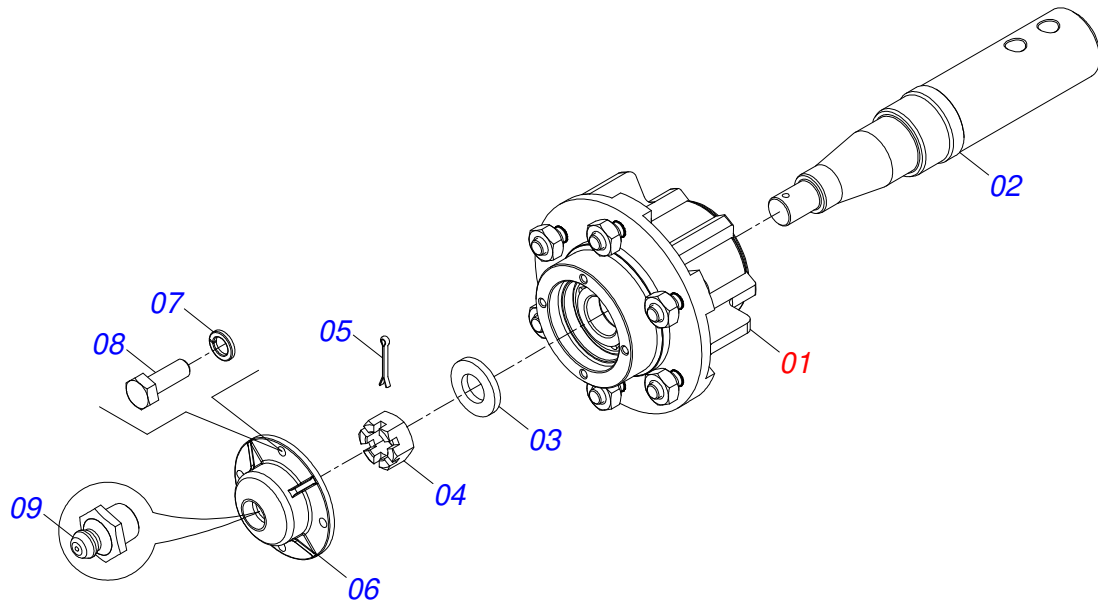

Artículo	Código	Descripción	Ver Pág.	QT
01	0501051142	CAJA RUEDA TRANSPORTE CON COJINETE	29	01
02	0501514916	EJE		01
03	0501016545	ARANDELA PLANA		01
04	0503030009	TUERCA CASTILLO 1		01
05	0503010018	PASADOR ABIERTO 5/32" X 1.1/2"		01
06	0502020591	TAPA PROTECCION		01
07	0503011444	ARANDELA PRESION		04
08	0503010358	TORNILLO 5/16 UNC X 7/8		04
09	0503010002	GRASERA 1800		01

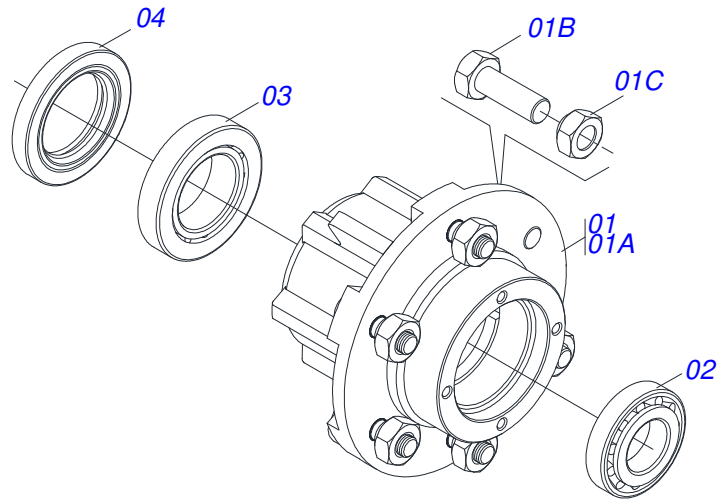

Artículo	Código	Descripción	Ver Pág.	QT
01	0501110728	CAJA RODADO		01
01A	0502011121	CAJA RODADO		01
01B	0501810127	TORNILLO 9/16UNFX1.7/8		06
01C	0503810035	TUERCA CONICA 9/16 NF SA		06
02	0503010037	RODAMIENTO 30207		01
03	0503010006	RODAMIENTO 32210		01
04	0503012928	RETENES		01

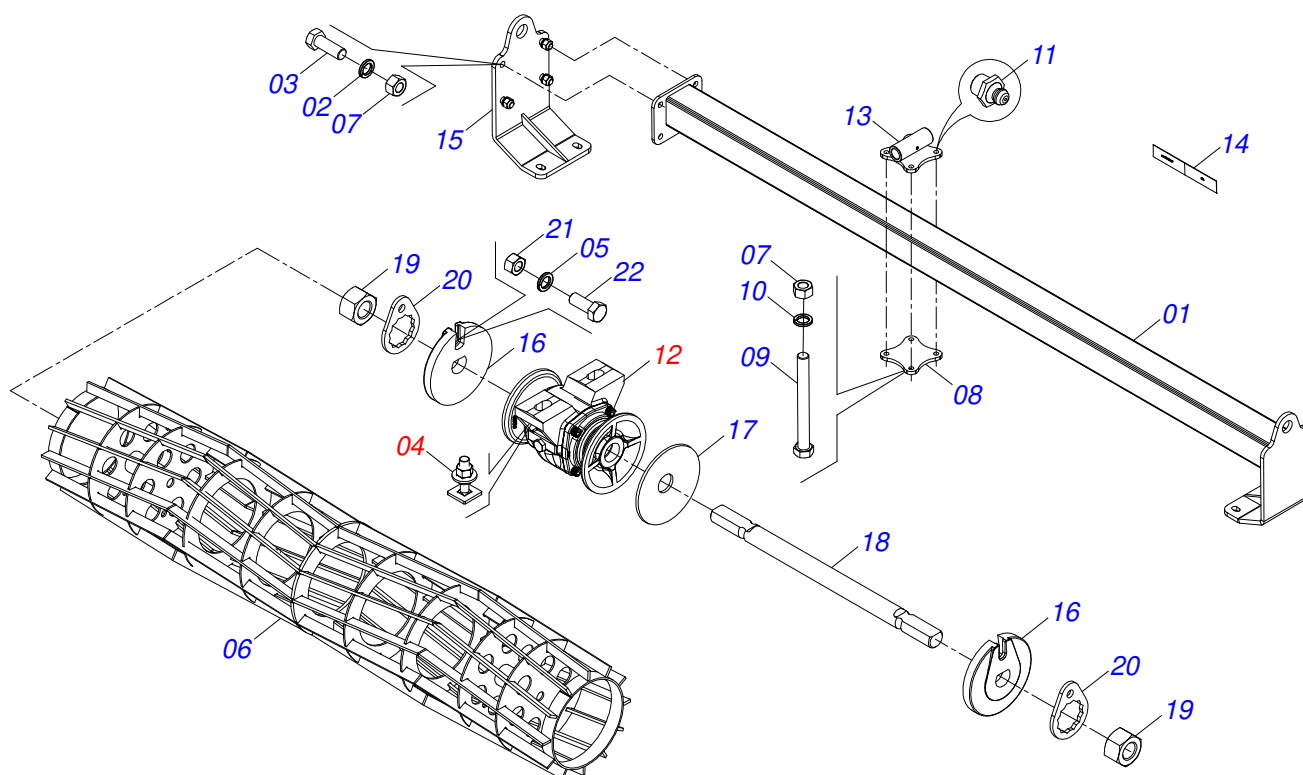

Artículo	Código	Descripción	Ver Pág.	QT
01	0531063761	SOPORTE RODILLO 2430		01
02	0503011445	ARANDELA PRESION		04
03	0503010232	TORNILLO 5/8 UNC X 1.3/4		04
04	0501058802	CONJ PIEZAS IMPL 5/8 UNC X 2.3/4	34	04
05	0503011440	ARANDELA PRESION		04
06	0541062251	RODILLO DESTERRONADOR 2390		01
07	0503010013	TUERCA HEXAGONAL 5/8 UNC G.5 ZN		12
08	0571017230	PLACA FIJADORA		02
09	0501013867	TORNILLO 5/8 UNC X 6 CS G.5 ZN		08
10	0503010027	ARANDELA PRESION 5/8		08
11	0503010002	GRASERA 1800		02
12	0501046922	CHUMACERA AGRICOLA DM OL 192,5 X 1.1/4	35	02
13	0521065253	FIJADOR DODILLO		02
14	0503013229	BANDA LATERAL		06
15	0521062673	ZAPATA MOVIL FIJADOR RODILLO		01
16	0502010835	TRABA EJE EXT 1.1/4"		04
17	0531018575	ARANDELA CONCAVA		02
18	0501010752	EJE 1.1/4 X 500		02
19	0501010087	TUERCA 1.1/4		04
20	0501010455	TRABA TUERCA 1.1/4"		04
21	0503010060	TUERCA HEXAGONAL 1/2 UNC G.5 ZN		04
22	0501010161	TORNILLO 1/2 UNC X 1.1/4		04

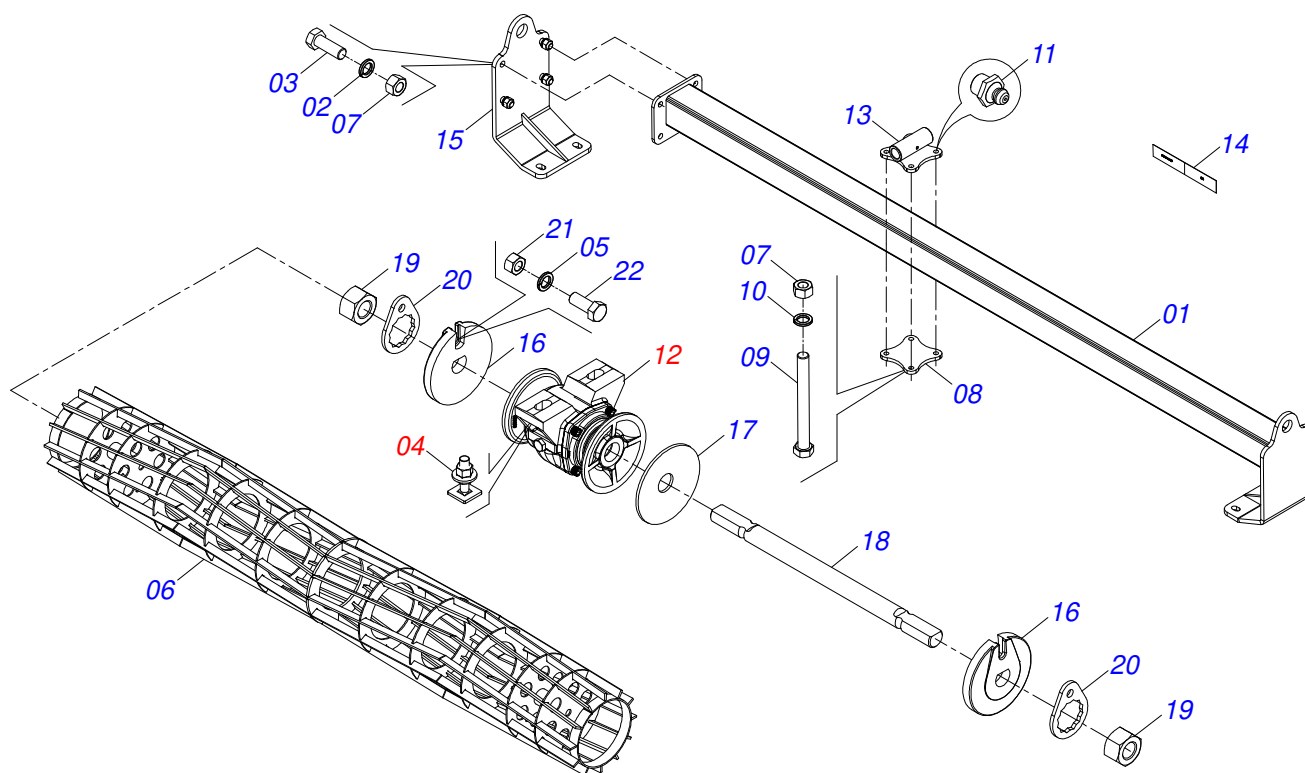

Artículo	Código	Descripción	Ver Pág.	QT
01	0541060583	SOPORTE DODILLO DESTERRONADOR		01
02	0503011445	ARANDELA PRESION		04
03	0503010232	TORNILLO 5/8 UNC X 1.3/4		04
04	0501058802	CONJ PIEZAS IMPL 5/8 UNC X 2.3/4	34	04
05	0503011440	ARANDELA PRESION		04
06	0541062252	RODILLO DESTERRONADOR 3310		01
07	0503010013	TUERCA HEXAGONAL 5/8 UNC G.5 ZN		12
08	0571017230	PLACA FIJADORA		02
09	0501013867	TORNILLO 5/8 UNC X 6 CS G.5 ZN		08
10	0503010027	ARANDELA PRESION 5/8		08
11	0503010002	GRASERA 1800		02
12	0501046922	CHUMACERA AGRICOLA DM OL 192,5 X 1.1/4	35	02
13	0521065253	FIJADOR DODILLO		02
14	0503013229	BANDA LATERAL		06
15	0521062673	ZAPATA MOVIL FIJADOR RODILLO		01
16	0502010835	TRABA EJE EXT 1.1/4"		04
17	0531018575	ARANDELA CONCAVA		02
18	0501010752	EJE 1.1/4 X 500		02
19	0501010087	TUERCA 1.1/4		04
20	0501010455	TRABA TUERCA 1.1/4"		04
21	0503010060	TUERCA HEXAGONAL 1/2 UNC G.5 ZN		04
22	0501010161	TORNILLO 1/2 UNC X 1.1/4		04

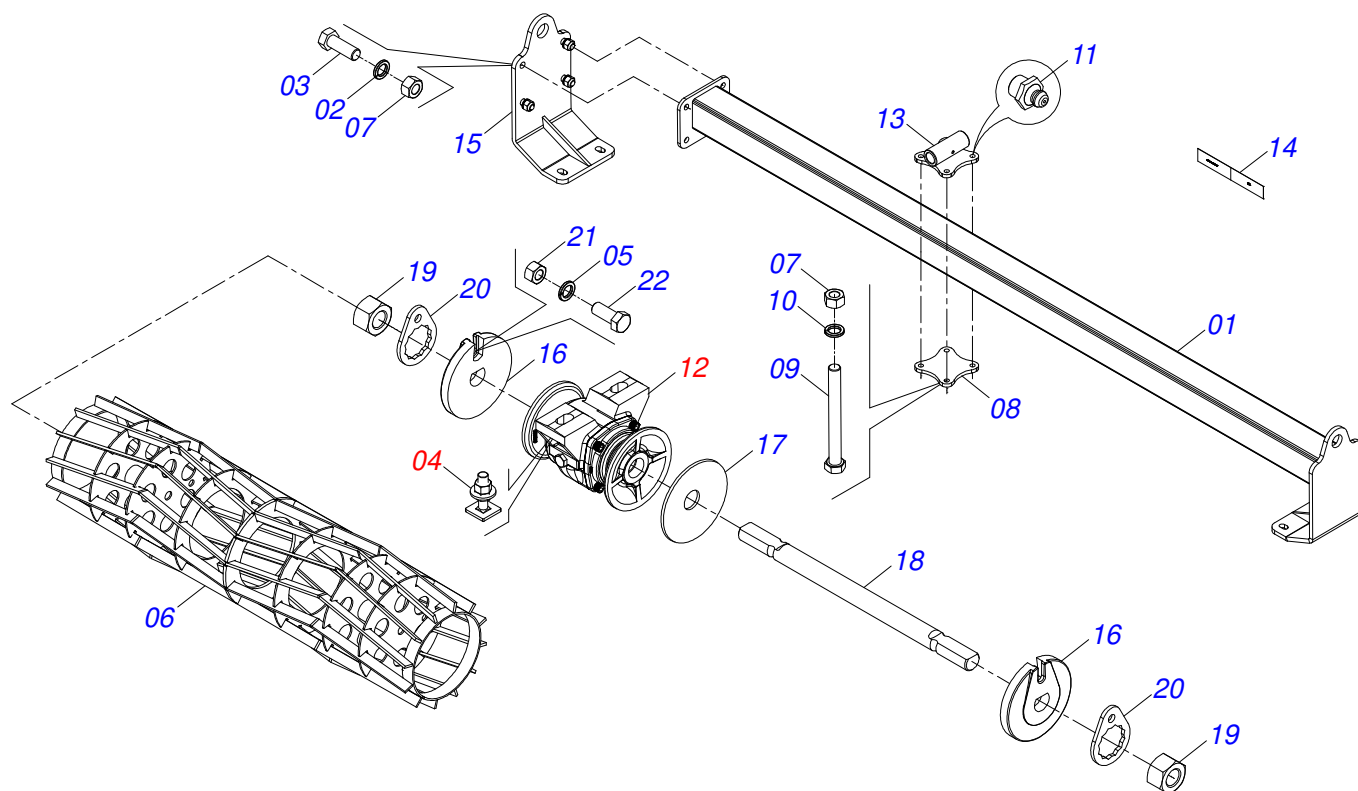

Artículo	Código	Descripción	Ver Pág.	QT
01	0531063662	SOPORTE RODILLO 1830		01
02	0503011445	ARANDELA PRESION		04
03	0503010232	TORNILLO 5/8 UNC X 1.3/4		04
04	0501058802	CONJ PIEZAS IMPL 5/8 UNC X 2.3/4	34	04
05	0503011440	ARANDELA PRESION		04
06	0541062249	RODILLO DESTERRONADOR 1790		01
07	0503010013	TUERCA HEXAGONAL 5/8 UNC G.5 ZN		12
08	0571017230	PLACA FIJADORA		02
09	0501013867	TORNILLO 5/8 UNC X 6 CS G.5 ZN		08
10	0503010027	ARANDELA PRESION 5/8		08
11	0503010002	GRASERA 1800		02
12	0501046922	CHUMACERA AGRICOLA DM OL 192,5 X 1.1/4	35	02
13	0521065253	FIJADOR DODILLO		02
14	0503013229	BANDA LATERAL		06
15	0521062673	ZAPATA MOVIL FIJADOR RODILLO		01
16	0502010835	TRABA EJE EXT 1.1/4"		04
17	0531018575	ARANDELA CONCAVA		02
18	0501010752	EJE 1.1/4 X 500		02
19	0501010087	TUERCA 1.1/4		04
20	0501010455	TRABA TUERCA 1.1/4"		04
21	0503010060	TUERCA HEXAGONAL 1/2 UNC G.5 ZN		04
22	0501010161	TORNILLO 1/2 UNC X 1.1/4		04

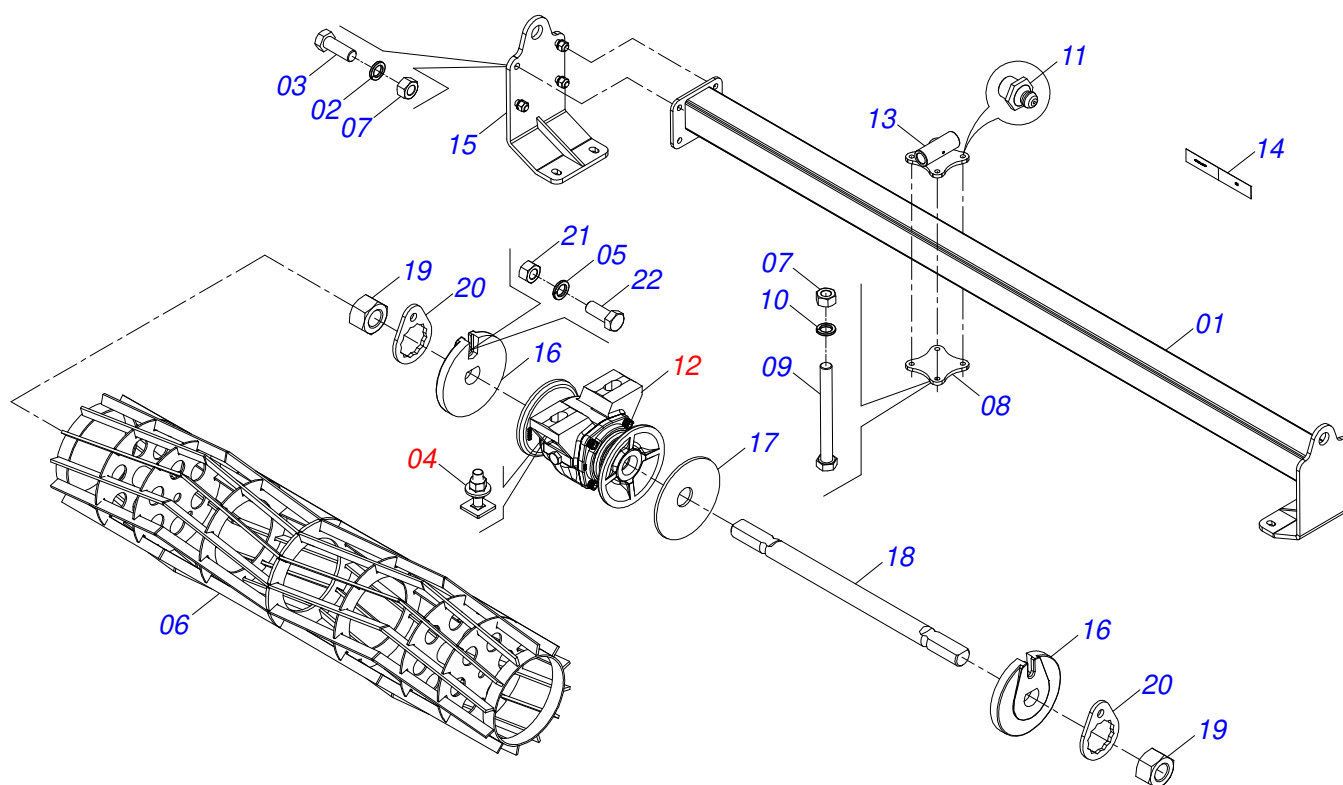

Artículo	Código	Descripción	Ver Pág.	QT
01	0531065454	SOPORTE RODILLO 2130		01
02	0503011445	ARANDELA PRESION		04
03	0503010232	TORNILLO 5/8 UNC X 1.3/4		04
04	0501058802	CONJ PIEZAS IMPL 5/8 UNC X 2.3/4	34	04
05	0503011440	ARANDELA PRESION		04
06	0541062250	RODILLO DESTERRONADOR 2090		01
07	0503010013	TUERCA HEXAGONAL 5/8 UNC G.5 ZN		12
08	0571017230	PLACA FIJADORA		02
09	0501013867	TORNILLO 5/8 UNC X 6 CS G.5 ZN		08
10	0503010027	ARANDELA PRESION 5/8		08
11	0503010002	GRASERA 1800		02
12	0501046922	CHUMACERA AGRICOLA DM OL 192,5 X 1.1/4	35	02
13	0521065253	FIJADOR DODILLO		02
14	0503013229	BANDA LATERAL		06
15	0521062673	ZAPATA MOVIL FIJADOR RODILLO		01
16	0502010835	TRABA EJE EXT 1.1/4"		04
17	0531018575	ARANDELA CONCAVA		02
18	0501010752	EJE 1.1/4 X 500		02
19	0501010087	TUERCA 1.1/4		04
20	0501010455	TRABA TUERCA 1.1/4"		04
21	0503010060	TUERCA HEXAGONAL 1/2 UNC G.5 ZN		04
22	0501010161	TORNILLO 1/2 UNC X 1.1/4		04

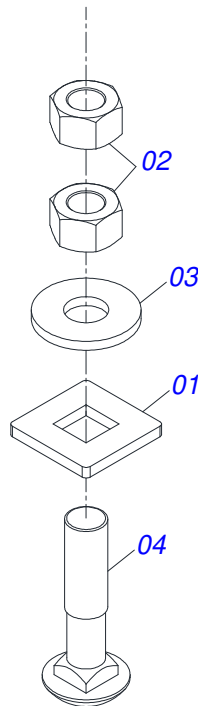

Artículo	Código	Descripción	Ver Pág.	QT
01	0501010947	TRABA TORNILLO 5/8"		01
02	0503010013	TUERCA HEXAGONAL 5/8 UNC G.5 ZN		02
03	0501012140	ARANDELA PLANA 16,50 X 40 X 4,00 ZN		01
04	0503015154	TORNILLO 5/8" X 2.3/4"		01

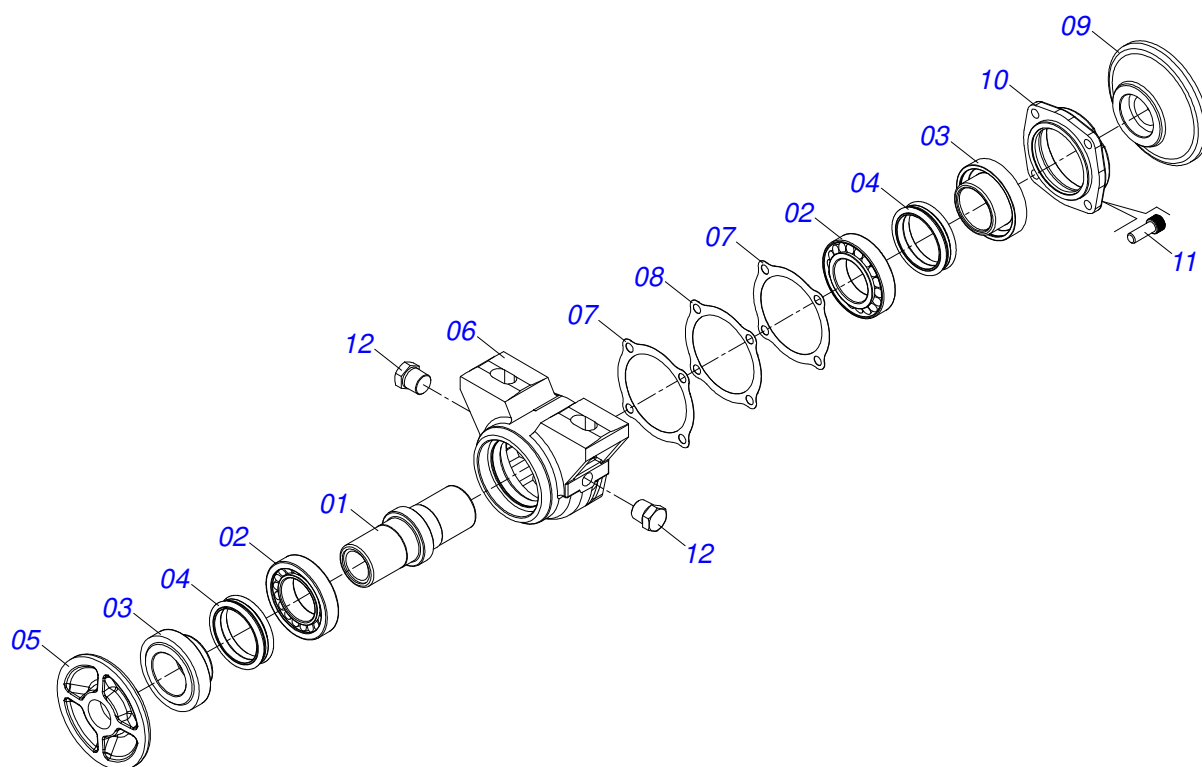

Artículo	Código	Descripción	Ver Pág.	QT
01	0502040218	EJE		01
02	0503010111	RODAMIENTO 30210		02
03	0502010541	SOPORTE RETENEDOR CON BUJE		02
04	0503030026	RETENES LP JB-253		02
05	0502010071	APOYO INT DEL DISCO		01
06	0502010540	CAJA DEL CHUMACERA DM		01
07	0503030013	EMPAQUETADURA 112 X 90,5 X 0,3		02
08	0503030684	EMPAQUETADURA 112 X 90,5 X 0,1		01
09	0502010070	APOYO EXT DEL DISCO		01
10	0502020424	TAPA CAJA DM		01
11	0503010134	TORNILLO 3/8" UNC X 1"		04
12	0503010856	TAPON R 3/8 BSPT		02



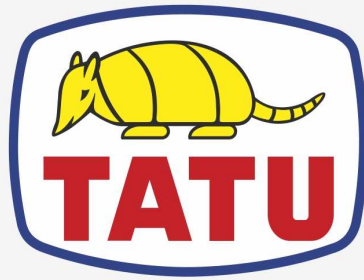

**MARCHESAN**

**Publicaciones Técnicas | Elaboración y Revisión**

MARINA PEREZ NIZA

[www.marchesan.com.br](http://www.marchesan.com.br)

