

RASTRA NIVELADORA

GNL 32D PA

Código: 0501093816

Serie: S-0222

Revisión: 00

Fecha de Revisión: ENERO/2024

CATALOGO DE PARTES



MARCHESAN



PRODUCTOS

Código	Descripción
0102130658	GNL 32X22X4,50 MT DMO PA E 1.1/4 S-0222 (ESPECIAL)

ATENCIÓN: IMPORTANTE

Marchesan S.A. se reserva el derecho de perfeccionar y/o cambiar las características técnicas de sus productos, sin previo aviso y sin la obligación de proceder con los ya comercializados y sin conocimiento previo del revendedor o consumidor. Las fotos son únicamente ilustrativas.



ÍNDICE

0909097083	CHASIS COMPLETO	1
0531040840	BARRA DE TIRO COMPLETA	2
0531040839	SOPORTE DE MANGUERA 3/4 X 675	3
0531042097	CILINDRO HIDRAULICO 44,45 X 76,20 X 571 X 303	4
0501053834	ACOPLAMIENTO RAPIDO MACHO	5
0909097084	SECCIÓN DE DISCOS	6
0521047188	CHUMACERA AGRICOLA DMO 182 X 1.1/4 CON SOPORTE PROTECCION	7
0521050841	CHUMACERA AGRICOLA DMO 182 X 1.1/4	8

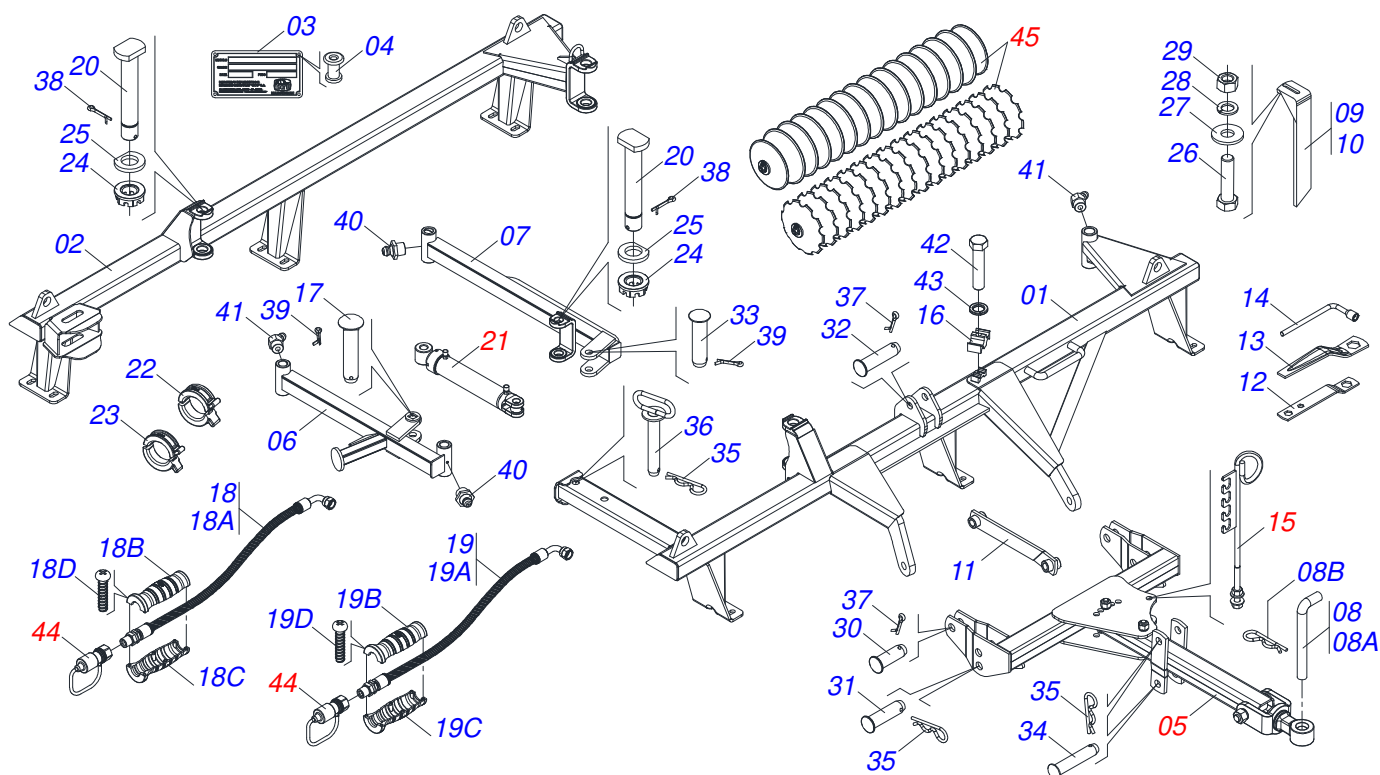

Artículo	Código	Descripción	Ver Pág.	QT
01	0531063457	CHASIS DELANTERO - 32 PA		01
02	0531063459	CHASIS TRASERO - 32 PA		01
03	0503034003	ETIQUETA IDENTIFICACIÓN ALUMINIO		01
04	0503010001	REMACHE POP		04
05	0531040840	BARRA DE TIRO COMPLETA	2	01
06	0531063461	BARRA ESTABILIZADORA DELANTERA		01
07	0531063463	BARRA ESTABILIZADORA TRASERA		01
08	0501040343	CLAVIJA ENGANCHE COMPLETO		01
08A	0521010453	EJE UNION		01
08B	0503031035	PASADOR (GRAPA DE SUJECION)		01
09	0501063963	LIMPIADOR DELANTERO		12
10	0501063962	LIMPIADOR TRASERO		12
11	0531061940	APOYO LATERAL		01
12	0511018451	LLAVE UNIVERSAL 5/8 X 3/4 X 1		01
13	0501010198	CLAVE 1.1/4 CABO CHATO		02
14	0501068273	LLAVE 5/8 CABLE CILINDRICO		01
15	0531040839	SOPORTE DE MANGUERA 3/4 X 675	3	01
16	0502012702	SOPORTE CUERPO PRESILHA		01
17	0521013077	EJE ARTIC 31,75 X 145		01
18	0521052345	MANGUERA 3/8 X 3600 TC-TM PÚRPURA / ROJO		01
18A	0501082023	MANGUERA 3/8 X 3600 TC-TM		01
18B	0503034491	MANOPA MANGUERA HIDRÁULICA (PÚRPURA)		01
18C	0503034495	MANOPA MANGUERA HIDRAULICA (ROJO)		01
18D	0503018952	TORNILLO PLASTICO PH 2,5 X 10 ZB		06
19	0521052346	MANGUERA 3/8 X 3600 TC-TM PÚRPURA / AZUL		01
19A	0501082023	MANGUERA 3/8 X 3600 TC-TM		01
19B	0503034491	MANOPA MANGUERA HIDRÁULICA (PÚRPURA)		01
19C	0503034494	MANOPA MANGUERA HIDRAULICA (AZUL)		01
19D	0503018952	TORNILLO PLASTICO PH 2,5 X 10 ZB		06
20	0531019497	EJE ARTICULADO 38,10 X 235		04
21	0531042097	CILINDRO HIDRAULICO 44,45 X 76,20 X 571 X 303	4	01



GNL 32D PA
CHASIS COMPLETO

Página 1
0909097083

Artículo	Código	Descripción	Ver Pág.	QT
22	0501047885	TOPE 30		03
23	0501047895	TOPE 25		04
24	0501011301	TUERCA 1.1/2 UNC 6FPP 2.5/16		04
25	0531019540	ARANDELA PLANA		04
26	0503011082	TORNILLO 1/2" UNC X 1.3/4"		48
27	0511017302	ARANDELA PLANA 13,50 X 32,50 X 3,0 ZN		48
28	0503010019	ARANDELA PRESION 1/2"		48
29	0503010060	TUERCA HEXAGONAL 1/2 UNC G.5 ZN		48
30	0521010592	EJE UNION 27,80 X 80		02
31	0521010593	EJE UNION 27,80 X 100		02
32	0521010579	EJE UNION		01
33	0521010544	EJE UNION 31,75 X 125		01
34	0521010581	EJE UNION 25 X 125		02
35	0503031035	PASADOR (GRAPA DE SUJECION)		05
36	0521067644	EJE		01
37	0503010571	PASADOR ABIERTO 1/4" X 1.1/2"		03
38	0503010010	PASADOR ABIERTO 1/4" X 2.1/2"		04
39	0503010523	PASADOR ABIERTO 1/4" X 2"		02
40	0503010002	GRASERA 1800		02
41	0503010003	GRASERA 1845 3/8		02
42	0503012555	TORNILLO 7/16 UNC X 2 CS RT G.7 ZN		01
43	0503010180	ARANDELA PRESION 7/16"		01
44	0501053834	ACOPLAMIENTO RAPIDO MACHO	5	02
45	0909097084	SECCIÓN DE DISCOS	6	01

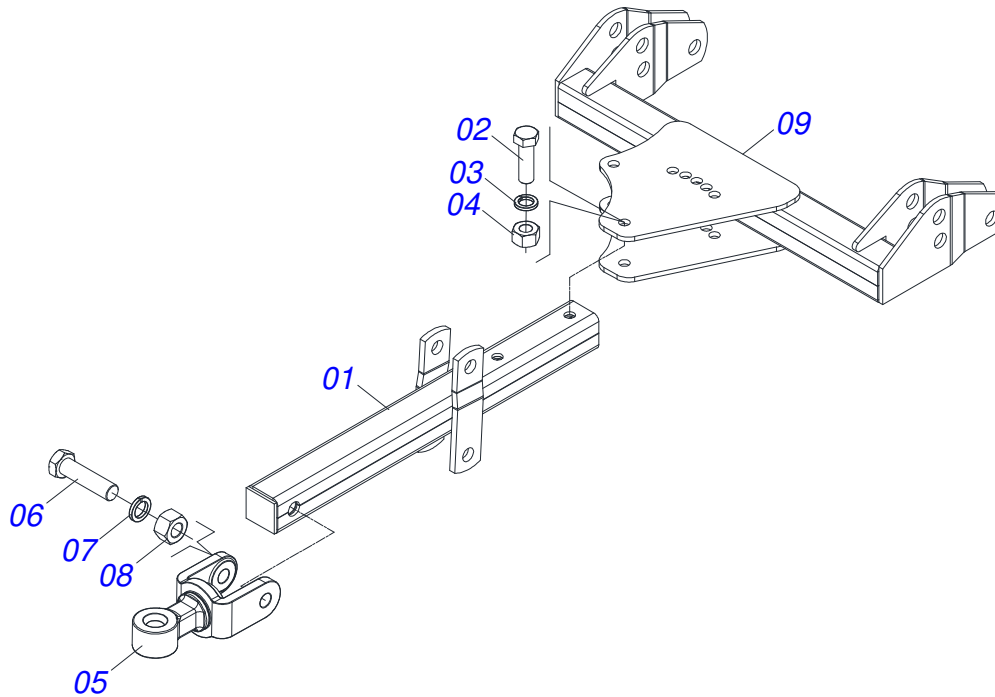

Artículo	Código	Descripción	Ver Pág.	QT
01	0501060670	BARRA TRACCION		01
02	0503011084	TORNILLO 3/4" UNC X 5"		02
03	0503011442	ARANDELA PRESION 3/4"		02
04	0503010014	TUERCA HEXAGONAL 3/4 UNC (PESADA) G.5 ZN		02
05	0521061775	ENGANCHE TRACTOR		01
06	0501010060	TORNILLO 1 UNC X 6.1/3		01
07	0503011438	ARANDELA PRESION		01
08	0501010059	TUERCA 1.5/8		01
09	0531061946	BARRA DE ENGANCHE		01

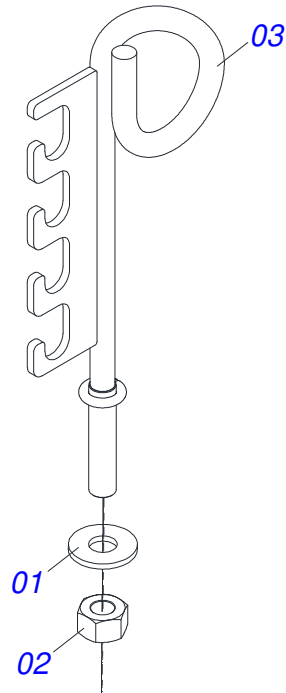

Artículo	Código	Descripción	Ver Pág.	QT
01	0501010322	ARANDELA PLANA 20,50 X 46 X 4,00 ZN		02
02	0503010014	TUERCA HEXAGONAL 3/4 UNC (PESADA) G.5 ZN		02
03	0521063508	SOPORTE MANGUERA		01

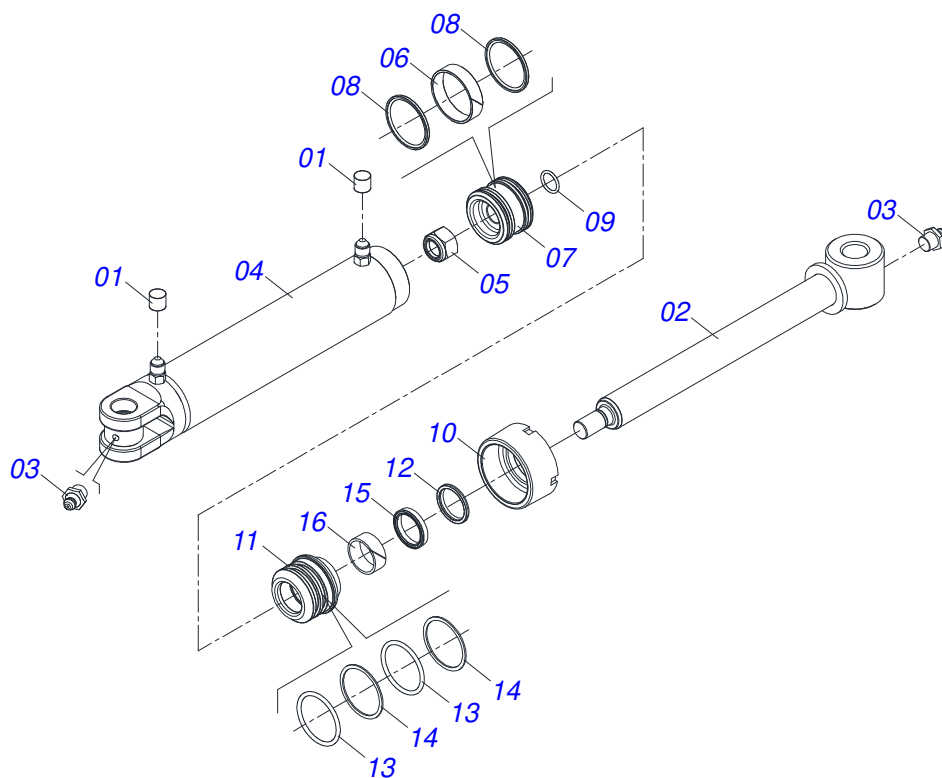

Artículo	Código	Descripción	Ver Pág.	QT
01	0503030385	PLUG CILINDRICO N-002		02
02	0531063462	VASTAGO		01
03	0503010002	GRASERA 1800		02
04	0511072609	BARRIL CILINDRO		01
05	0503010063	TUERCA 1" UNF		01
06	0503018140	ANILLO GUIA		01
07	0581010304	EMBOLO		01
08	0503018138	ANILLO BS		02
09	0503010042	ANILLO O-RING 2-214 N 3006-9B		01
10	0502011899	TAPA MOVIL 76,2		01
11	0581010301	SOPORTE ANILLOS		01
12	0503010761	ANILLO RASCADOR D-1750		01
13	0503010343	ANILLO O-RING 2-334 N 3006-9B		02
14	0503011059	ANILLO BACK-UP 8-334		02
15	0503017937	ANILLO		01
16	0503017938	ANILLO GUIA		01

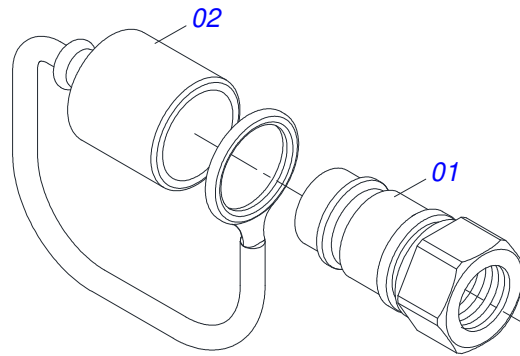

Artículo	Código	Descripción	Ver Pág.	QT
01	0503011627	MACHO ENGANCHE RAP AGR 1/2 NPT		01
02	0503011882	TAPA PLASTICA ENGANCHE RAPIDO		01

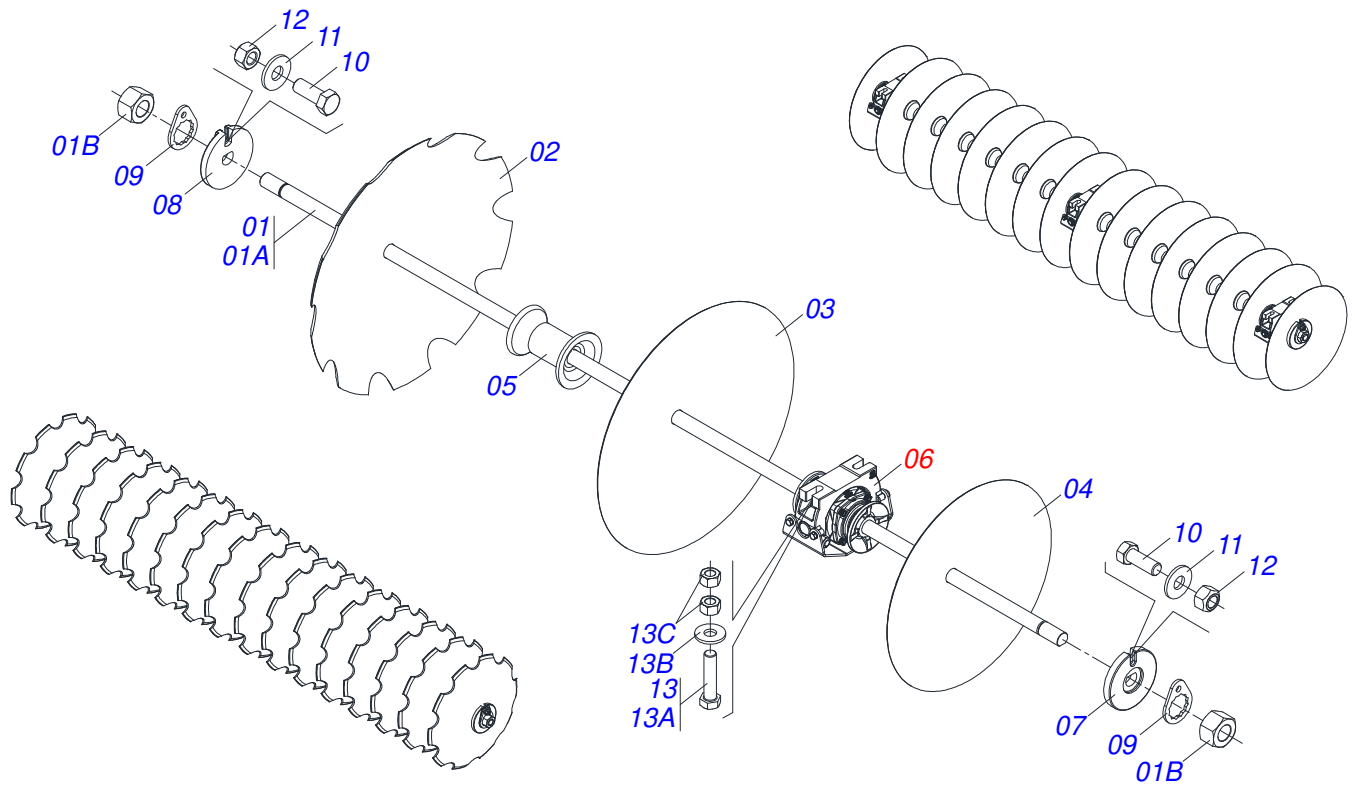

Artículo	Código	Descripción	Ver Pág.	QT
01	0501042618	EJE 1.1/4 X 2720 CON TUERCAS		02
01A	0501017162	EJE 1.1/4 X 2720		01
01B	0501010087	TUERCA 1.1/4"		02
02	0602029421	DR 22 X 4,5 C64AF02FR1.5/16 10R		16
03	0601029417	DL 22 X 4,5 C64AF02FR1.5/16		14
04	0601027301	DL 20 X 3,5 C57AF02FR1.5/16		02
05	0502020068	SEPARADOR 167		24
06	0521047188	CHUMACERA AGRICOLA DMO 182 X 1.1/4 CON 7 SOPORTE PROTECCION		06
07	0502010834	TRABA EJE INT 1.1/4"		02
08	0502010835	TRABA EJE EXT 1.1/4"		02
09	0501010455	TRABA TUERCA 1.1/4"		04
10	0503010395	TORNILLO 1/2" UNC X 1.1/4"		04
11	0501010937	ARANDELA PLANA 13,50 X 28 X 3,00		04
12	0503011336	TUERCA 1/2" UNC S		04
13	0521059224	CONJUNTO TORNILLO		12
13A	0501013233	TORNILLO 5/8" UNC X 2.3/4"		01
13B	0501012140	ARANDELA PLANA 16,50 X 40 X 4,00 ZN		01
13C	0503010013	TUERCA HEXAGONAL 5/8 UNC G.5 ZN		02

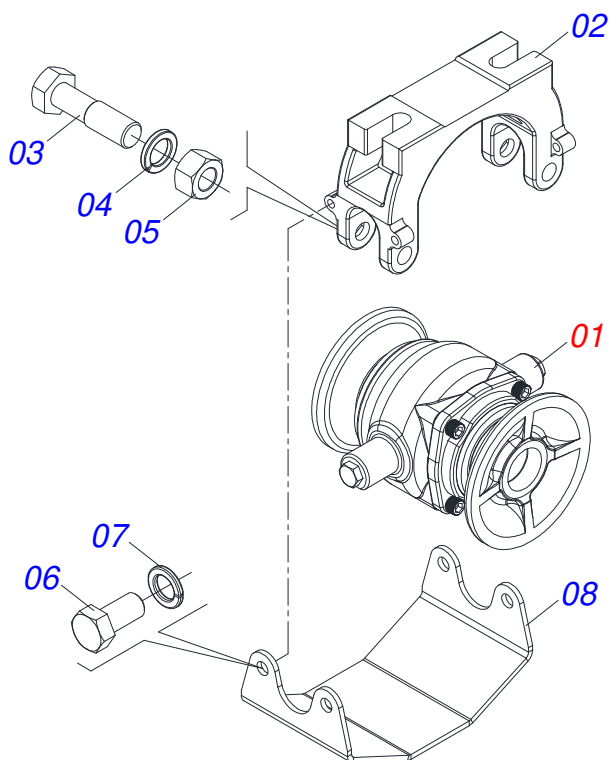

Artículo	Código	Descripción	Ver Pág.	QT
01	0521050841	CHUMACERA AGRICOLA DMO 182 X 1.1/4	8	01
02	0502012854	SOPORTE CHUMACERA		01
03	0501011541	TORNILLO 5/8 UNC X 3		02
04	0503010027	ARANDELA PRESION 5/8		02
05	0503010013	TUERCA HEXAGONAL 5/8 UNC G.5 ZN		02
06	0503011334	TORNILLO 3/8 UNC X 3/4 CS G.5 ZN		04
07	0503010025	ARANDELA PRESION 3/8		04
08	0581014143	CUBIERTA PROTECCIÓN CHUMACERA		01

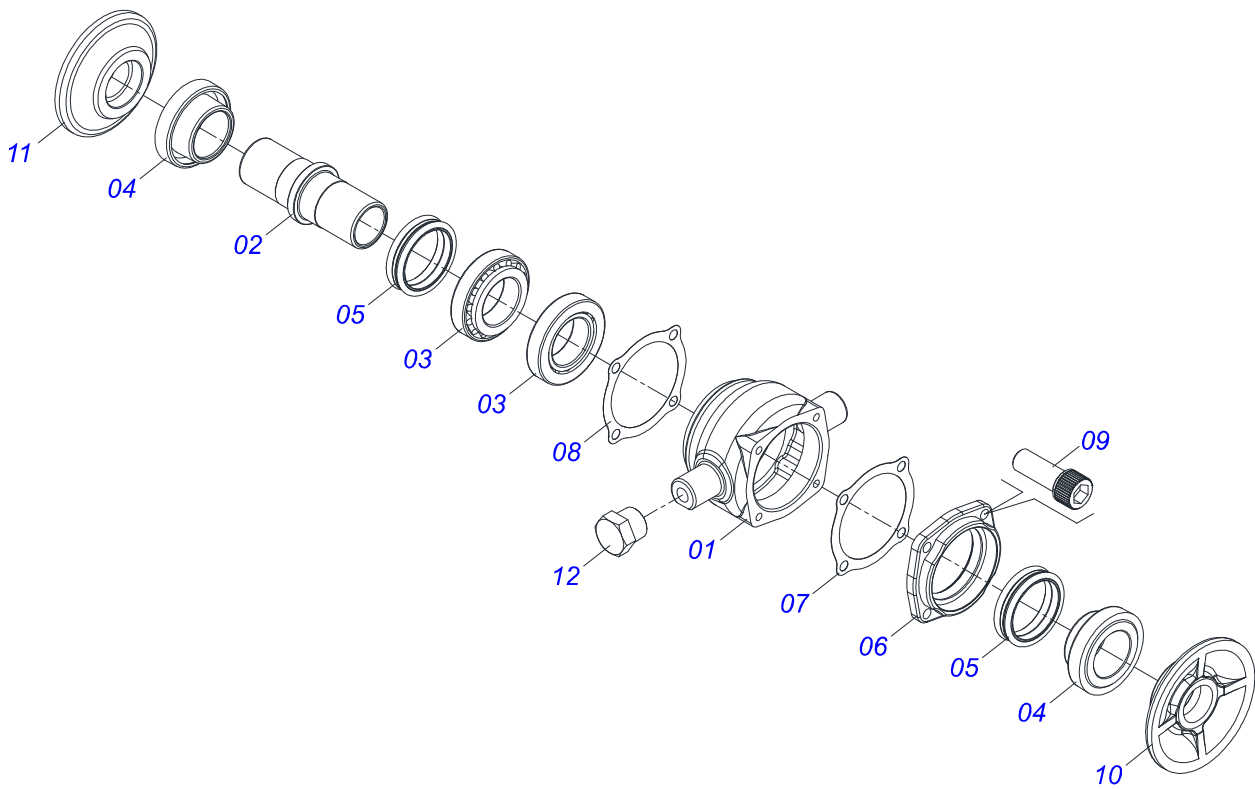

Artículo	Código	Descripción	Ver Pág.	QT
01	0502012839	CAJA CHUMACERA		01
02	0502040060	EJE CM/DM 182/192,5 SKF 32210		01
03	0503010006	RODAMIENTO 32210		02
04	0502010541	SOPORTE RETENEDOR CON BUJE		02
05	0503030026	RETENES LP JB-253		02
06	0502020424	TAPA CAJA DM		01
07	0503030013	EMPAQUETADURA 112 X 90,5 X 0,3		02
08	0503030684	EMPAQUETADURA 112 X 90,5 X 0,1		01
09	0503010134	TORNILLO 3/8" UNC X 1"		04
10	0502010073	APOYO EXT DEL DISCO		01
11	0502010074	APOYO INT DEL DISCO		01
12	0503010856	TAPON R 3/8 BSPT		02

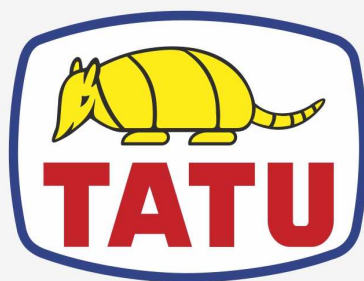

MARCHESAN

Publicaciones Técnicas | Elaboración y Revisión
LEONARDO JOSÉ DA SILVA SOUZA

www.marchesan.com.br

