

**DISTRIBUIDOR DE CAL Y ABONO**

## **DCA2 10500 MC**

**Código:** 0501093166  
**Serie:** S-0303  
**Revisión:** 01  
**Fecha de Revisión:** FEVEREIRO/2023

# **CATALOGO DE PARTES**



**MARCHESAN**



# PRODUCTOS

Código	Descripción	
0109090049	DCA2 10500 MC	S-0303

## ATENCIÓN: IMPORTANTE

Marchesan S.A. se reserva el derecho de perfeccionar y/o cambiar las características técnicas de sus productos, sin previo aviso y sin la obligación de proceder con los ya comercializados y sin conocimiento previo del revendedor o consumidor. Las fotos son únicamente ilustrativas.



**MARCHESAN**

# ÍNDICE

0909096087	CHASIS COMPLETO	.....	1
0511041596	CHASI COMPLETO	.....	2
0501054846	SOPORTE COMPUERTA	.....	3
0511059094	CHUMACERA DO EJE	.....	4
0503062157	APOYO	.....	5
0511042281	SOPORTE FIJADOR BALANCIN	.....	6
0501056347	RUEDA S/ NEUMATICO	.....	7
0511059633	ESCALERA COMPLETA	.....	8
0501054847	TAPA COMPUERTA COMPL	.....	9
0511043330	CARDAN 40 X 500	.....	10
0501048200	CARDAN 20 X 1200	.....	11
0501050829	ESTIRADOR CADENA	.....	12
0511059024	ENGATE TRATOR COMPLETO	.....	13
0531050090	PASADOR ENGANCHE	.....	14
0501054613	TOLVA DCA2 10500 MC	.....	15
0511059305	PROTECCIÓN TRASERA CON PROTECTOR MENOR	.....	16
0501044308	CHUMACERA AGRIC.	.....	17
0501047985	REDUCTOR	.....	18
0501051774	ENGRANAJE 38Z	.....	19
0501046802	ESTIRADOR CORREA COMPLETO	.....	20
0501051782	SOPORTE DISCO DERECHO CHUMACERA	.....	21
0501051783	SOPORTE DISCO IZQUIERDO CHUMACERA	.....	22
0501048000	CHUMACERA AGRIC.	.....	23
0501051972	DISCO DISTR DERECHO COMPLETO	.....	24
0501051973	DISCO DISTR IZQUIERDO COMPLETO	.....	25
0511041213	CHUMACERA AGRIC.	.....	26
0521053161	SOPORTE CARDAN SIN RESORTE	.....	27
0501044306	CHUMACERA AGRICOLA	.....	28
0531050244	PROTETOR DISCO	.....	29
0511059223	RUEDA CON NEUMA LADO IZQUIERDO	.....	30
0511059222	RUEDA CON NEUMA LADO DERECHO	.....	31

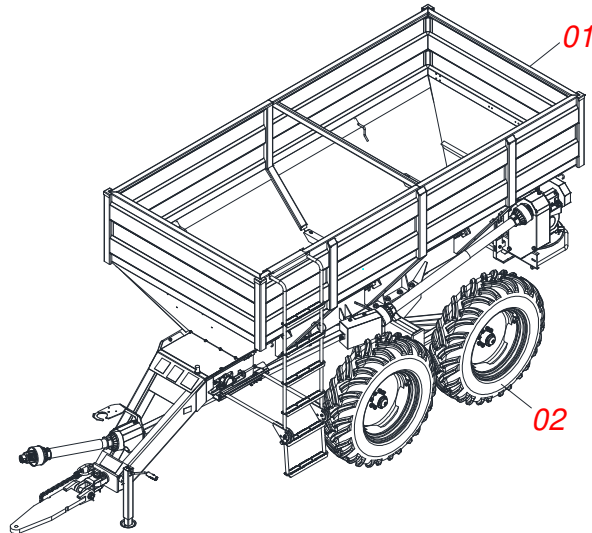

Artículo	Código	Descripción	Ver Pág.	QT
01	0511041596	CHASI COMPLETO	2	01
02	0511059223	RUEDA CON NEUMA LADO IZQUIERDO	30	02
02.	0511059222	RUEDA CON NEUMA LADO DERECHO	31	02

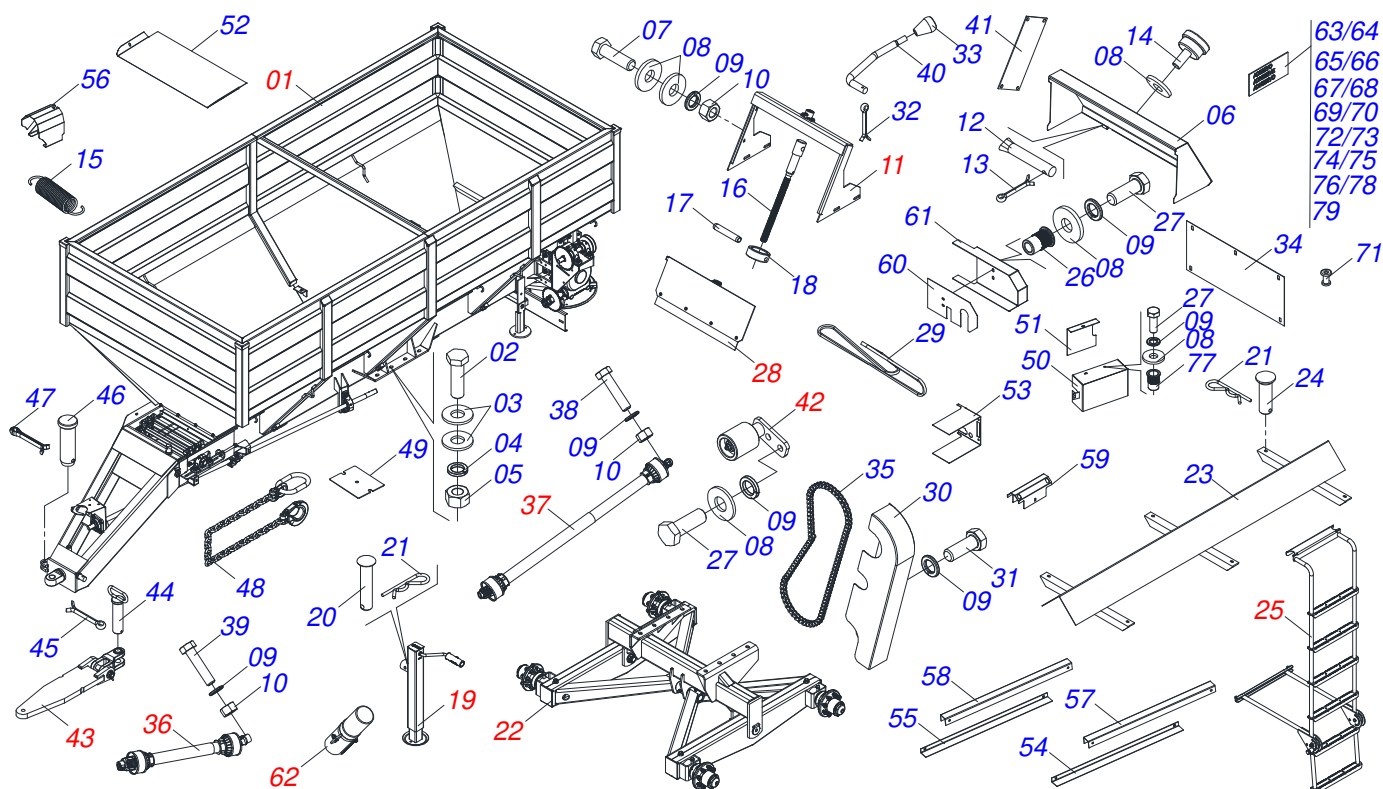

Artículo	Código	Descripción	Ver Pág.	QT
01	0501054613	TOLVA DCA2 10500 MC	15	01
02	0501010125	TORNILLO 3/4" UNC X 2.1/2"		08
03	0501010322	ARANDELA PLANA 20.50 X 46 X 4.75		16
04	0503010023	ARANDELA PRESION 3/4 ZN		08
05	0503010014	TUERCA 3/4" UNC		08
06	0501069840	CAPA PROTECCION TRASERA		01
07	0503010751	TORNILLO 3/8" UNC X 1.1/4"		04
08	0501010984	ARANDELA PLANA 10,50 X 27 X 3,00		16
09	0503010025	ARANDELA PRESION 3/8		18
10	0503010026	TUERCA 3/8		14
11	0501054846	SOPORTE COMPUERTA	3	01
12	0501017574	EJE 8,30 X 70		02
13	0503010140	PASADOR ABIERTO 1/8" X 3/4"		02
14	0503010386	CABLE		01
15	0503030198	RESORTE TRACCION 14,5 X 61,5 X 1,5		01
16	0561014861	REGULADOR		01
17	0511013015	BUJE		01
18	0503010561	PASADOR TENSION		01
19	0503062157	APOYO	5	01
20	0521010549	EJE UNION		01
21	0503030168	PASADOR (GRAPA DE SUJECION)		07
22	0511042281	SOPORTE FIJADOR BALANCIN	6	01
23	0511064692	DEFLECTOR		01
24	0521017623	EJE UNION 14,2 X 38		06
25	0511059633	ESCALERA COMPLETA	8	01
26	0503019413	TORNILLO DEL REMACHE INTERNO		04
27	0503010237	TORNILLO 3/8 UNC X 1		09
28	0501054847	TAPA COMPUERTA COMPL	9	01
29	0503010154	CORREA C-51		01
30	0501069179	CAPA PROTECCION CADENA		01
31	0503010256	TORNILLO 3/8" UNC X 3/4"		02

Artículo	Código	Descripción	Ver Pág.	QT
32	0503010257	PASADOR ABIERTO 1/8" X 1"		01
33	0503030878	MANOPLA PALANCA		01
34	0501019460	PROTECCION TRASERA		01
35	0503011351	CADENA 50-1 X 79 ESLABON + EMMIENDA		01
36	0511043330	CARDAN 40 X 500	10	01
37	0501048200	CARDAN 20 X 1200	11	01
38	0503011268	TORNILLO 3/8 UNC X 2.1/2		02
39	0503011141	TORNILLO 3/8 UNC X 2.3/4		01
40	0521011107	CUERPO MANIVELA		01
41	0503030751	PLACA REGULACION		01
42	0501050829	ESTIRADOR CADENA	12	01
43	0511059024	ENGATE TRACTOR COMPLETO	13	01
44	0511066176	PASADOR ENGANCHE		01
45	0503010010	PASADOR ABIERTO 1/4 X 2.1/2		01
46	0581011220	EJE UNION		01
47	0503010131	PASADOR ABIERTO 3/16 X 1.1/2		01
48	0503013150	CADENA 1300 X 3/8		01
49	0581017488	PROTECCIÓN INFERIOR JUNTA CARDAN		01
50	0521068790	PROTECCIÓN CHUMACERA		01
51	0581017441	TAPA TRASERA		01
52	0581017442	PROTECCIÓN DELANTERA		01
53	0581017497	PROTECCIÓN ACOPLAMIENTO		01
54	0581017436	TAPA DELANTERA PROTECCIÓN		01
55	0581017434	TAPA DELANTERA PROTECCIÓN		01
56	0591016144	PROTECCIÓN JUNTA CARDAN		01
57	0581017435	CUBIERTA DE PROTECCIÓN DE EJES MENOR		01
58	0581017433	CUBIERTA DE PROTECCIÓN DEL EJE DE TRANSMISIÓN		01
59	0591016133	CUBIERTA DE PROTECCIÓN EJE		01
60	0591016135	CUBIERTA DE PROTECCIÓN DE LA TAPA TRASERA		01
61	0591016134	CUBIERTA DE PROTECCIÓN		01
62	0531050245	CONJUNTO PORTA MANUAL		01
63	0503031809	ETIQUETA ADHESIVA		01
64	0503031818	ETIQUETA ADHESIVO		01
65	0503031859	ETIQUETA ADHESIVA PELIGRO		01
66	0503031827	LUBRICACIÓN ADHESIVA Y ETIQUETA DE REAPERTURA		01
67	0503031427	ETIQUETA ADHESIVA ATENCIÓN		01
68	0503031428	ETIQUETA ADHESIVA ATENCIÓN		01
69	0503031087	ETIQUETA ADHESIVA		01
70	0503032949	ETIQUETA ADHESIVA		01
71	0503012209	REMACHE POP		04
72	0503032425	ETIQUETA ADHESIVA ATENCION		01
73	0503034393	ETIQUETA ADHESIVA		02
74	0503034392	ETIQUETA ADHESIVA		04
75	0503034395	ETIQUETA ADHESIVA		02
76	0503034394	ETIQUETA ADHESIVA		02
77	0503019416	REMACHE		09
78	0503035157	ETIQUETA ADHESIVA DISTRIBUIDORA CALIZA		01
79	0503036144	ETIQUETA ADHESIVA VELOCIDAD MÁXIMA		01

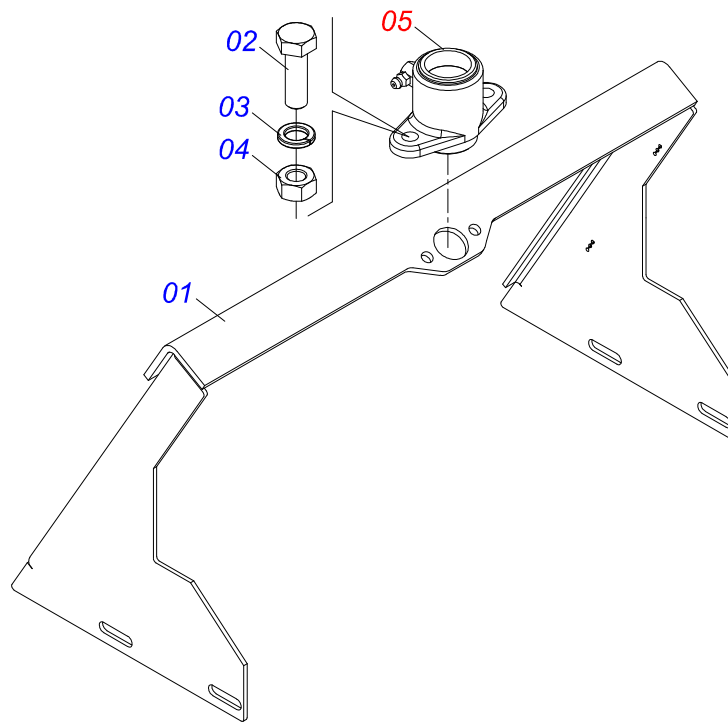

Artículo	Código	Descripción	Ver Pág.	QT
01	0501069841	SOPORTE COMPUERTA		01
02	0503010371	TORNILLO 5/16 UNC X 1		02
03	0503011444	ARANDELA PRESION		02
04	0503010337	TUERCA 5/16		02
05	0511059094	CHUMACERA DO EJE	4	01

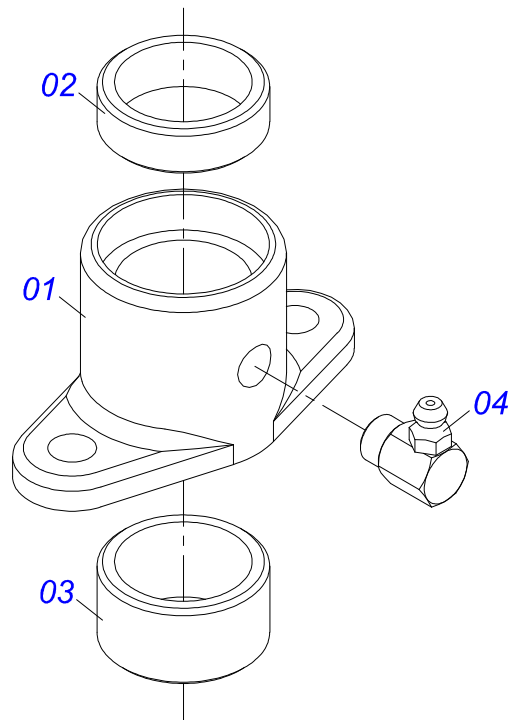

Artículo	Código	Descripción	Ver Pág.	QT
01	0502010581	CHUMACERA VARÓN COMPUERTA		01
02	0521010458	BUJE		01
03	0521010457	BUJE		01
04	0503010004	GRASERA 1890 3/8"		01



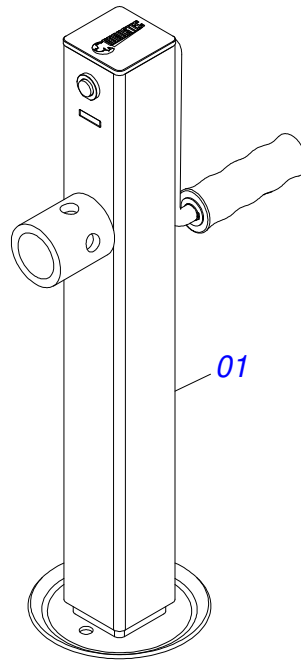

Artículo	Código	Descripción	Ver Pág.	QT
01	0503062157	APOYO	5	01

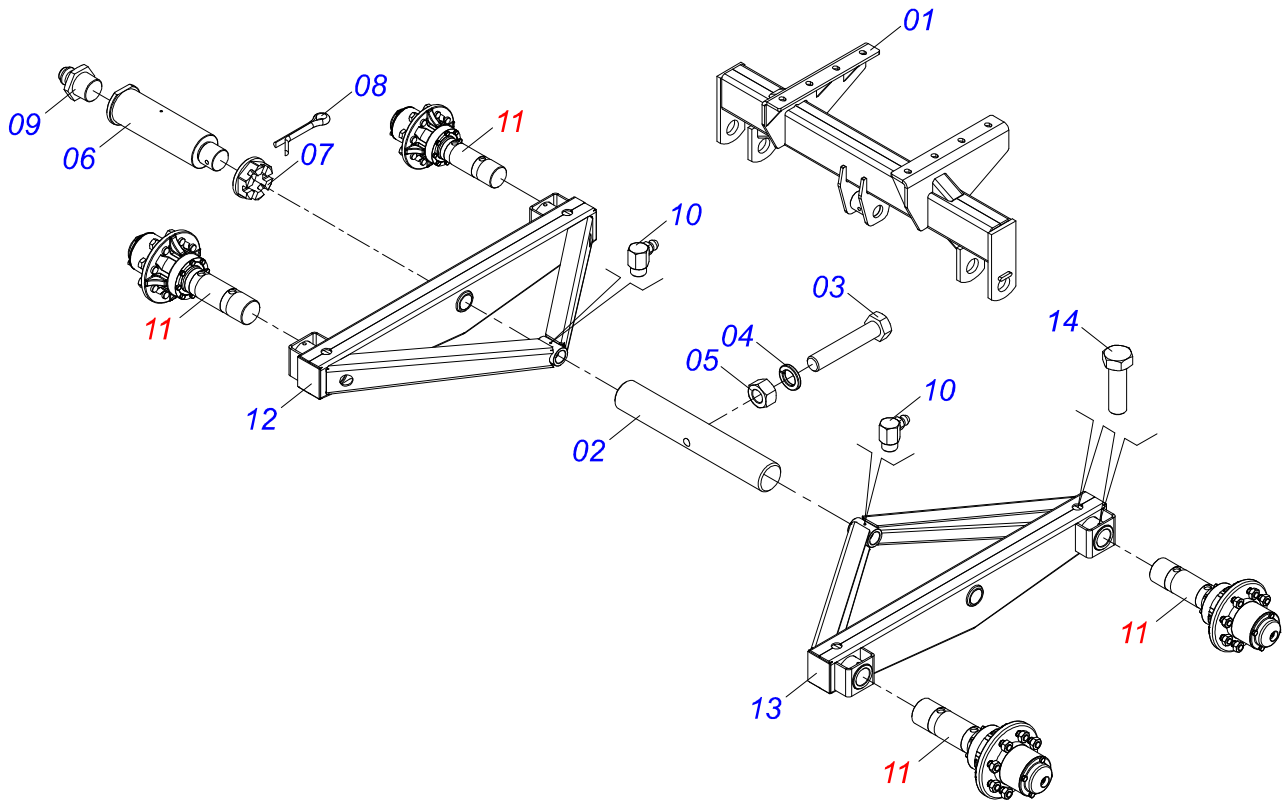

Artículo	Código	Descripción	Ver Pág.	QT
01	0511065192	SOPORTE FIJADOR BALANCIM		01
02	0531016579	EJE CENTRAL		01
03	0503010547	TORNILLO 1/2" UNC X 4"		01
04	0503011440	ARANDELA PRESION		01
05	0503010060	TUERCA HEXAGONAL 1/2 UNC G.5 ZN		01
06	0521069954	EJE UNION 60,10 X 183		02
07	0501011301	TUERCA 1.1/2 UNC 6FPP 2.5/16		02
08	0503010010	PASADOR ABIERTO 1/4 X 2.1/2		02
09	0503010002	GRASERA 1800		02
10	0503010004	GRASERA 1890 3/8"		02
11	0501056347	RUEDA S/ NEUMATICO	7	04
12	0511066146	BALANCIM IZQUIERDO		01
13	0511066145	BALANCIN DERECHO		01
14	0501810100	TORNILLO 5/8 UNC X 2		08

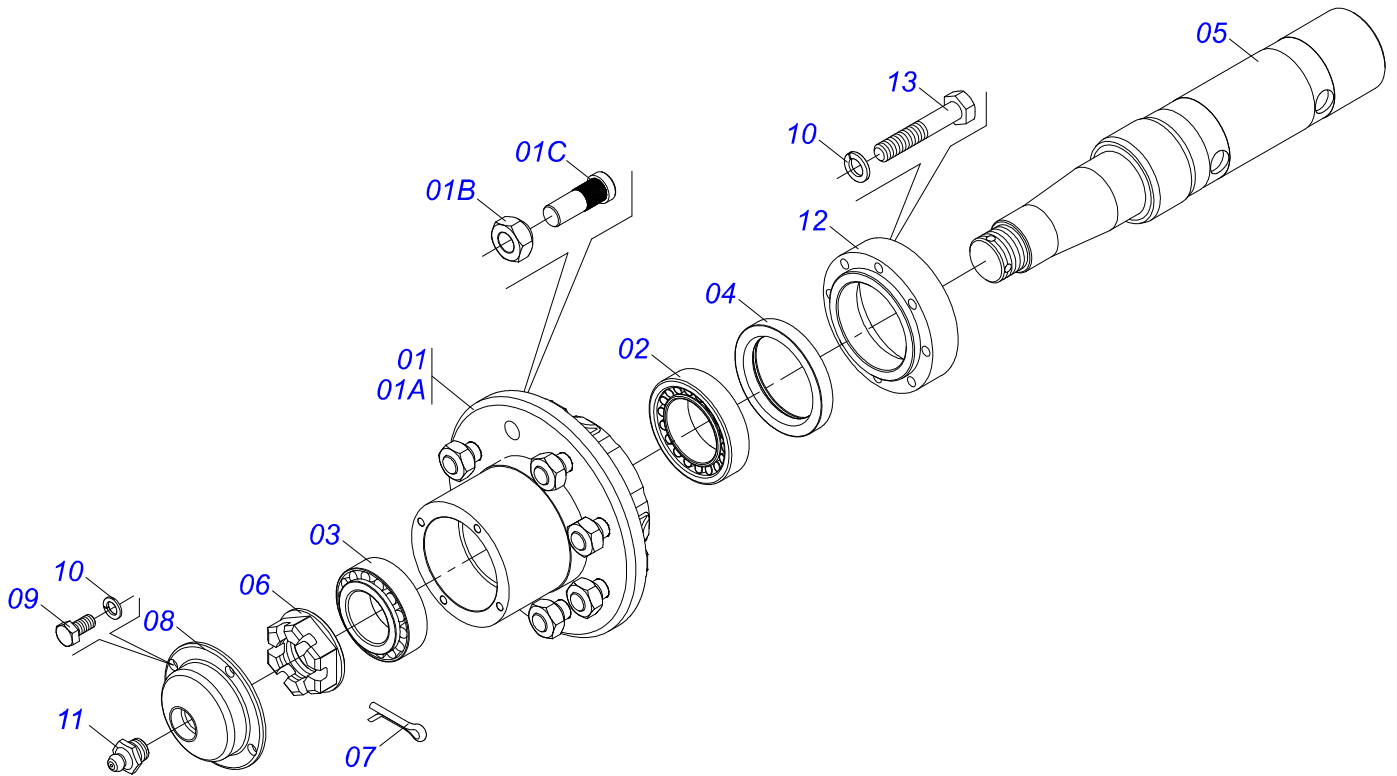

Artículo	Código	Descripción	Ver Pág.	QT
01	0501110763	CAJA RODADO		01
01A	0502012318	CAJA RODADO		01
01B	0503010064	TUERCA CONICA 5/8 UNF		08
01C	0501011052	TORNILLO 5/8" UN X 1.3/4"		08
02	0503013453	RODIAMENTO 33011 SKF		01
03	0503013454	RADIAMIENTO 33109 SKF		01
04	0503010086	RETENES 0009B-B		01
05	0541015586	EJE RODADO		01
06	0501010630	TUERCA CASTILLO 1.1/2" UNF BRIDA		01
07	0503010523	PASADOR ABIERTO 1/4" X 2"		01
08	0502020592	TAPA PROTECCION		01
09	0503010295	TORNILLO 5/16 UNC X 5/8 CS G.2 ZN		04
10	0503011444	ARANDELA PRESION		12
11	0503010002	GRASERA 1800		01
12	0502012175	BRIDA RETENES		01
13	0503010397	TORNILLO 5/16" UNC X 1.3/4"		08

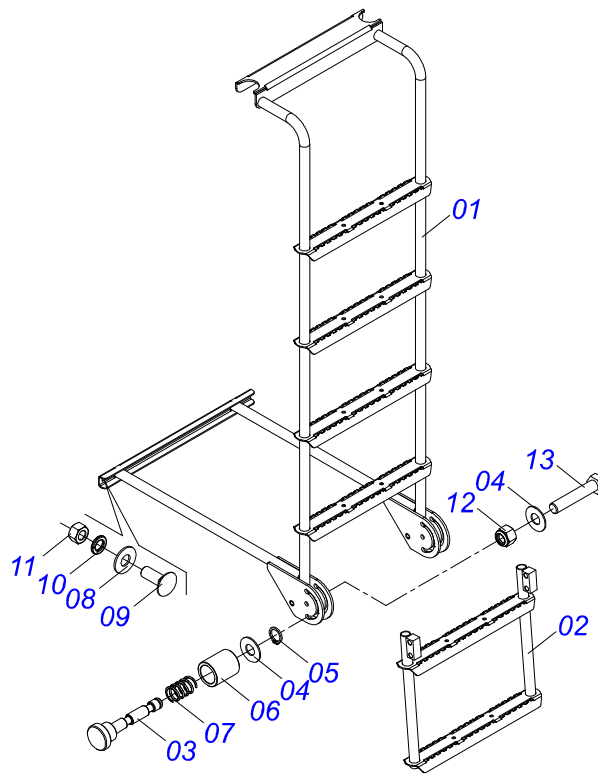

Artículo	Código	Descripción	Ver Pág.	QT
01	0521067154	ESCALERA		01
02	0521067130	PROLONGADOR ESCALERA		01
03	0571019930	EJE TRAVA EXTENSOR		01
04	0501013519	ARANDELA PLANA		03
05	0503010291	ANILLO TENSOR 501012 (PARA EJE)		01
06	0571019931	GUANTE GUÍA		01
07	0503032035	RESORTE COMPRESION 19 X 30 X 2.0		01
08	0501013518	ARANDELA PLANA		02
09	0501011643	TORNILLO 3/8" UNC X 1"		02
10	0503010025	ARANDELA PRESION 3/8		02
11	0503010026	TUERCA 3/8		02
12	0503010589	TUERCA 1/2" UNC		02
13	0503010734	TORNILLO 1/2" UNC X 2.1/2"		02

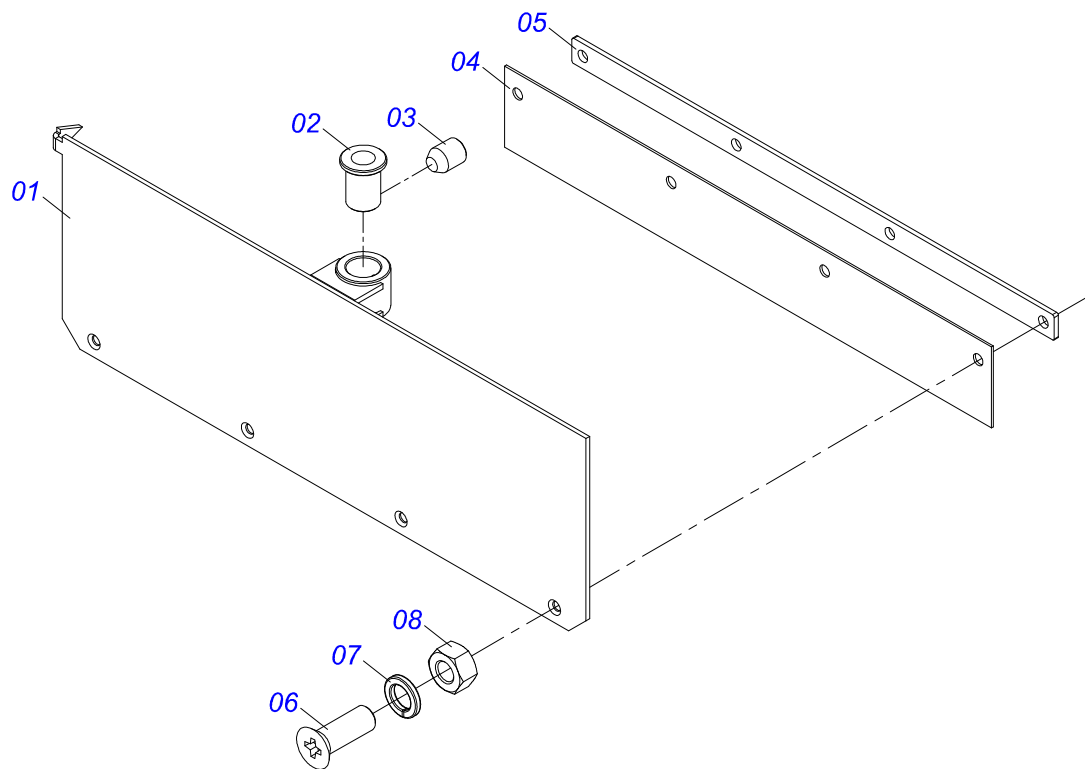

Artículo	Código	Descripción	Ver Pág.	QT
01	0501069181	TAPA COMPUERTA		01
02	0501019831	TUERCA AJUSTE		01
03	0503011148	TORNILLO 3/8 UNC X 1/2		01
04	0511014562	PROTECCION MENOR		01
05	0511016575	FIJADOR LA CAPA GOMA		01
06	0503010546	TORNILLO 5/16 UNC X 7/8		04
07	0503011444	ARANDELA PRESION		04
08	0503010337	TUERCA 5/16		04

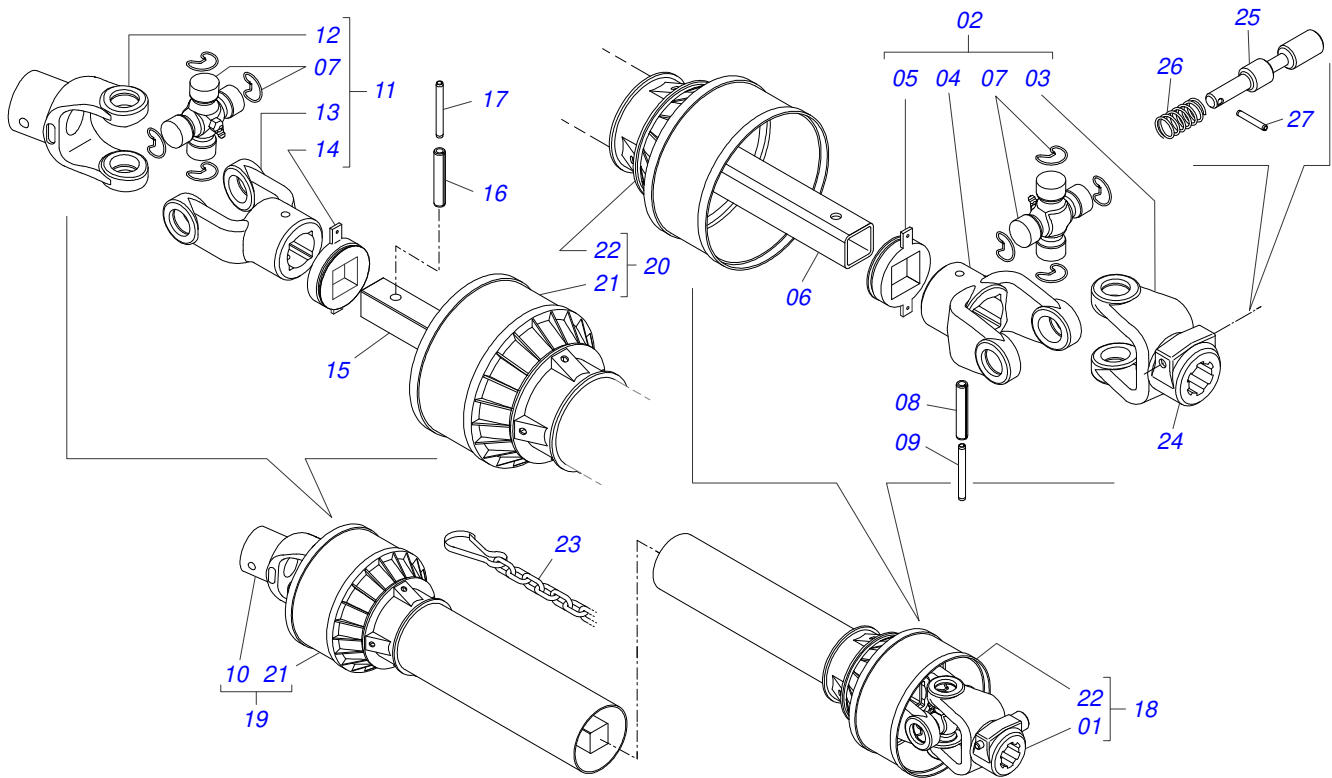

Artículo	Código	Descripción	Ver Pág.	QT
01	0501056756	JUNTA UNIVERSAL		01
02	0501050265	JUNTA UNIVERSAL		01
03	0502010563	TERMINAL 1-40 ESTRIADO 1.3/8"		01
04	0502010563	TERMINAL 1-40 ESTRIADO 1.3/8"		01
05	0503012069	ADAPTADOR P/ PROTECCION MANGUITO		01
06	0501017427	BUJE CUADRADA 36,8/36,9		01
07	0503010836	CRUCETA CARDAN		01
08	0503011069	PASADOR TENSION 10 X 70		01
09	0503010510	PASADOR TENSION 6 X 65		01
10	0501056755	JUNTA UNIVERSAL		01
11	0501052178	JUNTA UNIVERSAL		01
12	0502011611	TERMINAL 9-40		01
13	0502010566	TERMINAL 3-40 CON AC 29,95/30,00		01
14	0503012070	ADAPTADOR PARA PROTECCION PALANCA		01
15	0501017423	EJE CUADRADO 30,16 X 500		01
16	0503010361	PASADOR TENSION		01
17	0503010756	PASADOR TENSION 701168 6 X 60		01
18	0501052179	JUNTA UNIVERSAL C/ BUJE /PROT		01
19	0501052180	JUNTA UNIVERSAL C/EJE/PROT		01
20	0503012277	PROTECCION COMPL		01
21	0503012278	PROTECCION PARA JUNTA UNIV BUJE		01
22	0503012279	PROTECCION PARA JUNTA UNIV Y EJE		01
23	0503012023	CADENA PROTECCION		02
24	0502010563	TERMINAL 1-40 ESTRIADO 1.3/8"		01
25	0521010638	PASADOR ENGANCHE RAPIDO 13,70 X 78		01
26	0503030518	RESORTE COMPRESION 13 X 25 X 1,2		01
27	0503010838	PASADOR TENSION 3 X 20		01

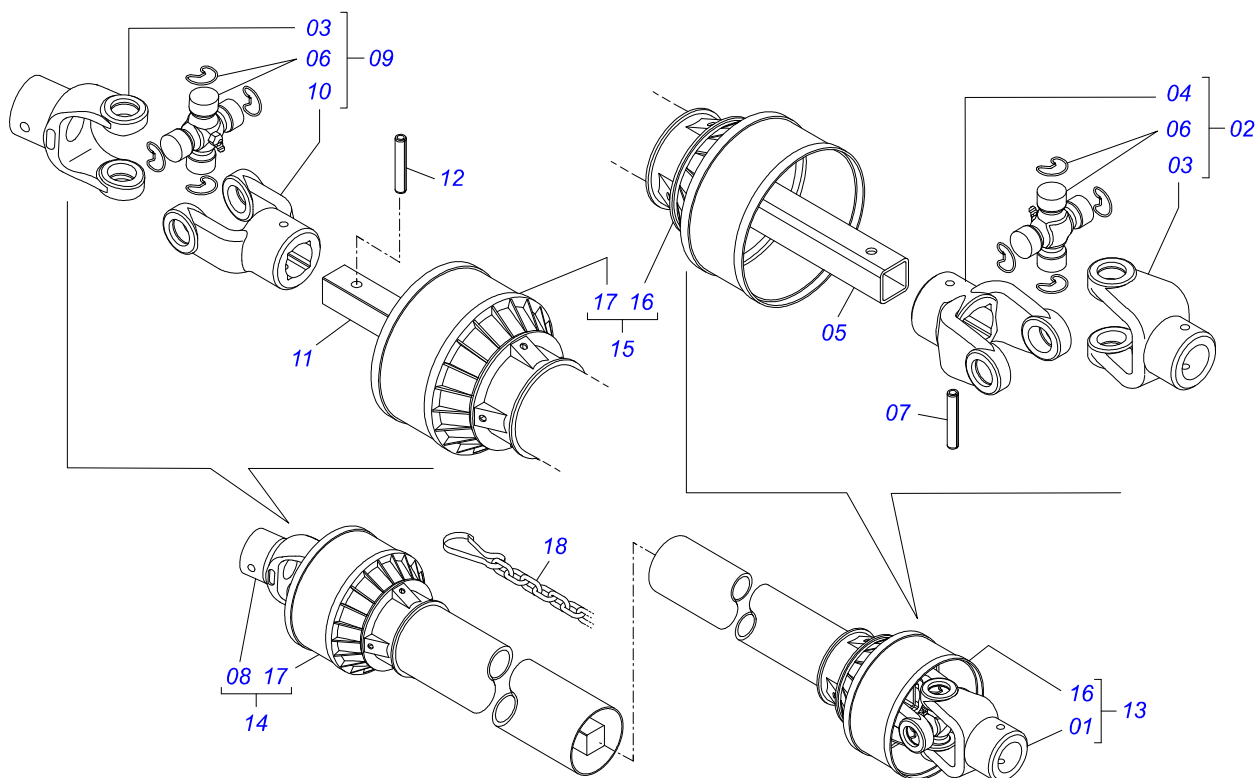

Artículo	Código	Descripción	Ver Pág.	QT
01	0501052171	JUNTA UNIVERSAL C/ BUJE		01
02	0501051718	JUNTA UNIVERSAL		01
03	0502010558	TERMINAL 4-20 C/ FURO		02
04	0502011426	TERMINAL 2-20 C/ CANAL CC12C		01
05	0521013799	BUJE CUADRADA 22,50 X 1200		01
06	0503010835	CRUCETA CARDAN CC-04		02
07	0503010839	PASADOR TENSION 7011927		01
08	0501052172	JUNTA UNIVERSAL C/ EJE		01
09	0501051720	JUNTA UNIVERSAL		01
10	0502011427	TERMINAL 3-20		01
11	0521013796	EJE CUADRADO 22.23 X 1200		01
12	0503010301	PASADOR TENSION 701191 8 X 45		01
13	0501052170	JUNTA UNIVERSAL C/ BUJE /PROT		01
14	0501052173	JUNTA UNIVERSAL C/EJE/PROT		01
15	0503012274	PROTECCION COMPL		01
16	0503012275	PROTECCION PARA JUNTA UNIV BUJE		01
17	0503012276	PROTECCION PARA JUNTA UNIV Y EJE		01
18	0503012023	CADENA PROTECCION		02

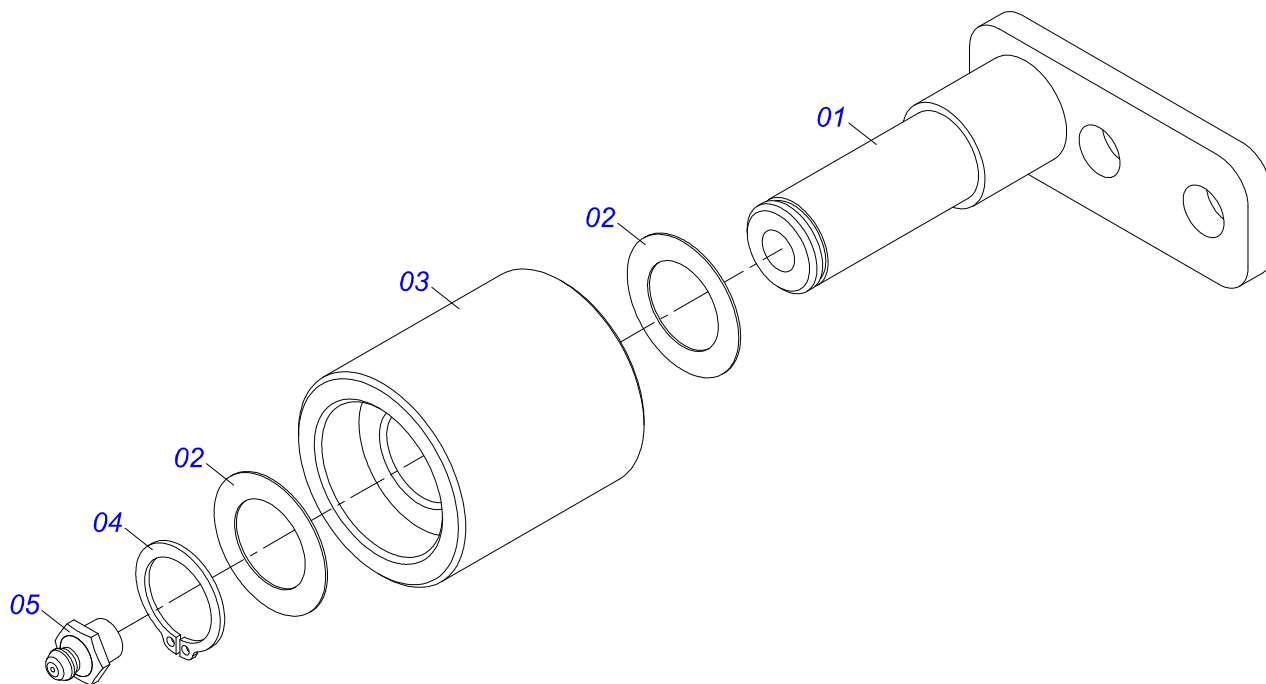

Artículo	Código	Descripción	Ver Pág.	QT
01	0501067692	CUERPO DEL ESTIRADOR CORREA		01
02	0511015098	ARANDELA PLANA		02
03	0511017041	ROLD ESTIRADOR		01
04	0503010302	ANILLO RETENCION EJE 501019		01
05	0503010002	GRASERA 1800		01



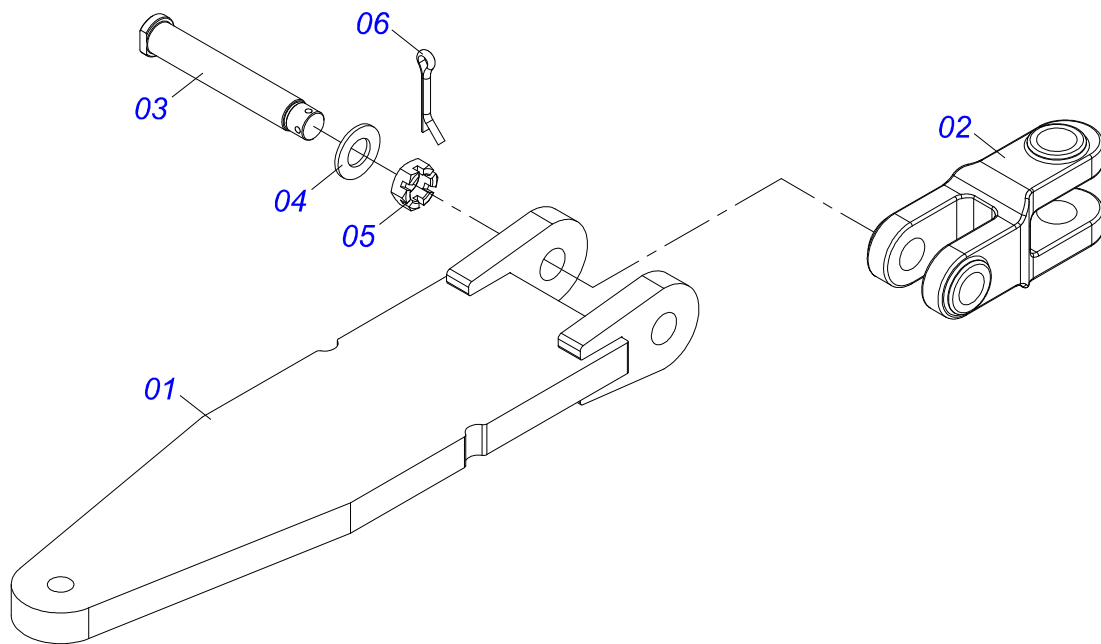

Artículo	Código	Descripción	Ver Pág.	QT
01	0511066154	SEMI ENGANCHE		01
02	1902040330	ENGANCHE TRACTOR		01
03	0541014957	PASADOR ARRASTRE		01
04	0501017779	ARANDELA PLANA		01
05	0503011052	TUERCA CASTILLO 1.1/4" UNF X 19,5		01
06	0503010010	PASADOR ABIERTO 1/4 X 2.1/2		01

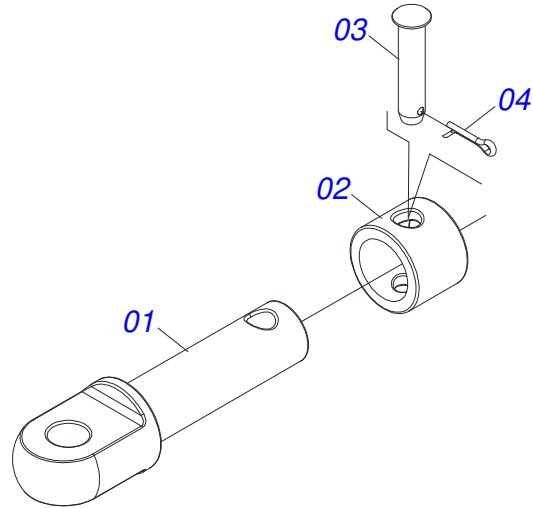

Artículo	Código	Descripción	Ver Pág.	QT
01	1902040223	PASADOR ENGANCHE		01
02	1902040327	BUJE TRABA		01
03	0521010579	EJE UNION		01
04	0503010571	PASADOR ABIERTO 1/4" X 1.1/2"		01

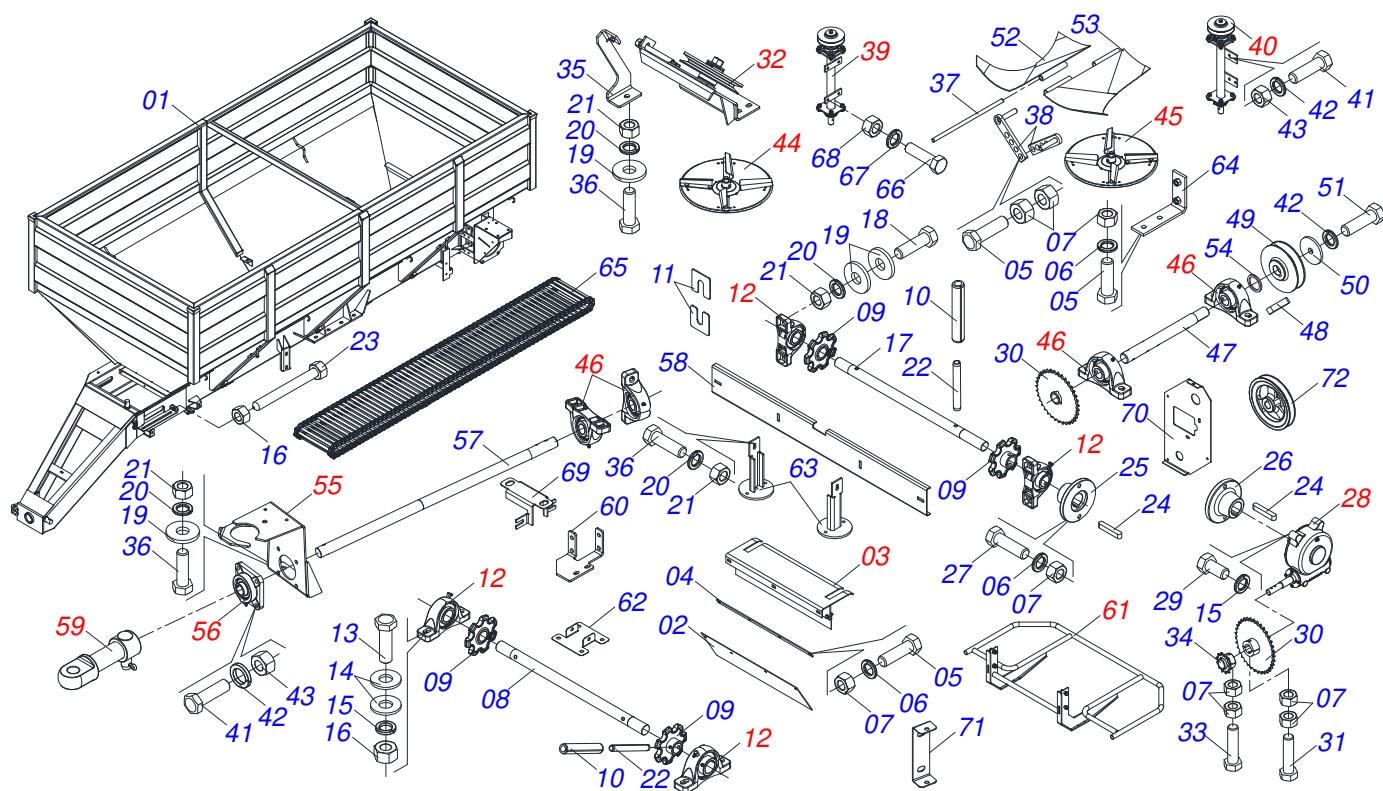

Artículo	Código	Descripción	Ver Pág.	QT
01	0511064672	TOLVA DCA2 10500 MC		01
02	0511011866	PROTECCION MAYOR		01
03	0511059305	PROTECCIÓN TRASERA CON PROTECTOR MENOR		01
04	0511016575	FIJADOR LA CAPA GOMA		01
05	0503010237	TORNILLO 3/8 UNC X 1		06
06	0503011443	ARANDELA PRESION		08
07	0503010026	TUERCA 3/8		16
08	0511016482	EJE MOVIDO		01
09	0502040728	ENGRANAJE 7Z		04
10	0503010361	PASADOR TENSION		06
11	0501010794	CALCE REGULACION LEV HIDR		04
12	0501044308	CHUMACERA AGRIC.	17	04
13	0503010233	TORNILLO 5/8 UNC X 2.1/2		04
14	0501012140	ARANDELA PLANA		08
15	0503011445	ARANDELA PRESION		08
16	0503010013	TUERCA 5/8		06
17	0511016481	EJE MOTOR		01
18	0503010740	TORNILLO 1/2 UNC X 2 CS G.5 ZN		12
19	0511017302	ARANDELA PLANA 13,50 X 32,50 X 3,0 ZN		27
20	0503011440	ARANDELA PRESION		21
21	0503010060	TUERCA HEXAGONAL 1/2 UNC G.5 ZN		21
22	0503010756	PASADOR TENSION 701168 6 X 60		04
23	0501067853	PERNO ESTIRADOR		02
24	0501010540	CHAVETA CUADRADO		02
25	0511016540	BRIDA ACOPLAMIENTO CADENA		01
26	0511016541	BRIDA ACOPLAMIENTO REDUCCION		01
27	0503010849	TORNILLO 3/8 UNC X 1.1/2		03
28	0501047985	REDUCTOR	18	01
29	0503011167	TORNILLO M16 X 2" X 30		04
30	0501069020	ENGRANAJE 35Z		02
31	0503011141	TORNILLO 3/8 UNC X 2.3/4		02

Artículo	Código	Descripción	Ver Pág.	QT
32	0501046802	ESTIRADOR CORREA COMPLETO	20	01
33	0503011268	TORNILLO 3/8 UNC X 2.1/2		01
34	0501069017	ENGRANAJE 12Z		01
35	0511060909	SOPORTE FIJADOR PROTECCION TRASERA		01
36	0503010920	TORNILLO 1/2 UNC X 1.1/2 C S G.5 ZN		09
37	0511016530	PERNO ABERTURA		01
38	0501067368	REGULADOR		02
39	0501051782	SOPORTE DISCO DERECHO CHUMACERA	21	01
40	0501051783	SOPORTE DISCO IZQUIERDO CHUMACERA	22	01
41	0503010920	TORNILLO 1/2 UNC X 1.1/2 C S G.5 ZN		12
42	0503011440	ARANDELA PRESION		13
43	0503010060	TUERCA HEXAGONAL 1/2 UNC G.5 ZN		12
44	0501051972	DISCO DISTR DERECHO COMPLETO	24	01
45	0501051973	DISCO DISTR IZQUIERDO COMPLETO	25	01
46	0511041213	CHUMACERA AGRIC.	26	04
47	0521011063	EJE TRANSMISION		01
48	0501010536	CHAVETA CUADRADO		01
49	0502011361	CARRETE 1C 140 X 28		01
50	0511014052	ARANDELA PLANA		01
51	0503010355	TORNILLO 7/16 UNC X 1		01
52	0501067203	DIVISOR FLUJO DERECHO		01
53	0501067361	DIVISOR FLUJO IZQUIERDO		01
54	0511016579	ARANDELA CALZO		01
55	0501056885	SOPORTE APOYO CARDAN		01
56	0501044306	CHUMACERA AGRICOLA	28	01
57	0541014889	EJE TRANSMISION		01
58	0531061809	PARACHOQUES PRESILLA		01
59	0531050090	PASADOR ENGANCHE	14	01
60	0591016143	SOPORTE FIJADOR PROTECCIÓN CORREA		01
61	0531050244	PROTETOR DISCO	29	01
62	0591016132	CUERPO FIJADOR CAPA PROTECCIÓN		
63	0521067015	DESCANSO PROT DISCO DCA2/DCCO		02
64	0501069225	FIJADOR PROTECCION CORREA		01
65	0511064673	ESTERA TRANSP ABONO		01
66	0503010920	TORNILLO 1/2 UNC X 1.1/2 C S G.5 ZN		04
67	0503010019	ARANDELA PRESION 1/2"		04
68	0503010060	TUERCA HEXAGONAL 1/2 UNC G.5 ZN		04
69	0581017505	SOPORTE INTERMEDIARIO PROTECCIÓN EJE		01
70	0521068823	TAPA PROTECCIÓN		01
71	0581017504	SOPORTE PROTECCIÓN CHUMACERA		01
72	0502012936	POLIA 1 C X 219 X 30		01

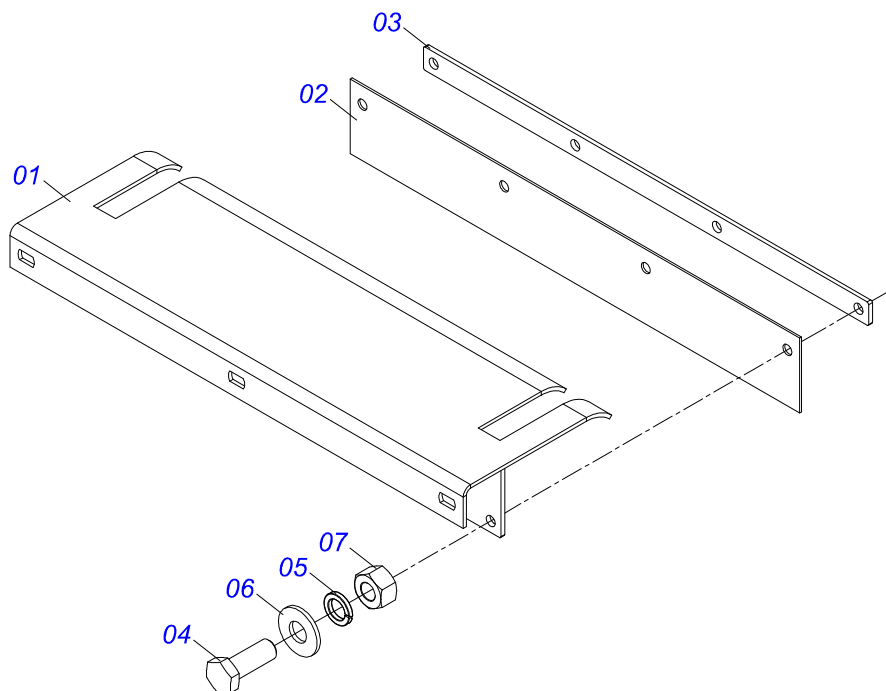

Artículo	Código	Descripción	Ver Pág.	QT
01	0501067379	PROTECCIÓN TRASERA CADENA		01
02	0511014562	PROTECCION MENOR		01
03	0511016575	FIJADOR LA CAPA GOMA		01
04	0503010237	TORNILLO 3/8 UNC X 1		04
05	0503011443	ARANDELA PRESION		04
06	0501010984	ARANDELA PLANA 10,50 X 27 X 3,00		04
07	0503010026	TUERCA 3/8		04

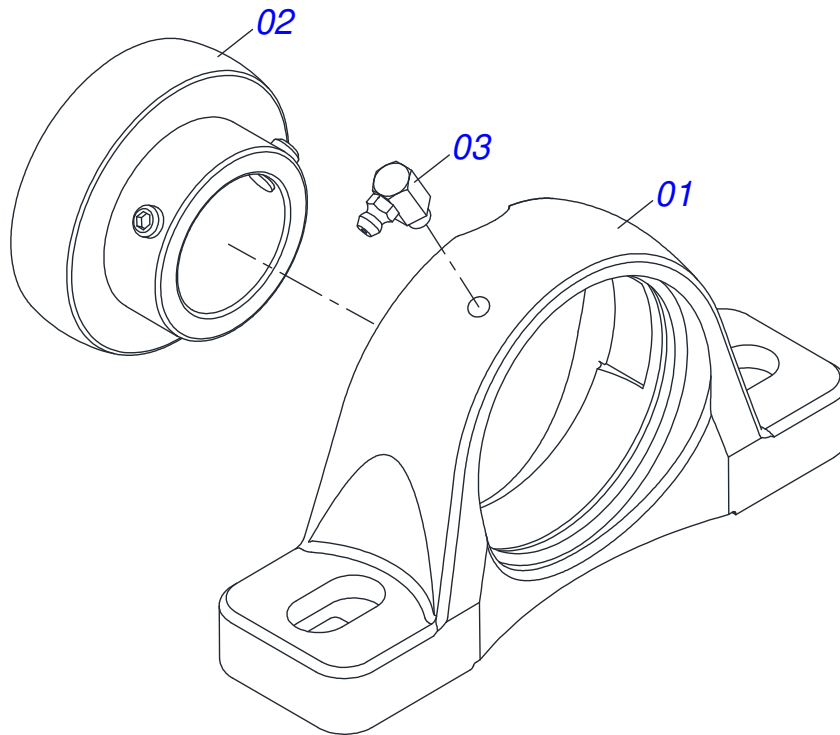

Artículo	Código	Descripción	Ver Pág.	QT
01	0502011050	CAJA CHUMACERA		01
02	0503011163	RODAMIENTO AUT COMPL		01
03	0503010004	GRASERA 1890 3/8"		01

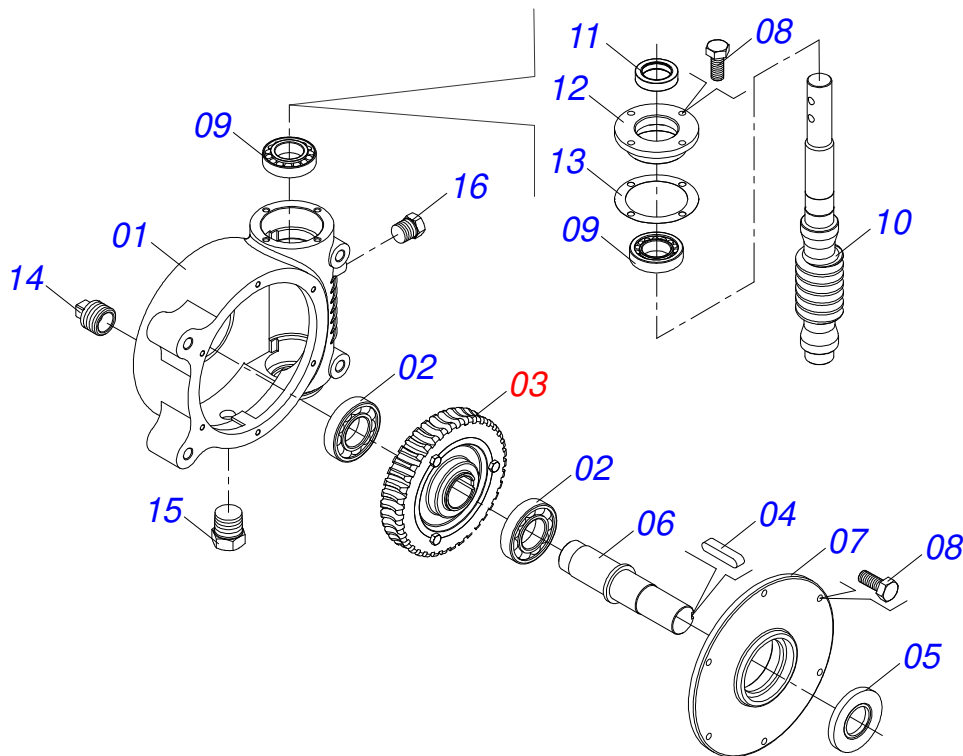

Artículo	Código	Descripción	Ver Pág.	QT
01	0502011456	CAJA REDUCCION		01
02	0503011095	RODAMIENTO 6208		02
03	0501051774	ENGRANAJE 38Z	19	01
04	0503011304	CHAVETA CUADRADO 1/2" X 60		01
05	0503010818	RETENES 02675-BRG		01
06	0521010996	EJE LA CORONA		01
07	0502020556	TAPA MAYOR		01
08	0503010240	TORNILLO		10
09	0503010016	RODAMIENTO LM		02
10	0521010997	ROSCA SEM FIN		01
11	0503011171	RETENES 00912-BRG		01
12	0502011457	TAPA MENOR		01
13	0503030981	EMPAQUETADURA 102 X 75,5 X 0,10		01
14	0521011023	TAPON		01
15	0513010009	PANTALLA DE NIVEL		01
16	0503010856	TAPON R 3/8 BSPT		01

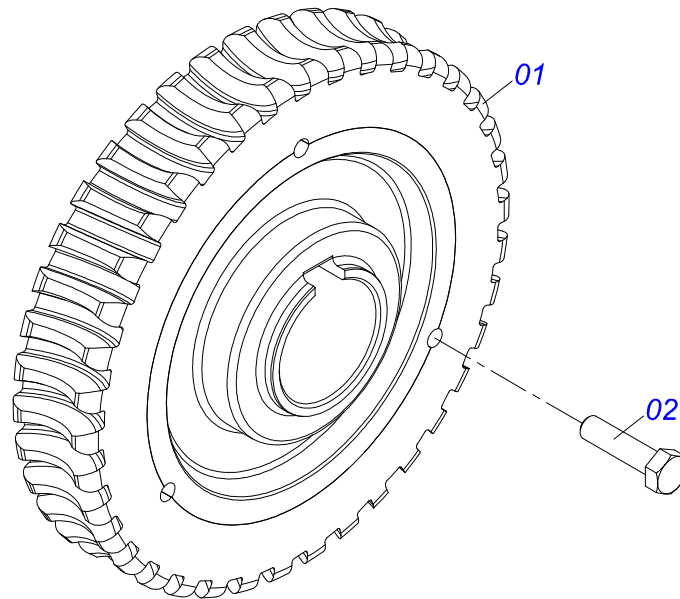

Artículo	Código	Descripción	Ver Pág.	QT
01	0501110280	ENGRANAJE 38Z		01
02	0503010365	TORNILLO 5/16 UNC X 1.1/4 C S G.5 ZN		03



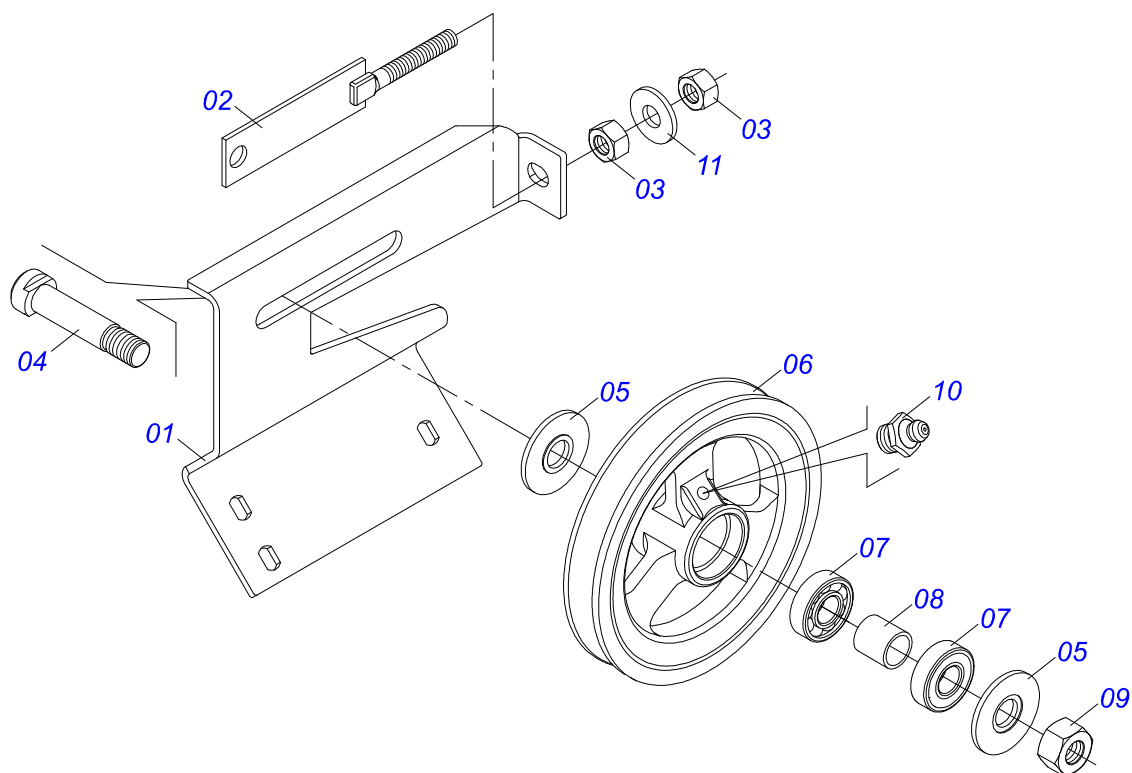

Artículo	Código	Descripción	Ver Pág.	QT
01	0501066100	SOPORTE		01
02	0501065968	ESTIRADOR POLIA		01
03	0503010013	TUERCA 5/8		02
04	0511012362	EJE POLEA ESTIRADOR		01
05	0501019288	ARANDELA ESPACIADOR		02
06	0502011366	CARRETE 1C 210 X 40		01
07	0503010690	RODAMIENTO 30204		02
08	0521010497	BUJE SEPARACION 22 X 27 X 28,0		01
09	0503010014	TUERCA 3/4" UNC		01
10	0503010002	GRASERA 1800		01
11	0501012140	ARANDELA PLANA		01

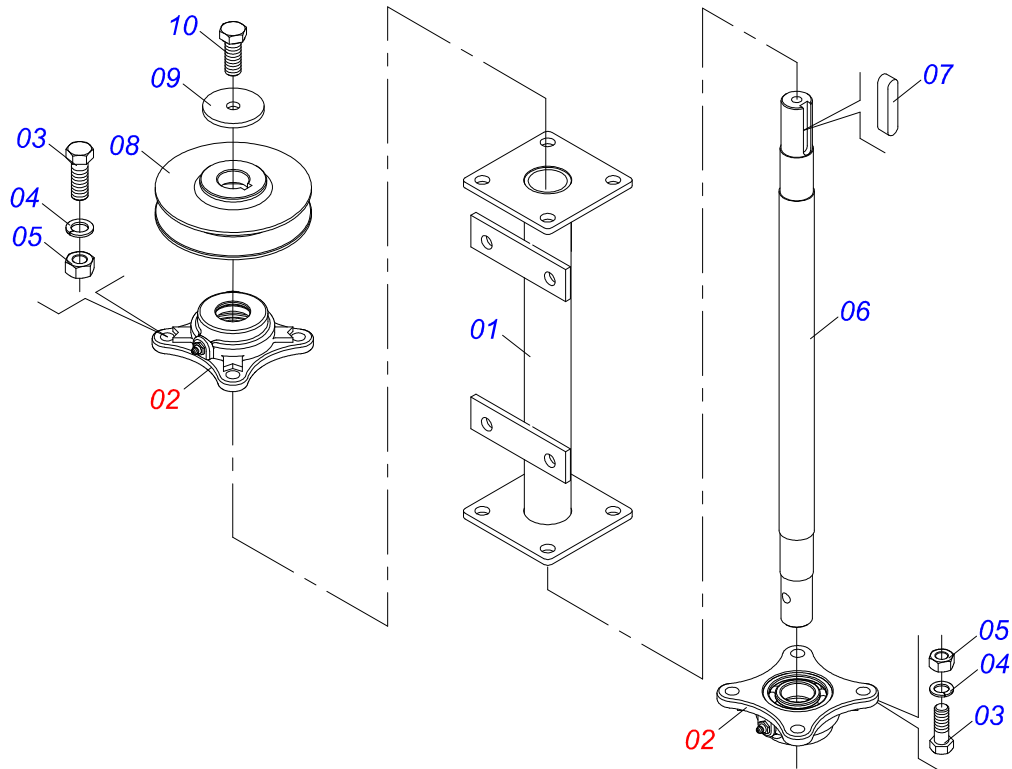

Artículo	Código	Descripción	Ver Pág.	QT
01	0501067387	SOPORTE DISCO DISTRIBUIDOR DERECHO		01
02	0501048000	CHUMACERA AGRIC.	23	02
03	0503011102	TORNILLO 7/16 UNC X 1.1/4 C S G.5 ZN		08
04	0503011446	ARANDELA PRESION		08
05	0503010244	TUERCA 7/16		08
06	0511016489	EJE CONDUCCION DISCO DISTR		01
07	0501010536	CHAVETA CUADRADO		01
08	0502011361	CARRETE 1C 140 X 28		01
09	0511014052	ARANDELA PLANA		01
10	0503010355	TORNILLO 7/16 UNC X 1		01

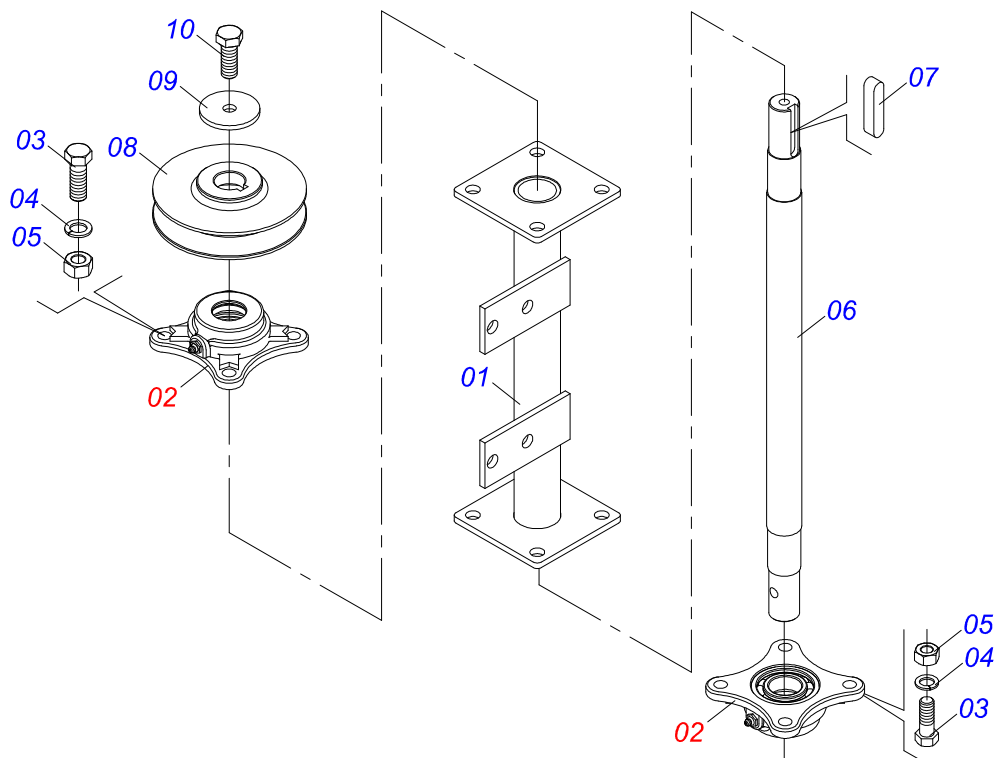

Artículo	Código	Descripción	Ver Pág.	QT
01	0501067388	SOPORT DISCO DISTRIBUIDOR IZQUIERDO		01
02	0501048000	CHUMACERA AGRIC.	23	02
03	0503011102	TORNILLO 7/16 UNC X 1.1/4 C S G.5 ZN		08
04	0503011446	ARANDELA PRESION		08
05	0503010244	TUERCA 7/16		08
06	0511016489	EJE CONDUCCION DISCO DISTR		01
07	0501010536	CHAVETA CUADRADO		01
08	0502011361	CARRETE 1C 140 X 28		01
09	0511014052	ARANDELA PLANA		01
10	0503010355	TORNILLO 7/16 UNC X 1		01

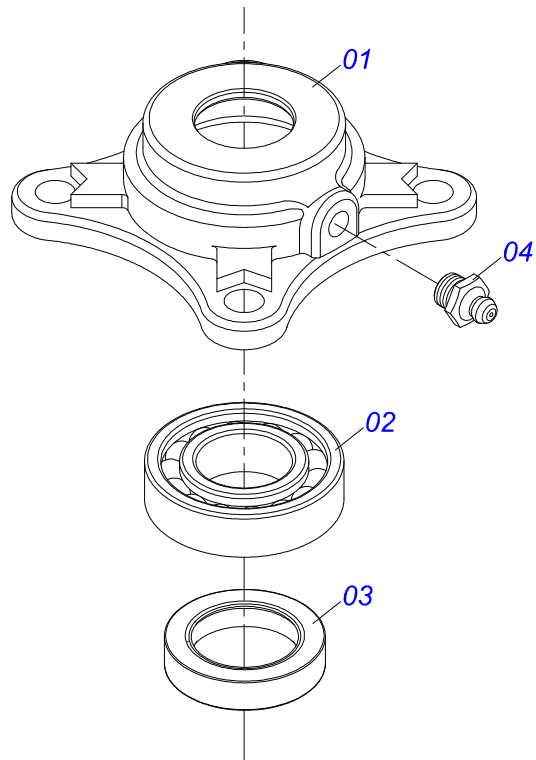

Artículo	Código	Descripción	Ver Pág.	QT
01	0502011442	CAJA CHUMACERA		01
02	0503010276	RODAMIENTO 6206		01
03	0503011865	RETENES		01
04	0503010002	GRASERA 1800		01

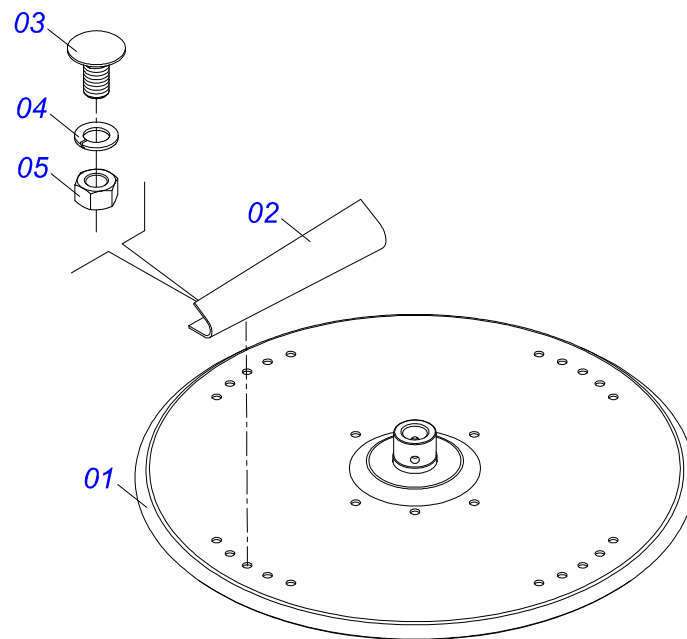

Artículo	Código	Descripción	Ver Pág.	QT
01	0501069605	DISCO DISTRIBUIDOR		01
02	0521018638	FLIP IZQUIERDA		04
03	0503013029	TORNILLO 3/8 UNC X 3/4		08
04	0503011443	ARANDELA PRESION		08
05	0503010026	TUERCA 3/8		08

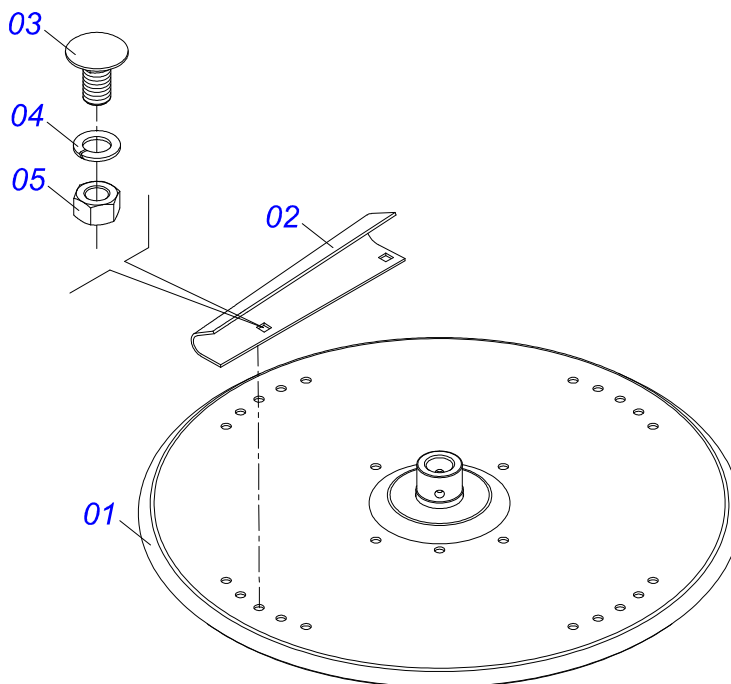

Artículo	Código	Descripción	Ver Pág.	QT
01	0501069605	DISCO DISTRIBUIDOR		01
02	0521018637	FLIP IZQUIERDO		04
03	0503013029	TORNILLO 3/8 UNC X 3/4		08
04	0503011443	ARANDELA PRESION		08
05	0503010026	TUERCA 3/8		08

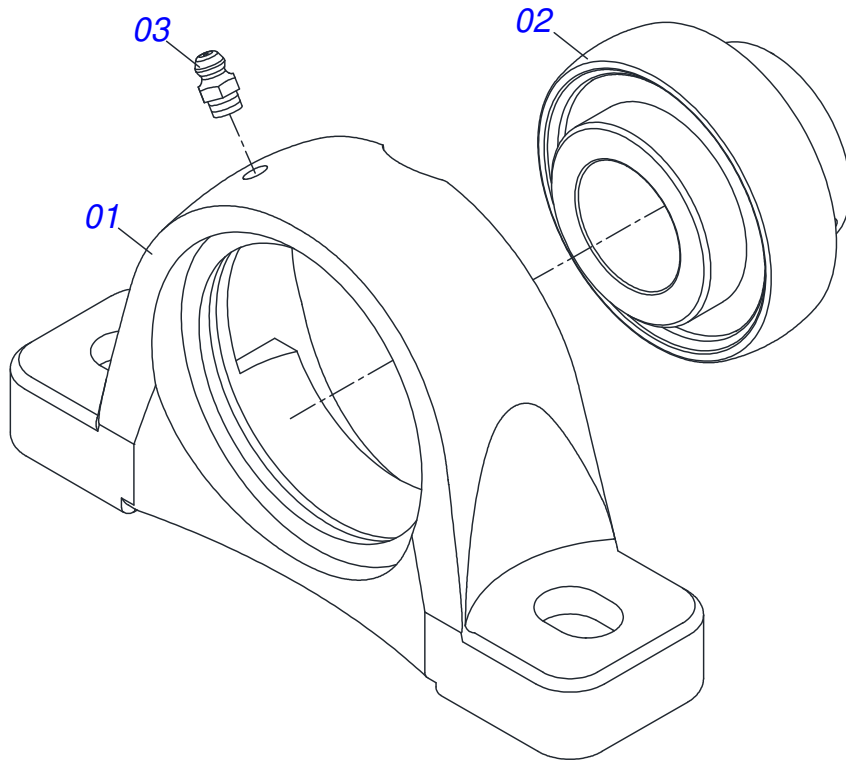

Artículo	Código	Descripción	Ver Pág.	QT
01	0502011954	CAJA CHUMACERA AGRIC.		01
02	0503011884	RODAMIENTO AUTOC		01
03	0503010691	GRASERA 1/4" NF		01

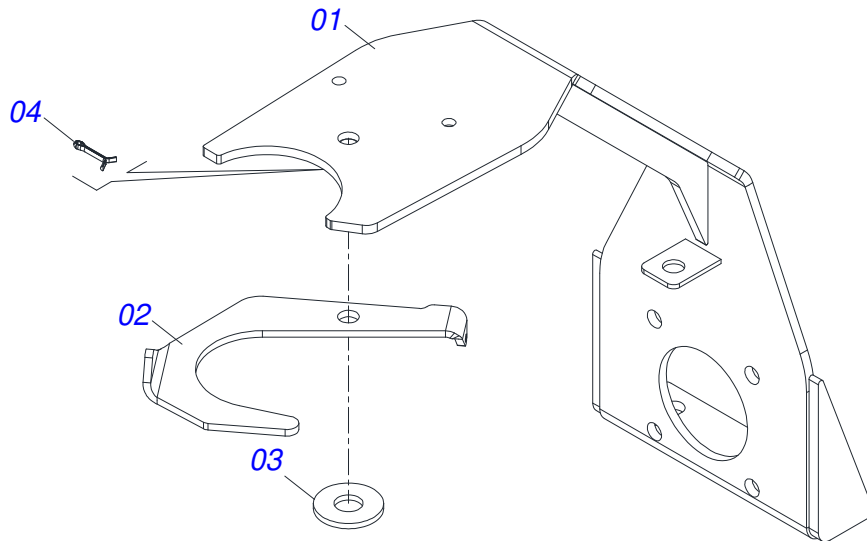

Artículo	Código	Descripción	Ver Pág.	QT
01	0521068817	SOPORTE SUSTENTACIÓN CARDAN		01
02	0511014066	SOPORTE CARDAN MENOR		01
03	0511017302	ARANDELA PLANA 13,50 X 32,50 X 3,0 ZN		01
04	0503010257	PASADOR ABIERTO 1/8" X 1"		01



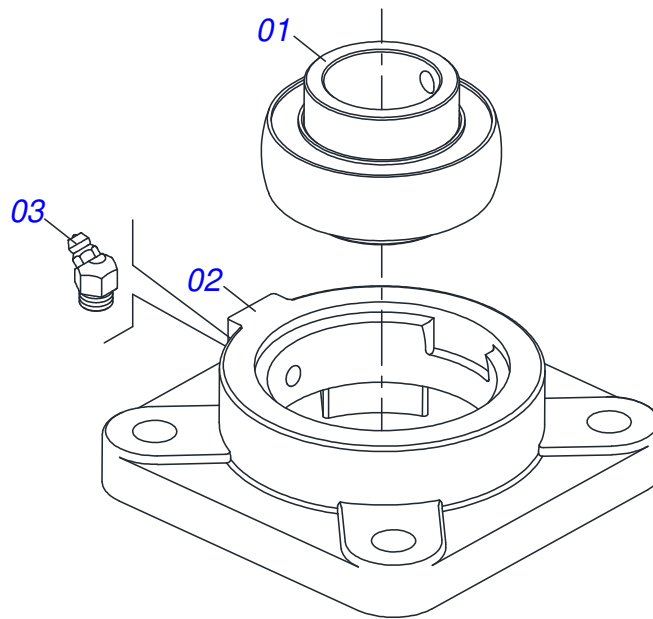

Artículo	Código	Descripción	Ver Pág.	QT
01	0503011162	RODAMIENTO AUTOC		01
02	0503011146	CAJA CHUMACERA AGRICOLA		01
03	0503011099	GRASERA 1845		01

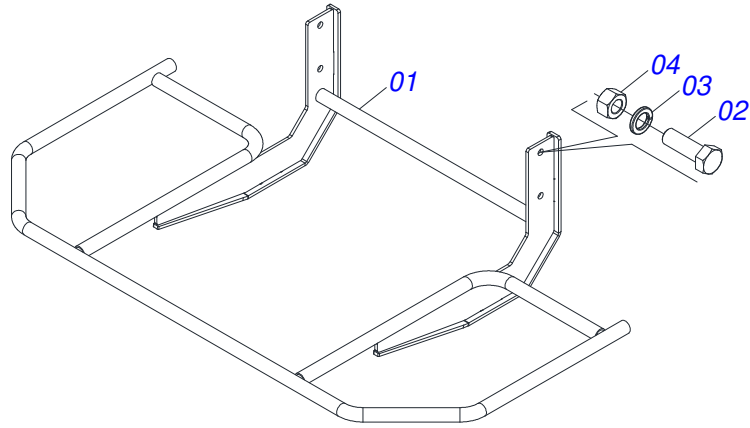

Artículo	Código	Descripción	Ver Pág.	QT
01	0531061810	PROTECCIÓN DISCO		01
02	0503010920	TORNILLO 1/2 UNC X 1.1/2 C S G.5 ZN		04
03	0503011440	ARANDELA PRESION		04
04	0503010060	TUERCA HEXAGONAL 1/2 UNC G.5 ZN		04

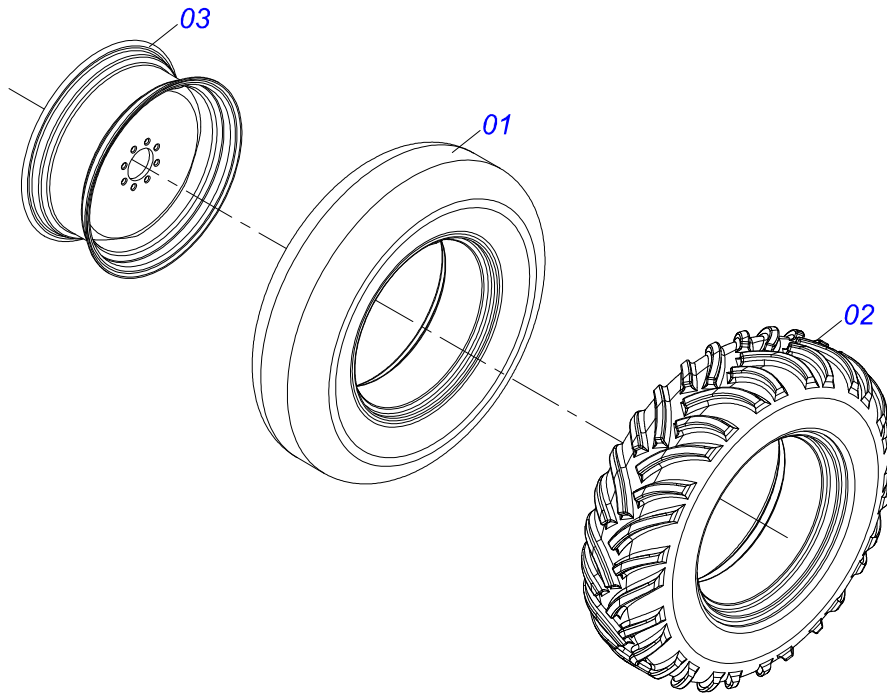

Artículo	Código	Descripción	Ver Pág.	QT
01	0503013040	CAMARA AIRE 12.5 X 24		01
02	0503013039	NEUMATICO 12.4 X 24-10 LONAS		01
03	0511063924	RUEDA DCCO 10500		01

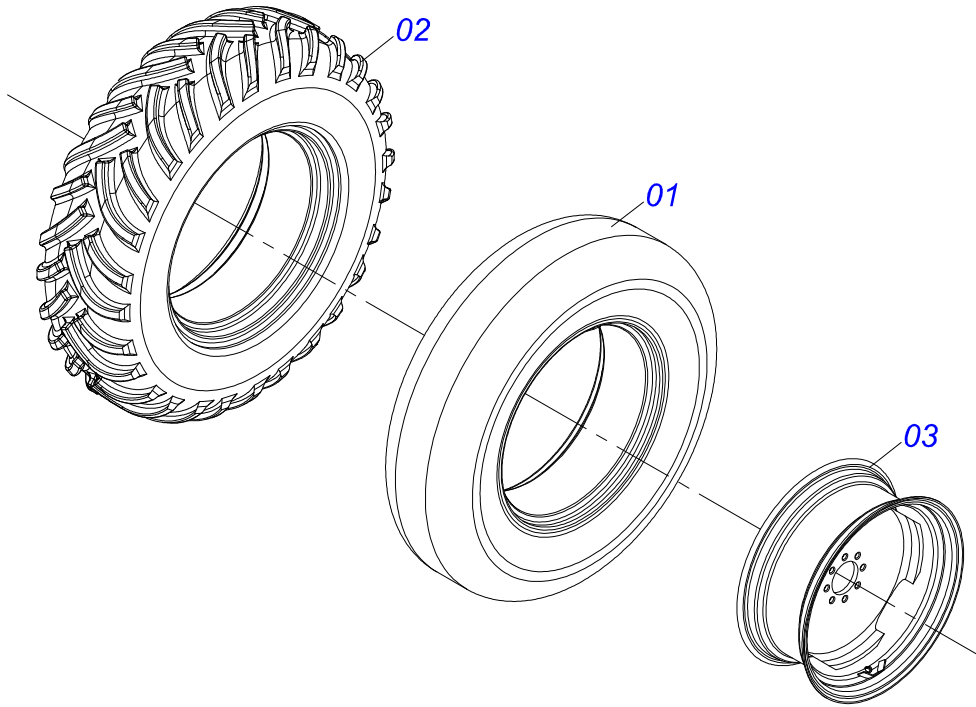

Artículo	Código	Descripción	Ver Pág.	QT
01	0503013040	CAMARA AIRE 12.5 X 24		01
02	0503013039	NEUMATICO 12.4 X 24-10 LONAS		01
03	0511063924	RUEDA DCCO 10500		01



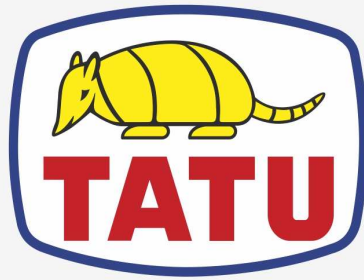

**MARCHESAN**

**Publicaciones Técnicas | Elaboración y Revisión**

LORENA ROCHA ALVES

[www.marchesan.com.br](http://www.marchesan.com.br)

