

**UTILITARIOS**

**PTL 2500**

**Código:** 0501093005

**Serie:** S-0516

**Revisión:** 00

**Fecha de Revisión:** MAIO/2021

# CATALOGO DE PARTES



**MARCHESAN**



# PRODUCTOS

<b>Código</b>	<b>Descripción</b>
0106060059C	PTL 2500 EXP S-0516
0106060059	PTL 2500 S-0516

## **ATENCIÓN: IMPORTANTE**

Marchesan S.A. se reserva el derecho de perfeccionar y/o cambiar las características técnicas de sus productos, sin previo aviso y sin la obligación de proceder con los ya comercializados y sin conocimiento previo del revendedor o consumidor.



**MARCHESAN**

# ÍNDICE

0909095796	CHASIS COMPLETO	.....	1
0521050947	CONJUNTO BASE REGULADOR COMPLETO	.....	2
0521050951	CONJUNTO SOPORTE DE PUERTA RASPADOR COMPLETO	.....	3
0521041529	SOPORTE CUCHILLA	.....	4

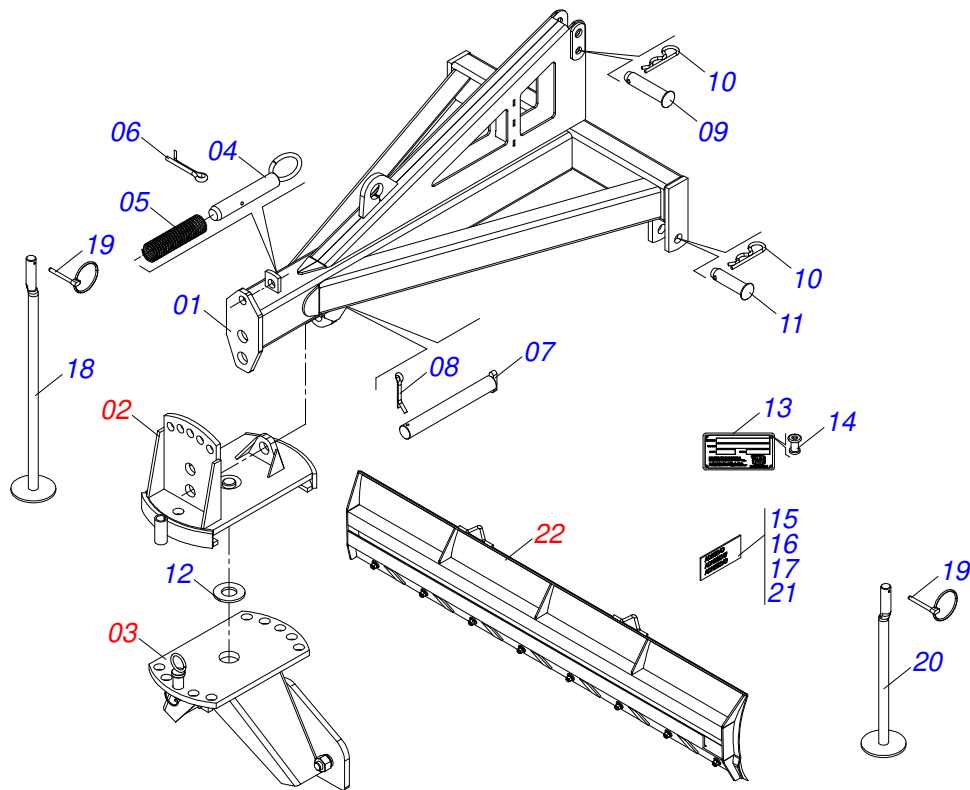

Artículo	Código	Descripción	Ver Pág.	QT
00	0521046568	CHASIS COMPLETO		01
01	0521063567	CHASIS		01
02	0521050947	CONJUNTO BASE REGULADOR COMPLETO	2	01
03	0521050951	CONJUNTO SOPORTE DE PUERTA RASPADOR COMPLETO	3	01
04	0501068990	EJE UNION		01
05	0503030517	RESORTE COMPRESION 32,3 X 120 X 2,4		01
06	0503010018	PASADOR ABIERTO 5/32 X 1.1/2		01
07	0501062976	EJE ARTICULACIÓN		01
08	0503010010	PASADOR ABIERTO 1/4 X 2.1/2		01
09	0521010579	EJE UNION		01
10	0503031035	PASADOR ABIERTO 6 X 88		03
11	0521010595	EJE UNION 27,80 X 110		02
12	0501010287	ARANDELA PLANA		01
13	0503034003	ETIQUETA IDENTIFICACIÓN ALUMINIO		01
14	0503010001	REMACHE POP		04
15	0503060911	JUEGO DE ETIQUETAS ADHESIVAS PTL		01
16	0503031087	ETIQUETA ADHESIVA		01
17	0503034078	ETIQUETA ADHESIVA PUNTOS DE ELEVACIÓN		03
18	0501062412	DESCANSO 725		01
19	0503030085	CLAVIJA TRABA		02
20	0511066743	DESCANSO		01
21	0503031852	ETIQUETA ADHESIVA		01
22	0521041529	SOPORTE CUCHILLA	4	01

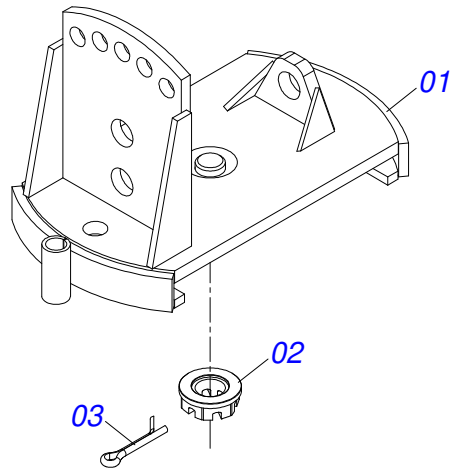

Artículo	Código	Descripción	Ver Pág.	QT
01	0511066744	BASE REGULADORA		01
02	0501011301	TUERCA 1.1/2 UNC 6FPP 2.5/16		01
03	0503010010	PASADOR ABIERTO 1/4 X 2.1/2		01

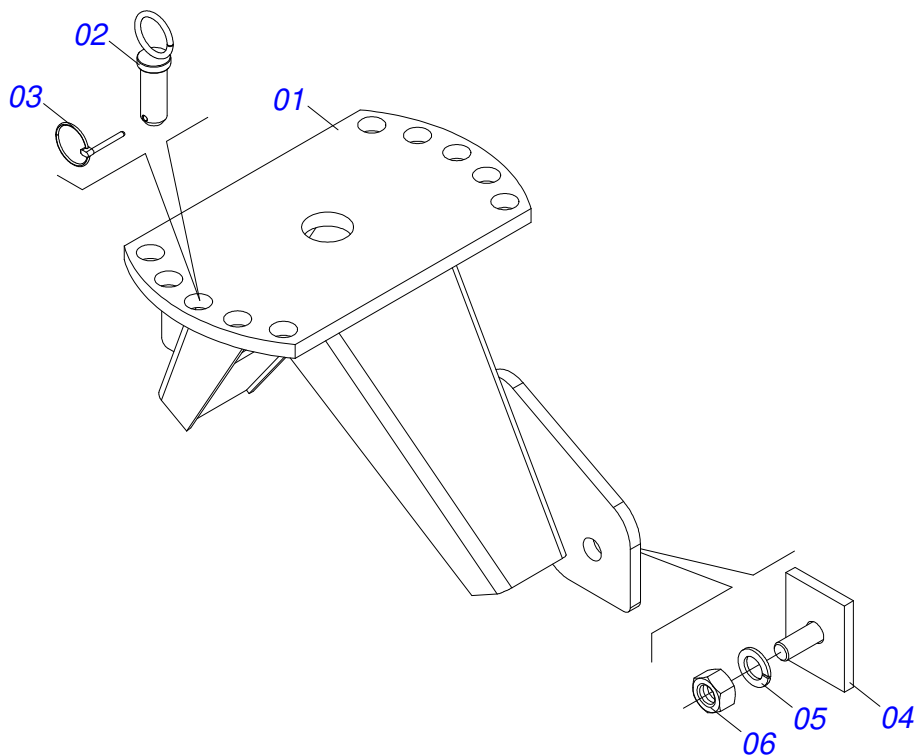

Artículo	Código	Descripción	Ver Pág.	QT
01	0521063566	SOPORTE PUERTA RASPADOR		01
02	0501069239	EJE UNION		01
03	0503030119	CLAVIJA TRABA		01
04	0501061017	TRABA AJUSTE		02
05	0503010012	ARANDELA PRESION 1"		02
06	0501010059	TUERCA 1.5/8		02

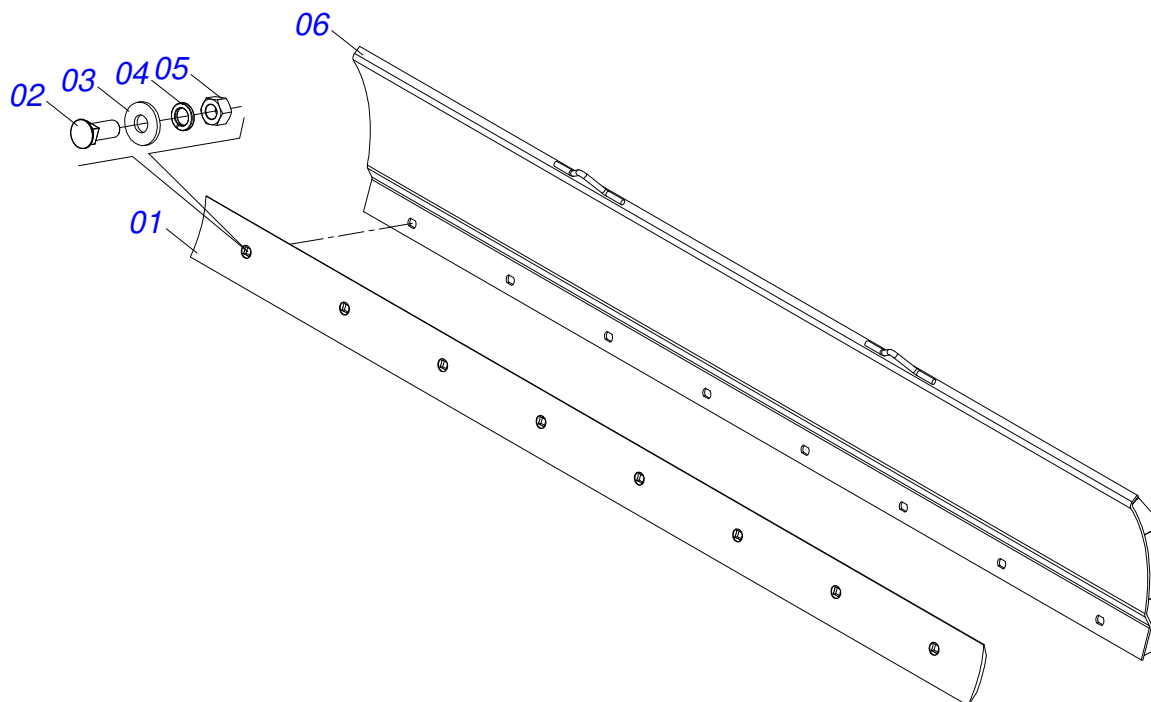

Artículo	Código	Descripción	Ver Pág.	QT
01	0622360022	RASPADOR REVERSIBLE 2500		01
02	0501012239	TORNILLO 5/8" UNC X 1.3/4"		08
03	0501012140	ARANDELA PLANA		08
04	0503010027	ARANDELA PRESION		08
05	0503010013	TUERCA 5/8		08
06	0521063565	SOPORTE CUCHILLA 2500		01







**MARCHESAN**

**Publicaciones Técnicas | Elaboración y Revisión**

ALESSANDRA PATRICIA KAWAHARA CARRILI

[www.marchesan.com.br](http://www.marchesan.com.br)

