

PCA - PALAS DELANTERAS

PCA 800 MF 4292-4 SHT CD TC ZF

Código: 0501092989

Serie: S-0710

Revisión: 00

Fecha de Revisión: JUNHO/2021

CATALOGO DE PARTES



MARCHESAN



PRODUCTOS

Código	Descripción
0106111171	PCA 800 MF 4292-4 SHT CD TC ZF

ATENCIÓN: IMPORTANTE

Marchesan S.A. se reserva el derecho de perfeccionar y/o cambiar las características técnicas de sus productos, sin previo aviso y sin la obligación de proceder con los ya comercializados y sin conocimiento previo del revendedor o consumidor.



ÍNDICE

0106111171	PCA 800 MF 4292-4 SHT CD TC ZF	1
0511046400	SOPORTE MOVIL COMPLETO	2
0909095840	SOPORTE MÓVIL	3
0909095854	DESCANSO DEL SOPORTE MÓVIL	4
0909095428	ARTICULACION	5
0909095856	SISTEMA HIDRAULICO	6
0511043382	CUCHILLA DELANTERA	7
0511025324	CAJA CON COMPONENTES	8
0501038021	PIEZAS EMBALADAS	9

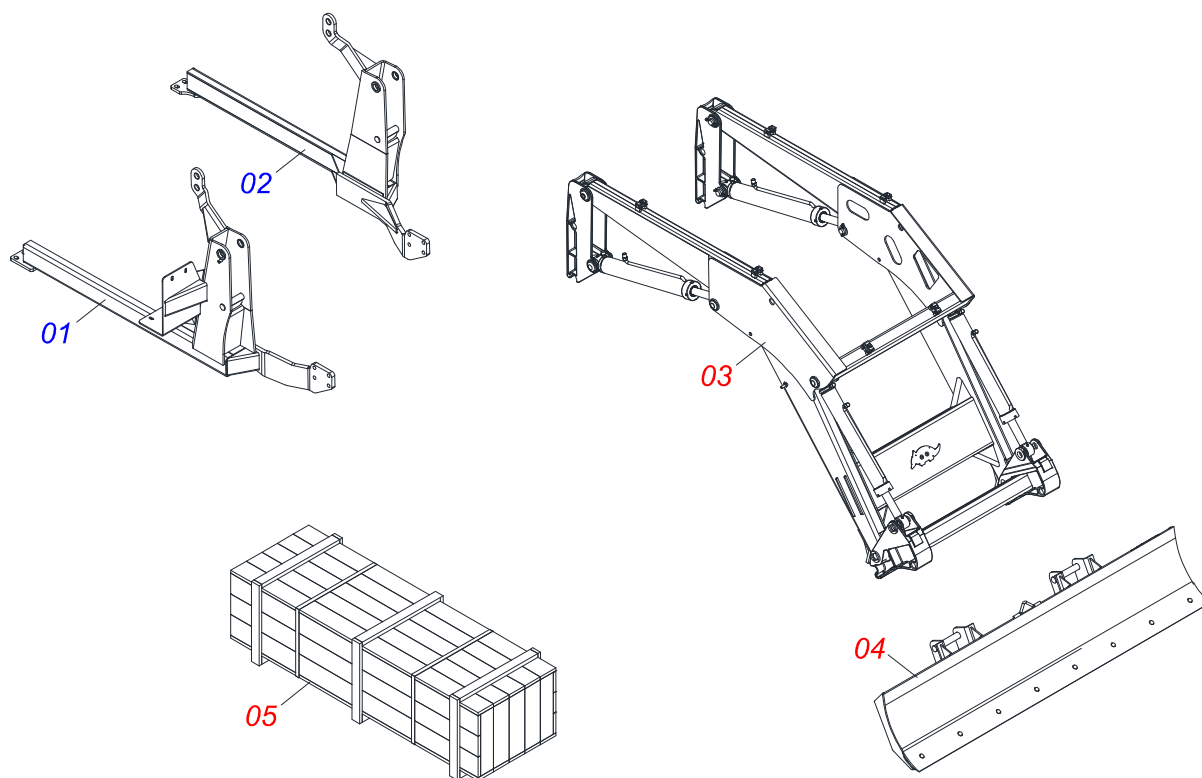

Artículo	Código	Descripción	Ver Pág.	QT
01	0521061541	CHASIS DERECHO		01
02	0521061543	CHASIS IZQUIERDO		01
03	0511046400	SOPORTE MOVIL COMPLETO	2	01
04	0511043382	CUCHILLA DELANTERA	7	01
05	0511025324	CAJA CON COMPONENTES	8	01

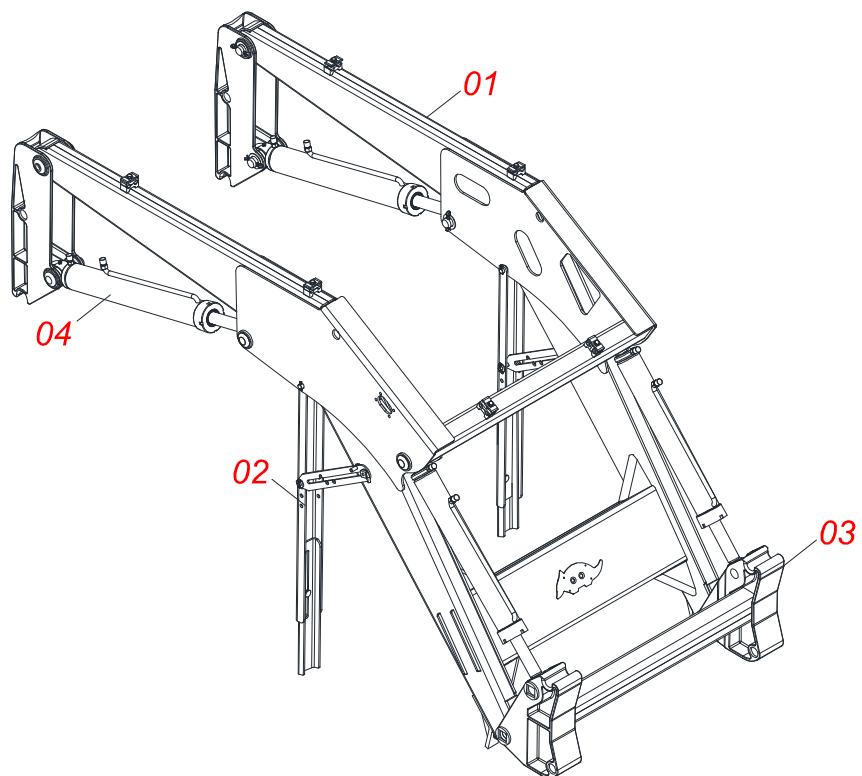

Artículo	Código	Descripción	Ver Pág.	QT
01	0909095840	SOPORTE MÓVIL	3	01
02	0909095854	DESCANSO DEL SOPORTE MÓVIL	4	01
03	0909095428	ARTICULACION	5	01
04	0909095856	SISTEMA HIDRAULICO	6	01

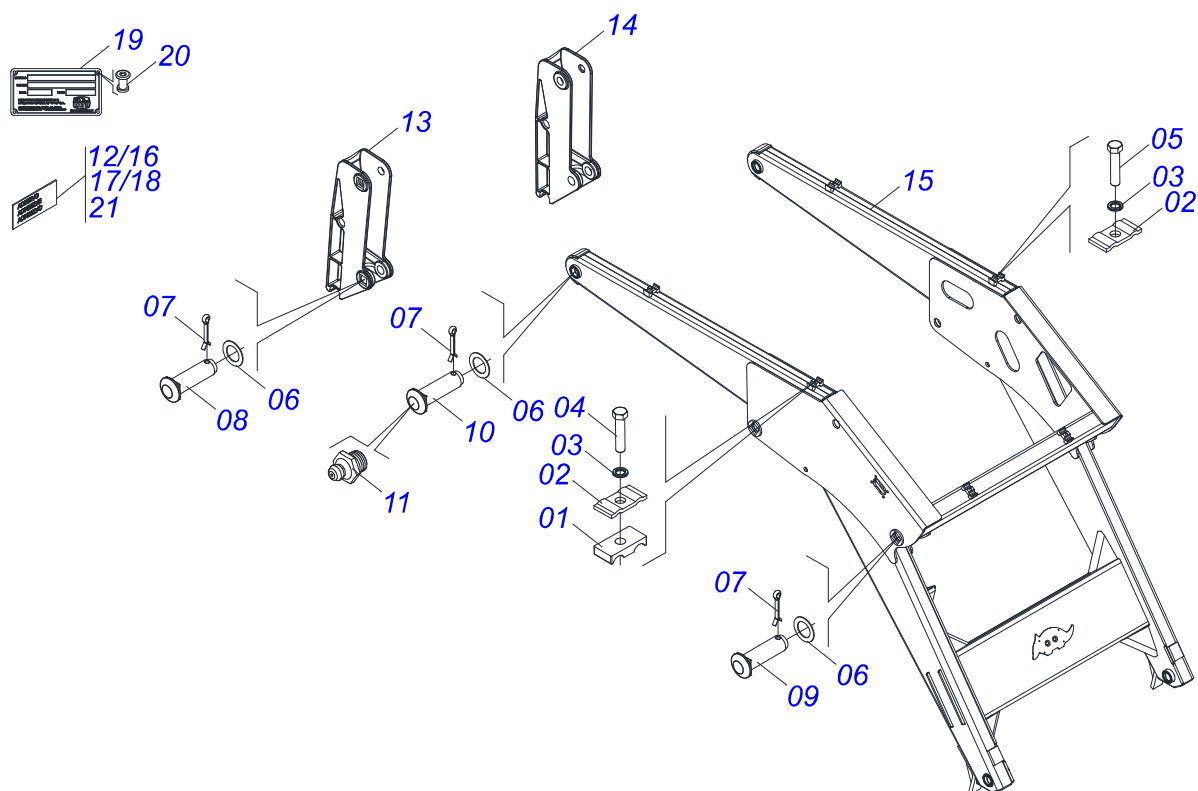

Artículo	Código	Descripción	Ver Pág.	QT
01	0502010477	CUERPO SUPERIOR PRESILLA		04
02	0503011180	CUERPO SUPERIOR PRESILLA		06
03	0503010180	ARANDELA PRESION 7/16"		06
04	0503012555	TORNILLO 7/16 UNC X 2 CS RT G.7 ZN		04
05	0503011102	TORNILLO 7/16 UNC X 1.1/4 C S G.5 ZN		02
06	0511019685	ARANDELA PLANA		08
07	0503010534	PASADOR ABIERTO 3/8 X 2.1/2		08
08	0521012869	EJE UNION 37,2 X 152 PQ		02
09	0521012868	EJE ARTICULACION 37,2 X 125		04
10	0521012870	EJE ARTIC 37,2X157		02
11	0503010002	GRASERA 1800		02
12	0503062217	CONJUNTO DE ETIQUETAS ADHESIVAS		01
13	0502012472	TORRE MOVIL		01
14	0502012473	TORRE MOVIL IZQUIERDO		01
15	0511066050	SOPORTE MOVIL		01
16	0503031087	ETIQUETA ADHESIVA		01
17	0503031428	ETIQUETA ADHESIVA ATENCIÓN		01
18	0503031827	LUBRICACIÓN ADHESIVA Y ETIQUETA DE REAPERTURA		01
19	0503034003	ETIQUETA IDENTIFICACIÓN ALUMINIO		01
20	0503010001	REMACHE POP		04
21	0503034078	ETIQUETA ADHESIVA PUNTOS DE ELEVACIÓN		01

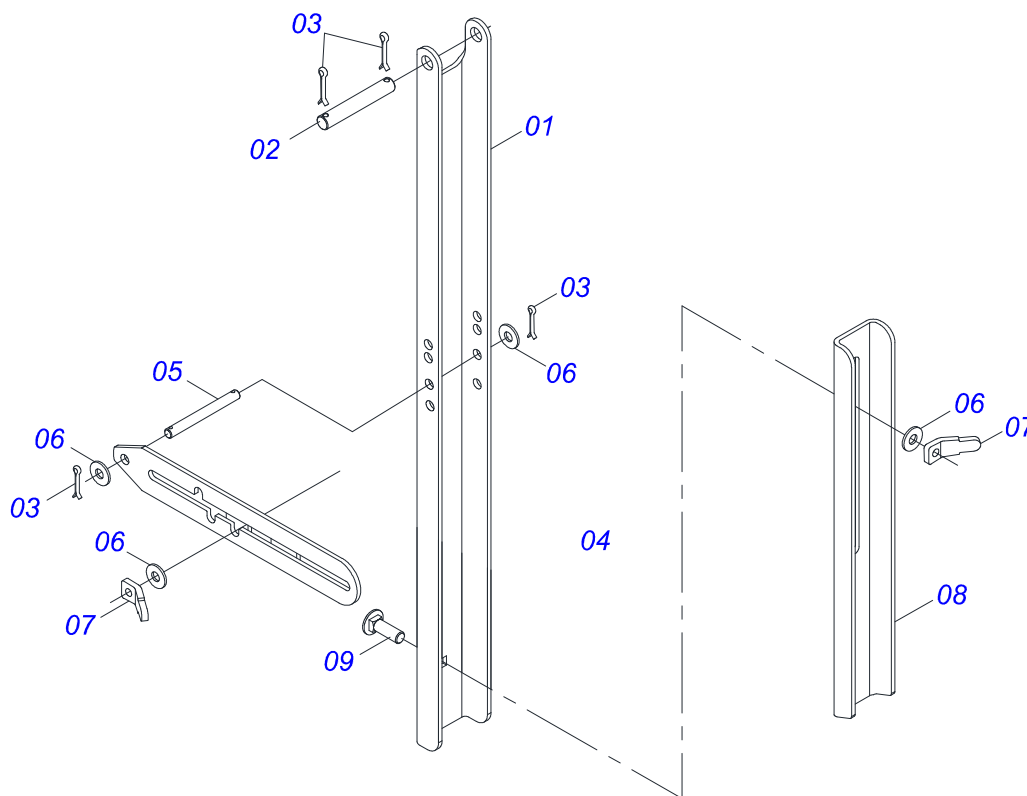

Artículo	Código	Descripción	Ver Pág.	QT
01	0561016401	CUERPO DESCANSO		02
02	0511013598	EJE UNION 3/4 X 120		02
03	0503010071	PASADOR ABIERTO 3/16 X 1		08
04	0511019634	TRABA DESCANSO		02
05	0521012823	EJE UNION 12,7 X 122 PCA 800 ZN		02
06	0511017302	ARANDELA PLANA 13.5 X 32.5 X 3.00		08
07	0561016329	FIJADOR TRABA DESCANSO		04
08	0561016619	DESCANSO COMPLEMENTO		02
09	0503014378	TORNILHO 1/2' X 1.1/2"		02

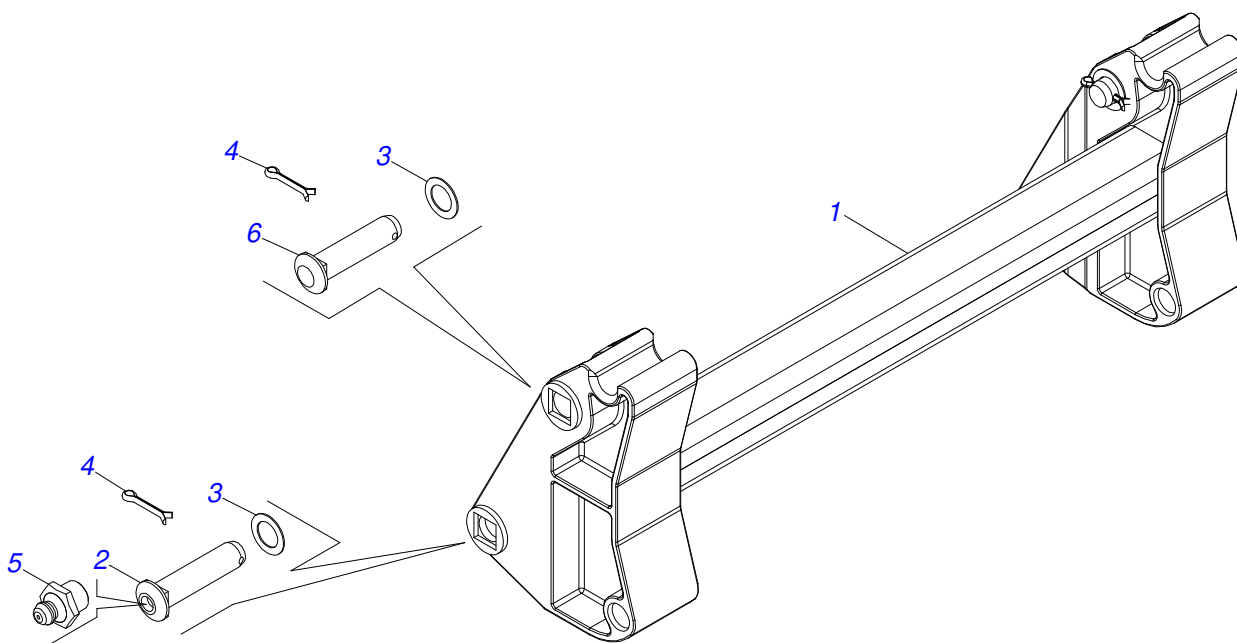

Artículo	Código	Descripción	Ver Pág.	QT
01	0501069939	SOPORTE ARTICULACION		01
02	0521012870	EJE ARTIC 37,2X157		02
03	0511019685	ARANDELA PLANA		04
04	0503010534	PASADOR ABIERTO 3/8 X 2.1/2		04
05	0503010002	GRASERA 1800		02
06	0521012869	EJE UNION 37,2 X 152 PQ		02

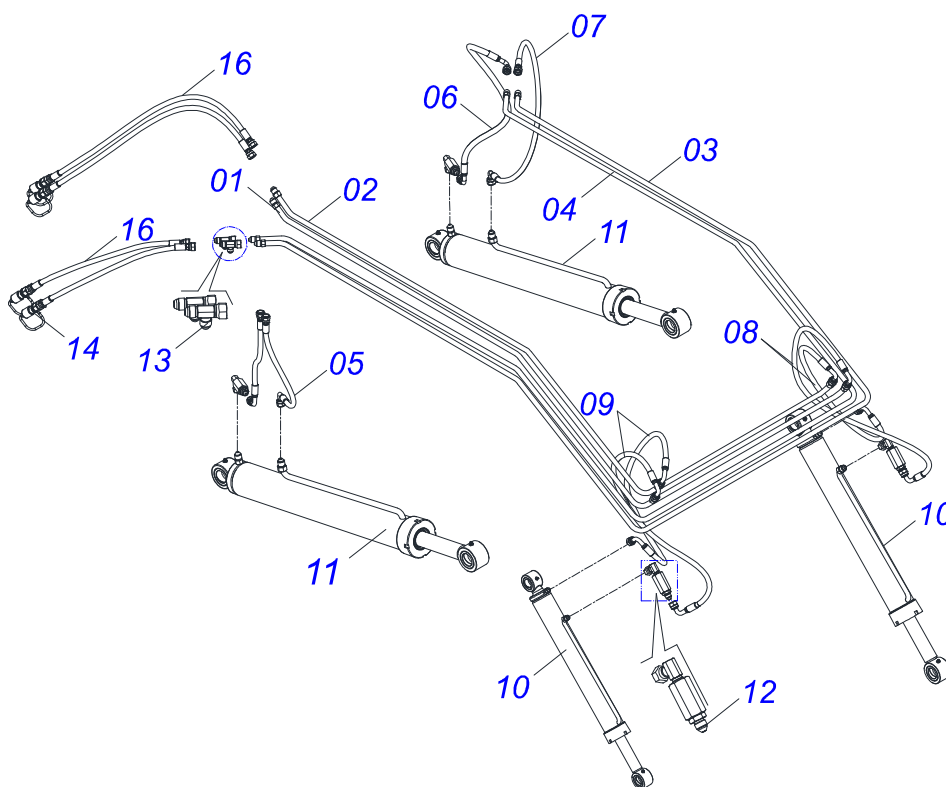

Artículo	Código	Descripción	Ver Pág.	QT
01	0501069857	TUBO DISTR ACEITE DER		01
02	0501069858	TUBO DISTR ACEITE IZQ		01
03	0521061821	TUBO DISTR ACEITE EXTERNO		01
04	0521061820	TUBO DISTR ACEITE INTERNO		01
05	0501080150	MANGUERA		02
06	0501080766	MANGUERA 3/8 X 700 TC-TC 90G		01
07	0501080105	MANGUERA 3/8 TR-TR		01
08	0501080688	MANGUERA 3/8 X 650 TC-TC 90G		01
09	0501080777	MANGUERA 3/8 X 650 TC-TC 90G IZQ		01
10	0511057974	CILINDRO HIDRÁULICO 44,45 X 85,72 X 870 X 593		02
11	0511057973	CILINDRO HIDRÁULICO 44,45 X 76,20 X 820 X 551		02
12	0511057772	CONJUNTO VÁLVULA DE SEGURIDAD		04
13	0503011968	ADAPTADOR T CON TUERCA		02
14	0501053834	ACOPAMIENTO RAPIDO MACHO AGRICOLA CON TAPA - 1/2 NPT		04
15	0501080745	MAGUERA 3/8 X 650 TC-TC		02
16	0501080796	MANGUERA 1/2" X 1400 TC-TM		04

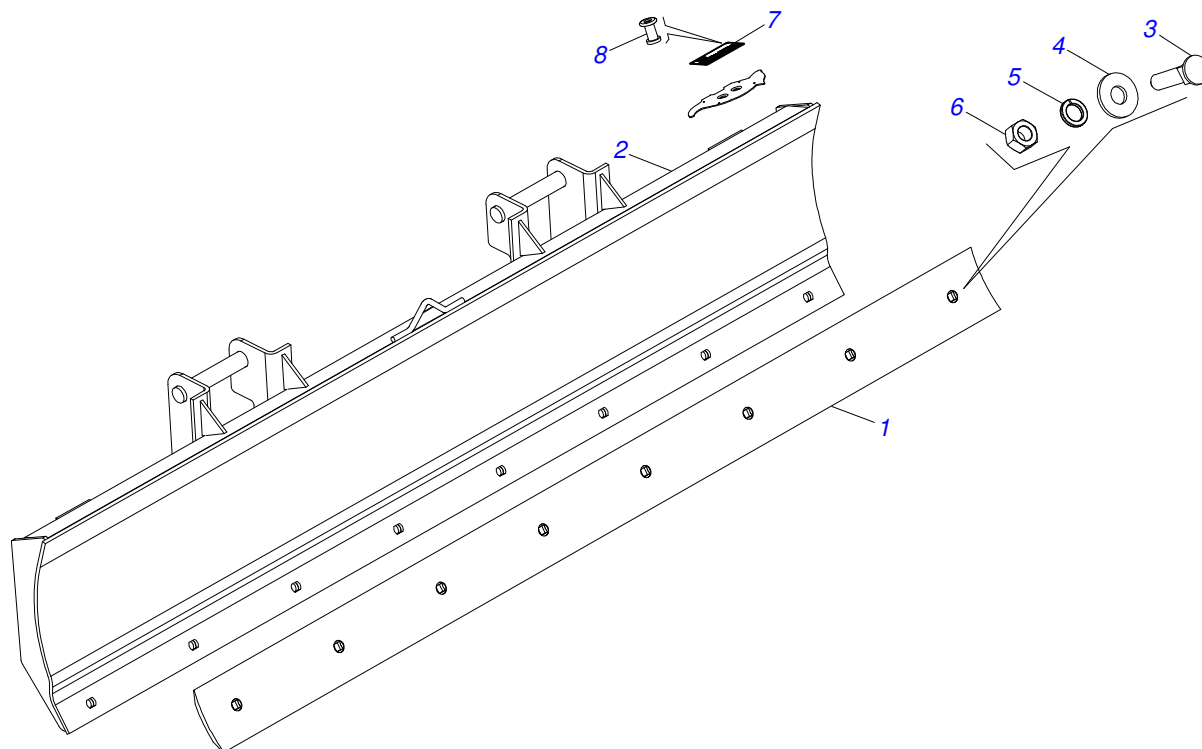

Artículo	Código	Descripción	Ver Pág.	QT
01	0622360016	RASPADOR REVERSIBLE 2400		01
02	0501069112	CUCHILLA DELANT AGR 2400		01
03	0501812240	TORNILLO		08
04	0501812140	ARANDELA PLANA		08
05	0503011445	ARANDELA PRESION		08
06	0503810013	NUT 5/8 NC		08
07	0503034003	ETIQUETA IDENTIFICACIÓN ALUMINIO		01
08	0503010001	REMACHE POP		04

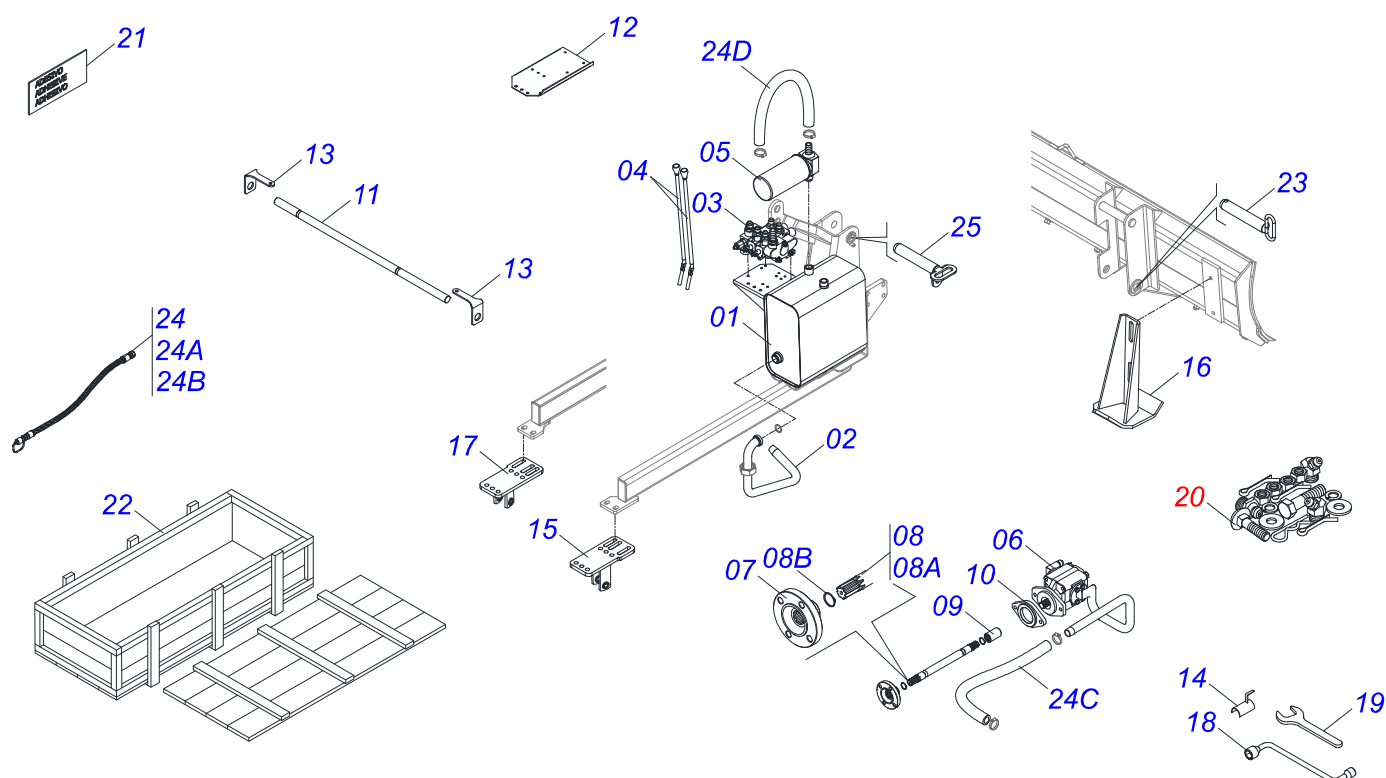

Artículo	Código	Descripción	Ver Pág.	QT
01	0501047575	DEPOSITO DE ACEITE COMPLETO		01
02	0521061677	DUCCIÓN DE SUCCIÓN DEL TANQUE - PCA/PD		01
03	0501059952	DOBLE COMANDO 1/2 HIDOV/DANFOSS COMPLETO		01
04	0501048023	ACCIONADOR MANDO		02
05	0501041108	FILTRO RETORNO MAYOR COMPL		01
06	0501059935	BOMBA CON DUTOS DE SUCCION Y PRESION -		01
07	0501067327	ACOPLAMIENTO		01
08	0501059981	EJE		01
08A	0521061649	EJE		01
08B	0503010174	ANILLO TENSOR 501028 (PARA EJE)		01
09	0503030838	BUJE 1.1/8" X 61 ESTR		01
10	0521061658	SOPORTE DE BOMBA		01
11	0511044706	VARON COMPLETO 1.1/4 NC X 950		01
12	0561016462	SOPORTE DEL MANDO		01
13	0561010051	SOPORTE DEL FAROL		02
14	0511064563	PROTECTOR MANGUERA		01
15	0511069461	SOPORTE DEL CHASIS DERECHO - MF 283-4		01
16	0501063411	ZAPATA ESTAB		02
17	0511069462	SOPORTE DE FIJACIÓN DEL CHASIS IZQUIERDO PD MF 283-4 TQA		01
18	0501068213	CLAVE DOBLE 5/8 X 3/4		01
19	0511010153	CLAVE FIXA 2.5/16		01
20	0501038021	PIEZAS EMBALADAS	9	01
21	0503030770	ETIQUETA ADHESIVA		01
22	0501100504	CAJA		01
23	0521066515	EJE DE ARTICULACIÓN CON TIRADOR 37,20 X 240		02
24	0511059113	JOGO MANGUEIRAS		01
24A	0501080796	MANGUERA 1/2" X 1400 TC-TM		04
24B	0501081077	MANG 3/4" X 3100 TC-TC		01
24C	0551012897	MANGUERA 1.1/4 X 1500 AB-AB		01
24D	0501010610	MANGUERA 1 X 800 AB-AB		01



PCA 800 MF 4292-4 SHT CD TC ZF
CAJA CON COMPONENTES

Página 8
0511025324

Artículo	Código	Descripción	Ver Pág.	QT
25	0521061681	EJE FIJADOR SOPORTE		02

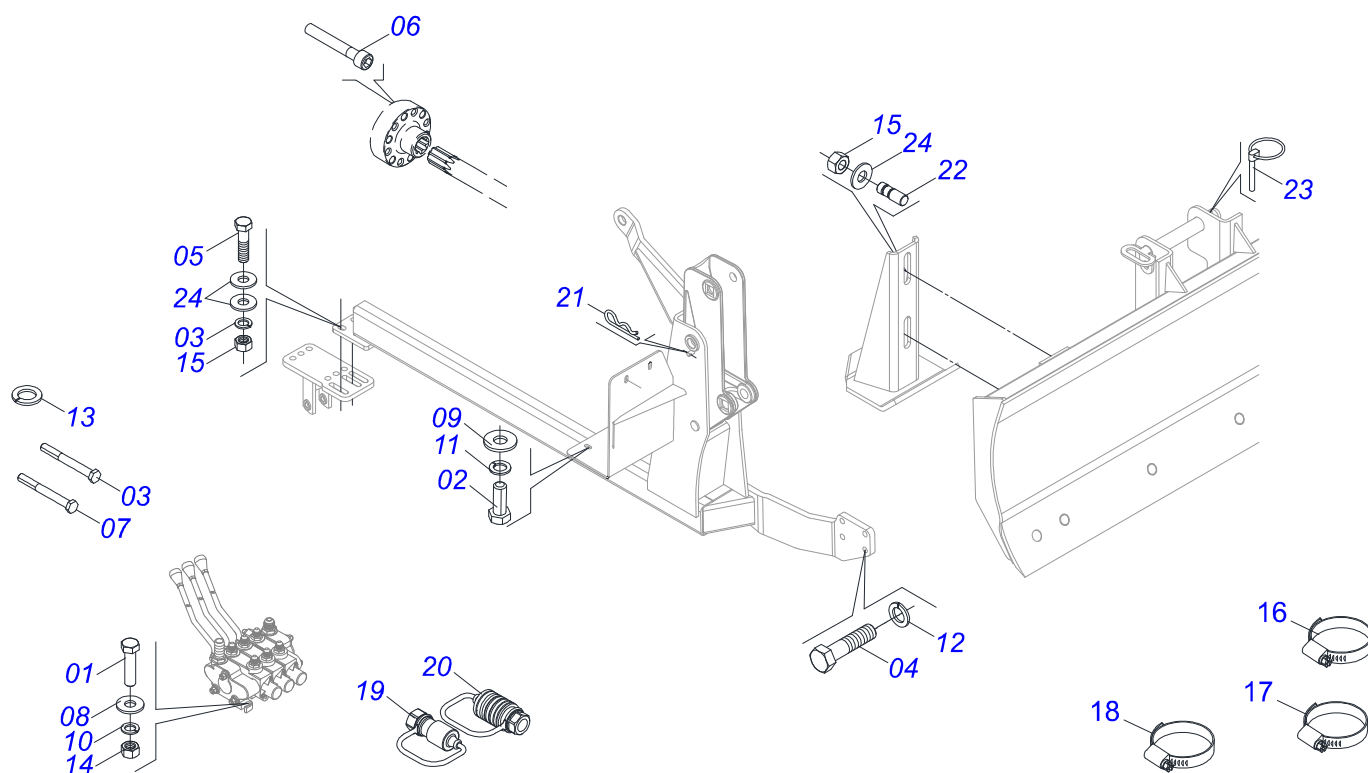

Artículo	Código	Descripción	Ver Pág.	QT
01	0501010080	TORNILLO 3/8"		03
02	0501010161	TORNILLO 1/2 UNC X 1.1/4		04
03	0503010752	TORNILLO 1/2" UNC X 3.1/2"		02
04	0503013390	TORNILLO 3/4" UNC X 2.1/2		08
05	0501010500	TORNILLO 3/4"UNC X3"		04
06	0503011313	TORNILLO M8 X 1,25 X 50		06
07	0503010201	TORNILLO M10 X 1,5 X 1205.6		02
08	0501010984	ARANDELA PLANA		03
09	0511017302	ARANDELA PLANA 13.5 X 32.5 X 3.00		04
10	0503010025	ARANDELA PRESION 3/8		07
11	0503010019	ARANDELA PRESION 1/2"		06
12	0503010023	ARANDELA PRESION		12
13	0503010143	ARANDELA PRESION		03
14	0503010026	TUERCA 3/8		03
15	0503010014	TUERCA 3/4" UNC		08
16	0503010184	ABRAZADERA		02
17	0503010243	ABRAZADERA		02
18	0503010246	ABRAZADERA		02
19	0501053834	ACOPLAMIENTO RAPIDO MACHO AGRICOLA CON TAPA - 1/2 NPT		02
20	0501053835	HEMBRA ENGANCHE RAP 1/2 NPT		02
21	0503030012	PASADOR ABIERTO		02
22	0561016756	PRISIONERO 3/4 UNC X 3/4 UNC X 56		04
23	0503030430	CLAVIJA TRABA 7/16 X 50		02
24	0501010322	ARANDELA PLANA 20.50 X 46 X 4.75		12



MARCHESAN

Publicaciones Técnicas | Elaboración y Revisión

LORENA ROCHA ALVES

www.marchesan.com.br

