

CATÁLOGO DE PIEZAS

PD - PALAS DELANTERAS

PD MF 4265/75/83-4 BT SC GAL

Código: 0501091501

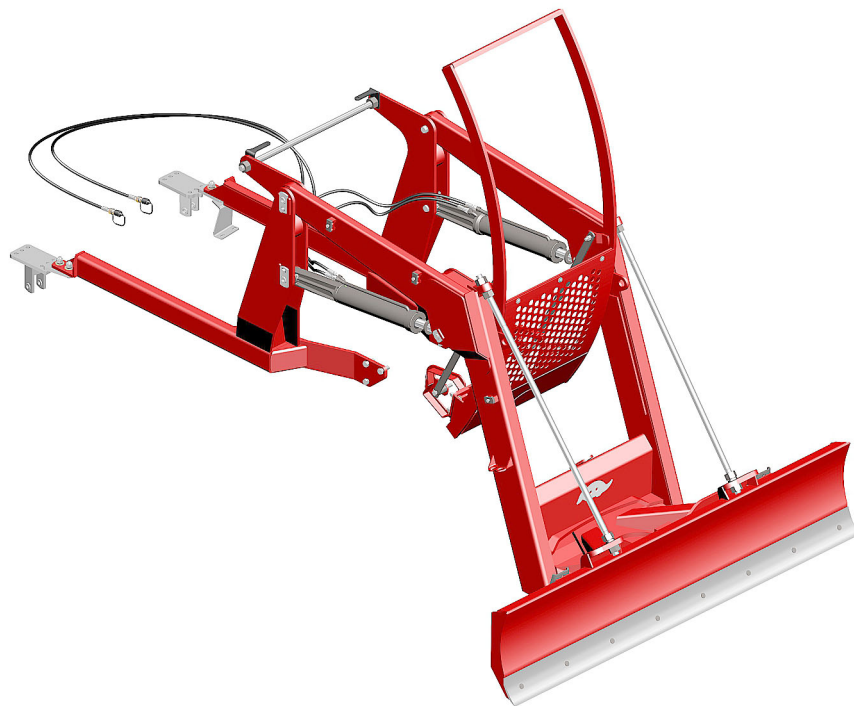

Serie: S-0710

Revisión: DEZEMBRO/2017

PIEZAS ORIGINALES
TATU



PRODUCTOS

Código

0106030388

Descripción

PD MF 4265/75/83-4 BT SC GAL S-0710

ATENCIÓN: **IMPORTANTE**

MARCHESAN S/A SE RESERVA EL DERECHO DE PERFECCIONAR Y/O MODIFICAR LAS CARACTERÍSTICAS TÉCNICAS DE SUS PRODUCTOS, SIN LA OBLIGACIÓN DE PROCEDER CON LOS YA COMERCIALIZADOS Y SIN CONOCIMIENTO PREVIO DEL DISTRIBUIDOR AUTORIZADO O DEL CONSUMIDOR.

INDICE

0106030388	PD MF 4265/75/83-4 BT SC GAL	1
0511049953	SOPORTE MÓVIL COMPLETA PD VTR A950	2
0511049956	GUIA SOPORTE MOVIL COMPL	3
0501047708	SOPORTE CUCHILLA 2400	4
0511025305	CAJA DE COMPONENTES - PD MF 4275/4283-4 BT SC	5
0501046992	CILINDRO HIDRAULICO 44,45 X 85,7 X1010 X 400 BBD	6
0501046993	CILINDRO HIDRAULICO 44,45 X 85,7 X1010 X 400 BBE	7
0501059955	JUEGO DE MANGUERAS - PD MF BT 4275/4283-4	8
0501038015	PIEZAS DE EMBALAJE - PD MF BT 4275/4283-4	9
0501053834	MACHO ENG RAP 1/2 NPT CON TAPA	10

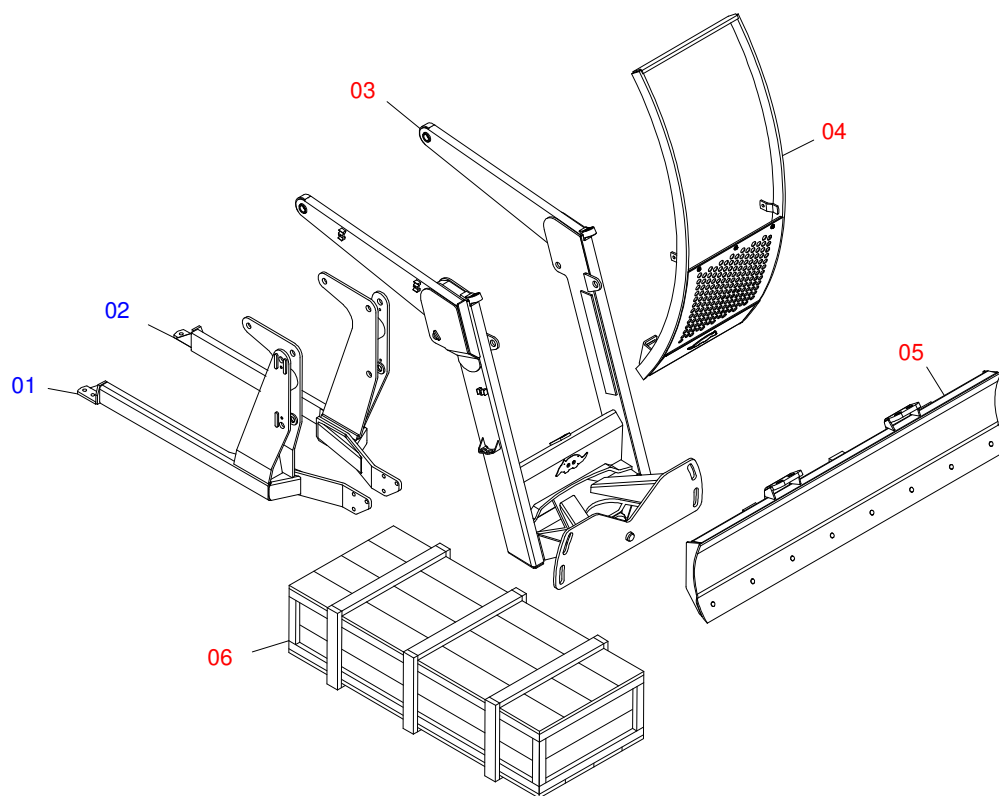

Artículo	Código	Descripción	QT
01	0521061632	CHASIS DERECHO - BT PD MF 4275-4 S-0510	01
02	0521061633	CHASI IZQUIERDO - PD MF 4275/4291-4 S-0510	01
03	0511049953	SOPORTE MÓVIL COMPLETA PD VTR A950	01
04	0511049956	GUIA SOPORTE MOVIL COMPL	01
05	0501047708	SOPORTE CUCHILLA 2400	01
06	0511025305	CAJA DE COMPONENTES - PD MF 4275/4283-4 BT	01

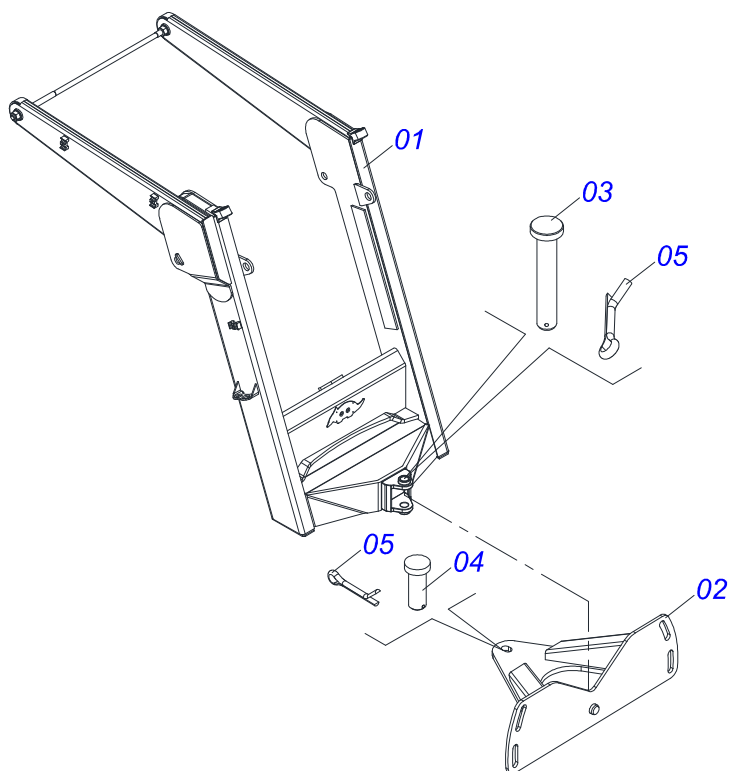

Artículo	Código	Descripción	QT
01	0521062701	SOPORTE MOVIL - PD VTR A950	01
02	0501062637	SOPORTE REGULACION	01
03	0521010618	EJE UNION 37,50 X 220	01
04	0521010612	EJE UNION 37,50 X 90	01
05	0503010010	PASADOR ABIERTO 1/4 X 2.1/2	02

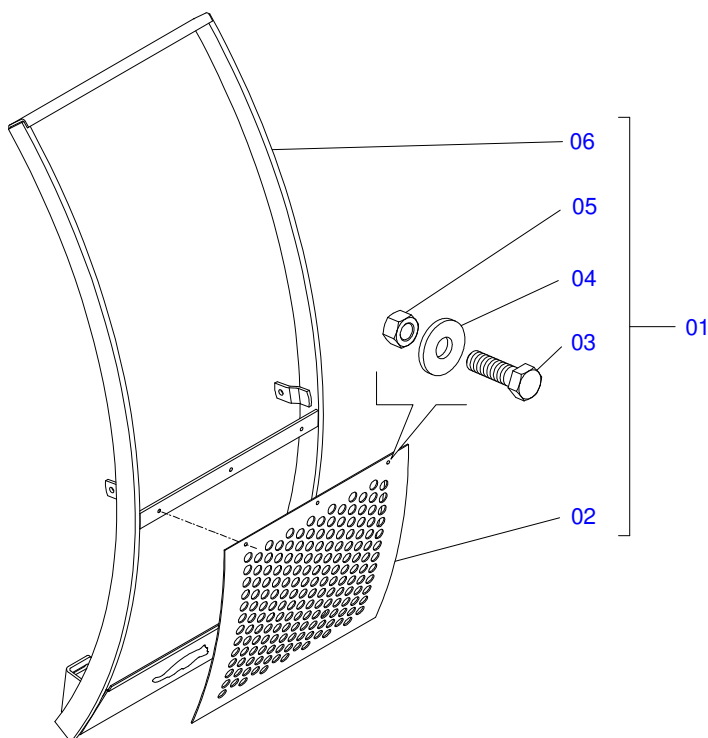

Artículo	Código	Descripción	QT
01	0511049956	GUIA SOPORTE MOVIL COMPL	01
02	0501017431	PROTECCIÓN DELANTERA	01
03	0503010751	TORNILLO 3/8" UNC X 1.1/4"	03
04	0501010984	ARANDELA PLANA	03
05	0503010026	TUERCA 3/8	03
06	0521062696	GUIA SUPERIOR MOVIL	01

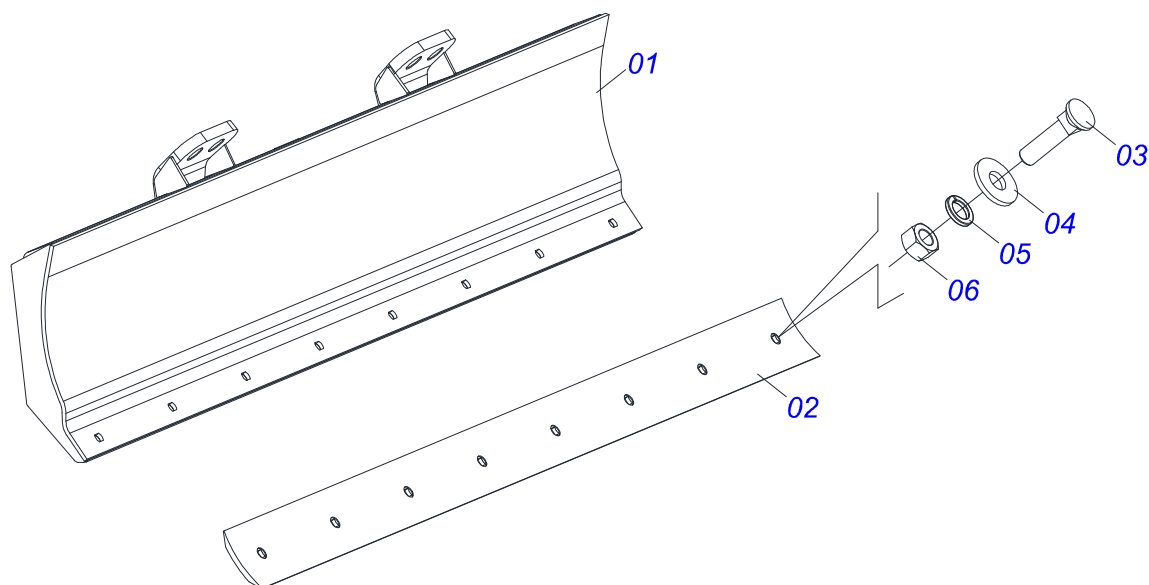

Artículo	Código	Descripción	QT
01	0501067999	SOPORTE CUCHILLA 2390	01
02	0622360016	RASPADOR REVERSIBLE 2400	01
03	0501012240	TORNILLO 5/8" UNC X 2.1/2"	08
04	0501012140	ARANDELA PLANA	08
05	0503011445	ARANDELA PRESION	08
06	0503010013	TUERCA 5/8	08

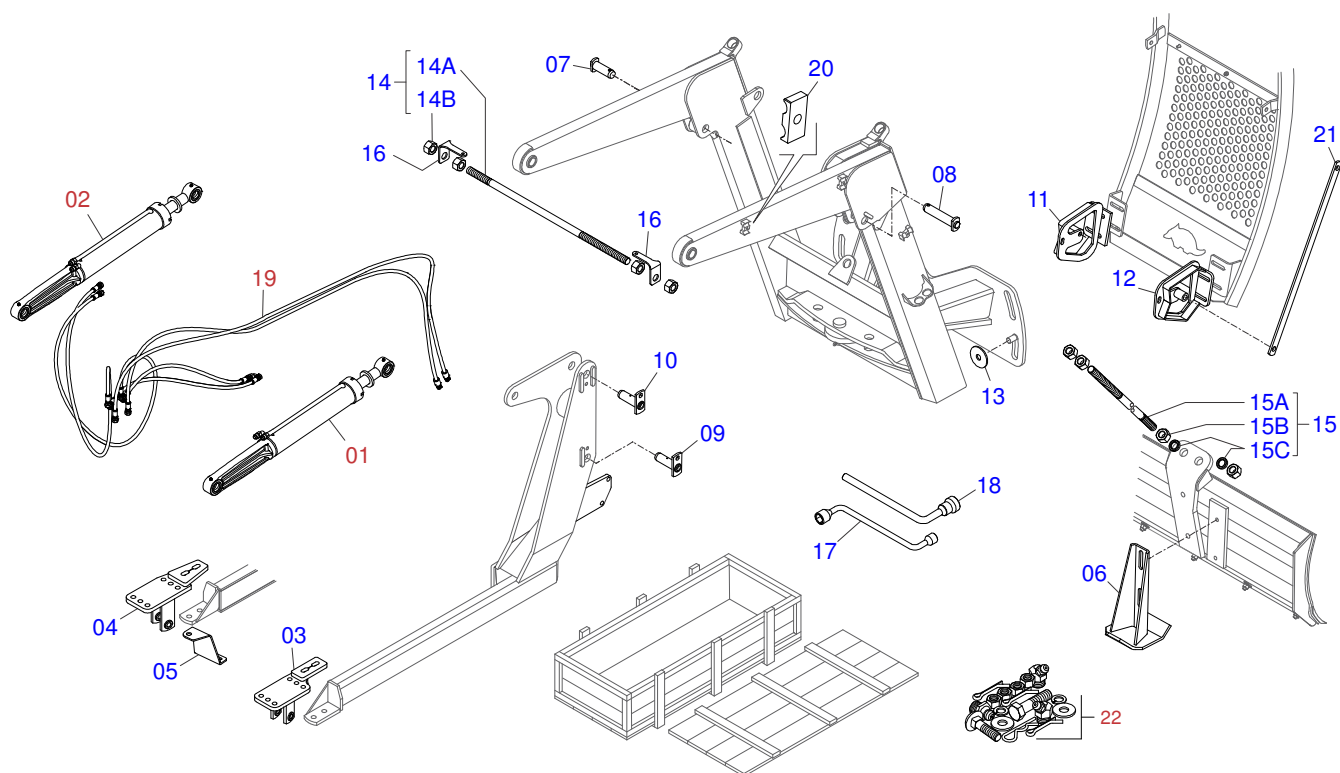

Artículo	Código	Descripción	QT
01	0501046992	CILINDRO HIDRAULICO 44,45 X 85,7 X1010 X 400	01
02	0501046993	CILINDRO HIDRAULICO 44,45 X 85,7 X1010 X 400	01
03	0521061641	ZAPATA CHASIS DER	01
04	0521063770	ZAPATA IZQUIERDA	
05	0561016418	SOPORTE TANQUE OLEO	01
06	0501063411	ZAPATA ESTAB	02
07	0521063354	EJE UNION	01
08	0521063358	EJE DE UNIÓN 37,20 X 161 - PD VTR A950	01
09	0501063960	EJE ARTIC TRABA 37,2 X 130	02
10	0501063751	EJE ARTIC 37,2 X 140	02
11	0521061644	GUÍA IZQUIERDA SOPORTE MOVIL - PD MF 4292-4	01
12	0521061643	GUÍA DERECHA SOPORTE MOVIL - PD MF 4292-4	01
13	0501010574	ARANDELA PLANA	04
14	0511043351	VARON 1" X 2220	01
14A	0541015018	TIRANTE 1.1/4 NC X 1000 PCA-T 1750	01
14B	0501010087	TUERCA 1.1/4"	04
15	0501041427	VARON 1.1/4" NC X 1540	02
15A	0501014250	VARON 1.1/4" X 1540	01
15B	0502012180	ARANDELA TENSORA	02
15C	0501010087	TUERCA 1.1/4"	04
16	0561010051	SOPORTE DEL FAROL - PCA MF 291/4 ADV 2008	02
17	0501068213	CLAVE DOBLE 5/8 X 3/4	01
18	0501061617	LLAVE 1 CABO PLANO	01
19	0501059951	JUEGO DE MANGUERAS - PD MF SHT 4275/4283-4	01
20	0502012702	SOPORTE CUERPO PRESILHA	03
21	0521063340	SOPORTE ANGULAR CON LUVA - PD MF4275/4283	02
22	0501038015	PIEZAS DE EMBALAJE - PD MF BT 4275/4283-4	01

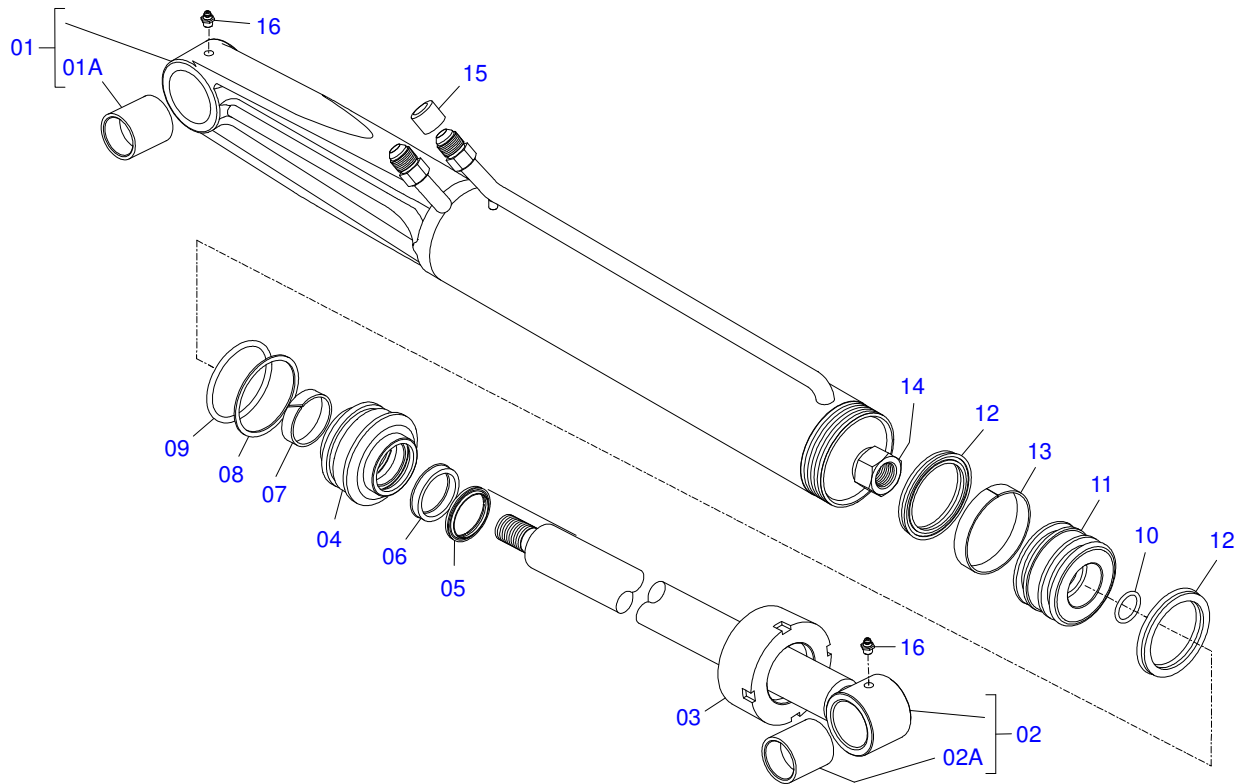

Artículo	Código	Descripción	QT
01	0501068206	CAMISA 85,72 X 855 DIR PD MF 292-4	01
01A	0521010514	BUJE INT 38,1 X 52,9 X 50	01
02	0501068208	EXTENSOR 44,45 X 670	01
02A	0521010514	BUJE INT 38,1 X 52,9 X 50	01
03	0502010993	TAPA MOVIL 85,72	01
04	0502010781	SOPORTE ANILLOS 44,45 X 85,72	01
05	0503010761	ANILLO RASCADOR D-1750	01
06	0503010990	ANILLO 1870-1750-375-B	01
07	0503010949	ANILLO GUIA INTERNO W2-2000-500	01
08	0503011060	ANILLO BACK-UP 8-336	01
09	0503010976	ANILLO O'RING 2-336 N 3006-9B	01
10	0503010042	ANILLO O'RING 2-214 N 3006-9B	01
11	0502010843	EMBOLO 44,45 X 85,7	01
12	0503010170	ANILLO 3120 2750	02
13	0503010948	ANILLO GUIA EXTERNO W4-3346-590	01
14	0503010063	TUERCA 1" UNF	01
15	0503030387	TAPON	02
16	0503010002	GRASERA 1800	02

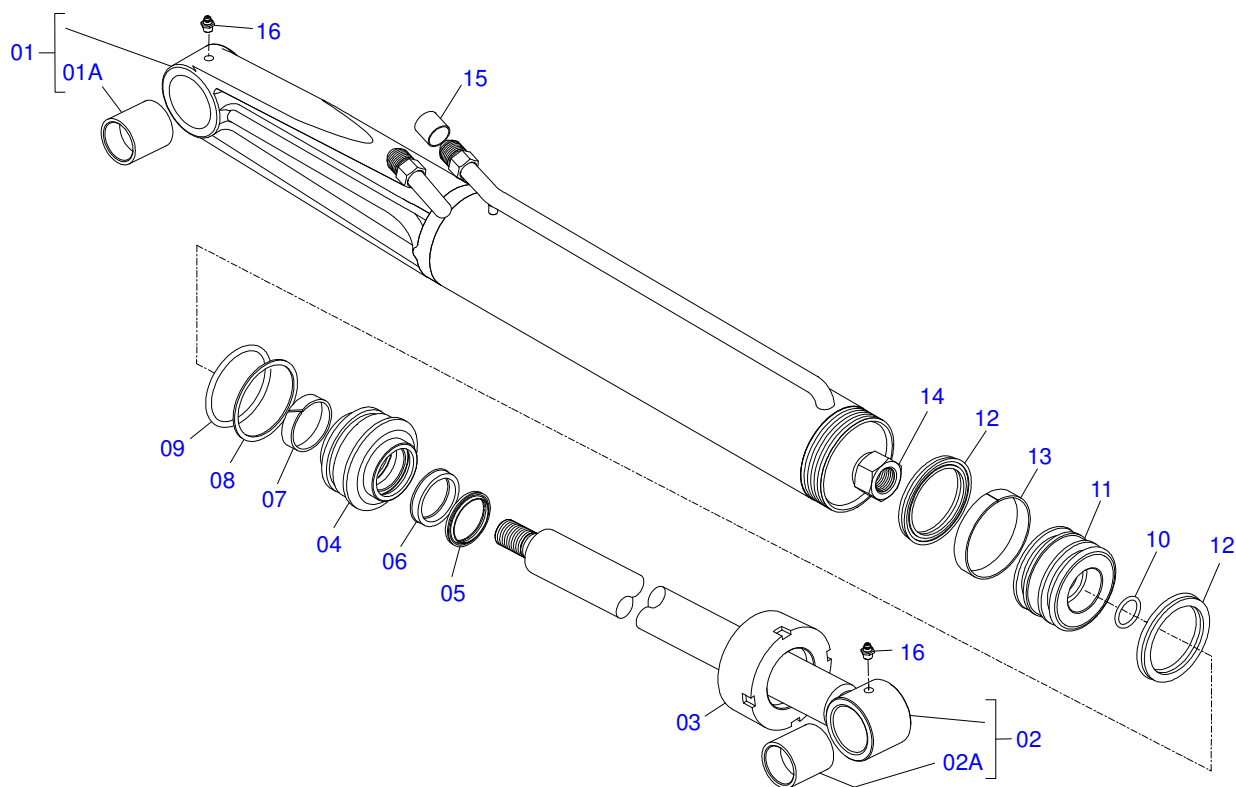

Artículo	Código	Descripción	QT
01	0501068207	CAMISA 85,72 X 855 ESQ PD MF 292-4	01
01A	0521010514	BUJE INT 38,1 X 52,9 X 50	01
02	0501068208	EXTENSOR 44,45 X 670	01
02A	0521010514	BUJE INT 38,1 X 52,9 X 50	01
03	0502010993	TAPA MOVIL 85,72	01
04	0502010781	SOPORTE ANILLOS 44,45 X 85,72	01
05	0503010761	ANILLO RASCADOR D-1750	01
06	0503010990	ANILLO 1870-1750-375-B	01
07	0503010949	ANILLO GUIA INTERNO W2-2000-500	01
08	0503011060	ANILLO BACK-UP 8-336	01
09	0503010976	ANILLO O'RING 2-336 N 3006-9B	01
10	0503010042	ANILLO O'RING 2-214 N 3006-9B	01
11	0502010843	EMBOLO 44,45 X 85,7	01
12	0503010170	ANILLO 3120 2750	02
13	0503010948	ANILLO GUIA EXTERNO W4-3346-590	01
14	0503010063	TUERCA 1" UNF	01
15	0503030387	TAPON	02
16	0503010002	GRASERA 1800	02

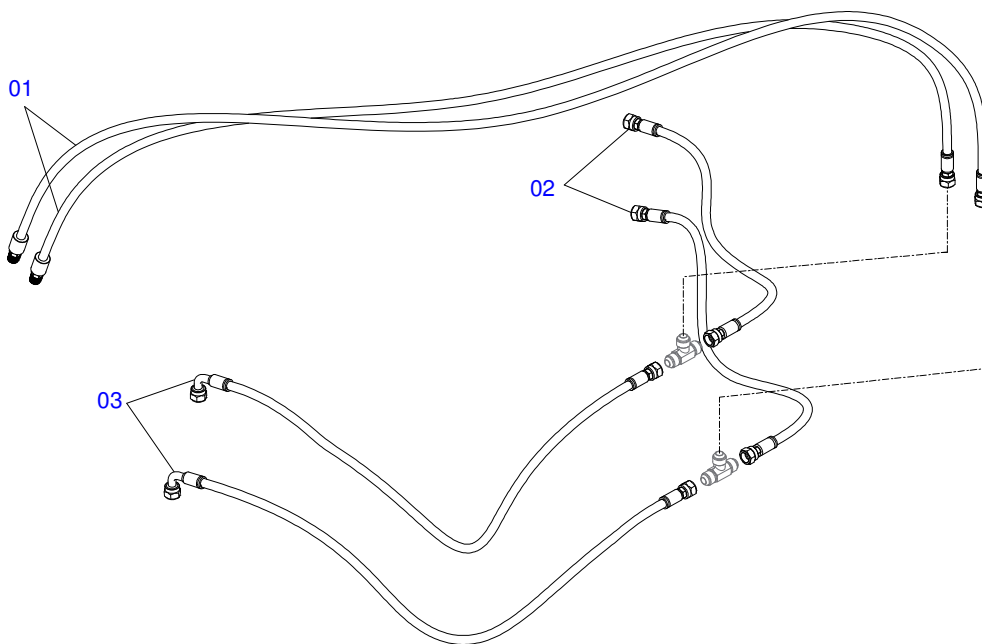

Artículo	Código	Descripción	QT
01	0501080305	MANGUERA 1/2 X 2450 TR-TM	02
02	0501080062	MANGUERA 1/2 X 2000 TR-TC	02
03	0501080195	MANGUERA	02

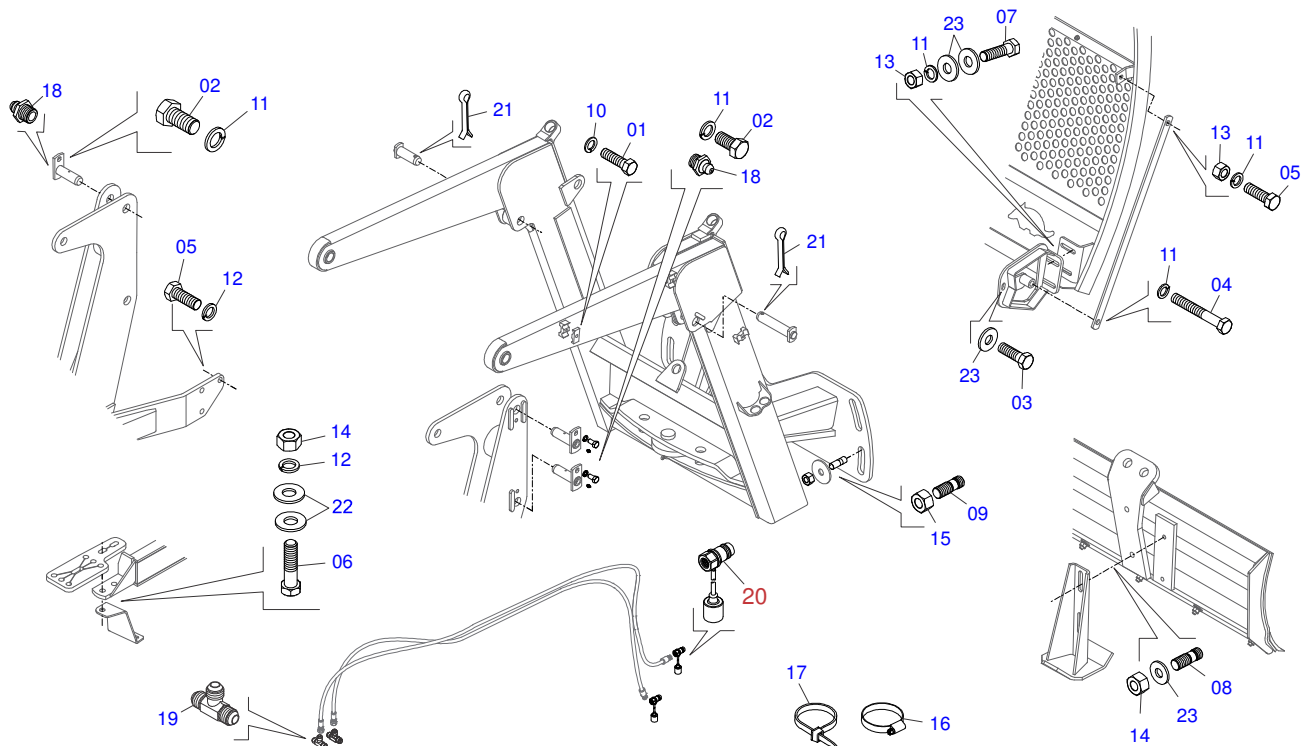

Artículo	Código	Descripción	QT
01	0503012555	TORNILLO 7/16" UNC X 2"	03
02	0503010962	TORNILLO 5/8" UNC X 1.1/4"	04
03	0501010100	TORNILLO 5/8 UNC X 2 C S G.5	08
04	0501010163	TORNILLO 5/8" UNC X 4.1/2"	02
05	0501010098	TORNILLO 3/4 UNC X 2	06
06	0501010500	TORNILLO 3/4"UNC X3"	04
07	0503010233	TORNILLO 5/8 UNC X 2.1/2	02
08	0561016756	PRISIONERO 3/4 UNC X 3/4 UNC X 56	04
09	0561016755	PRISIONERO 1 UNC X 1 UNC X 76 ZN	04
10	0503010180	ARANDELA PRESION 7/16"	03
11	0503010027	ARANDELA PRESION	14
12	0503010023	ARANDELA PRESION	12
13	0503010013	TUERCA 5/8	08
14	0503010014	TUERCA 3/4" UNC	08
15	0501010059	TUERCA 1.5/8	04
16	0503010246	ABRAZADERA	02
17	0503013100	ABRAZADERA NYLON	05
18	0503010002	GRASERA 1800	08
19	0503013493	CONEXION T MACHO	02
20	0501053834	MACHO ENG RAP 1/2 NPT CON TAPA	02
21	0503010534	PASADOR ABIERTO 3/8 X 2.1/2	02
22	0501010322	ARANDELA PLANA 20.50 X 46 X 4.75	12
23	0501012140	ARANDELA PLANA	12

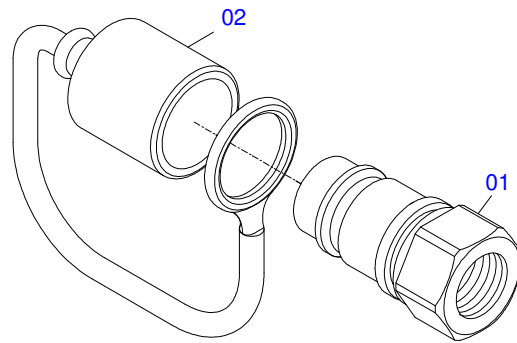

Artículo	Código	Descripción	QT
01	0503011627	MACHO ENGANCHE RAP AGR 1/2 NPT	01
02	0503011882	TAPA PLASTICA P/ ENG RAP	01



MARCHESAN IMPLEMENTOS E MÁQUINAS AGRÍCOLAS TATU S.A.
AV. Marchesan, 1979 - Casilla de Correos, 131 - CEP 15994-900 - Matão - SP - Brazil
Fono +55 16.3382-8282
(FAX Parts) + 55 16.3382. 8297 - (Export) + 55 16.3382.1003
e.mail: tatu@marchesan.com.br www.marchesan.com.br

Publicaciones Técnicas: Desarrollo
ALESSANDRA PATRICIA KAWAHARA CARRILI

Publicaciones Técnicas: Revisión
JOÃO VIRGINIO ROCHA

Contactos Catálogo:
E-mail = jgaspari@marchesan.com.br

**ORIGINAL PARTS
TATU**

