

CATÁLOGO DE PIEZAS

SURCADORES

SACML-TC

Código: 0501091304



Serie: S-0311

Revisión: MARÇO/2011

PIEZAS ORIGINALES
TATU



PRODUCTOS

Código

0110030314

Descripción

SACM/L-TC 800/1600 DC 2H 2RL S-0208

ATENCIÓN: **IMPORTANTE**

MARCHESAN S/A SE RESERVA EL DERECHO DE PERFECCIONAR Y/O MODIFICAR LAS CARACTERÍSTICAS TÉCNICAS DE SUS PRODUCTOS, SIN LA OBLIGACIÓN DE PROCEDER CON LOS YA COMERCIALIZADOS Y SIN CONOCIMIENTO PREVIO DEL DISTRIBUIDOR AUTORIZADO O DEL CONSUMIDOR.

INDICE

0909093220	CHASIS COMPLETO SAM/L-TC	1
0909093221	SILO ABONO COMPLETO	2
0511044355	DISCO CORTE 24" COMPLETO	3
0909093223	TRANSMISION	4
0511048303	VARIADOR VELOCIDAD COMPL	5
0511048304	VARIADOR VELOCIDAD	6
0909093224	RODILLO DESTORRONADOR	7

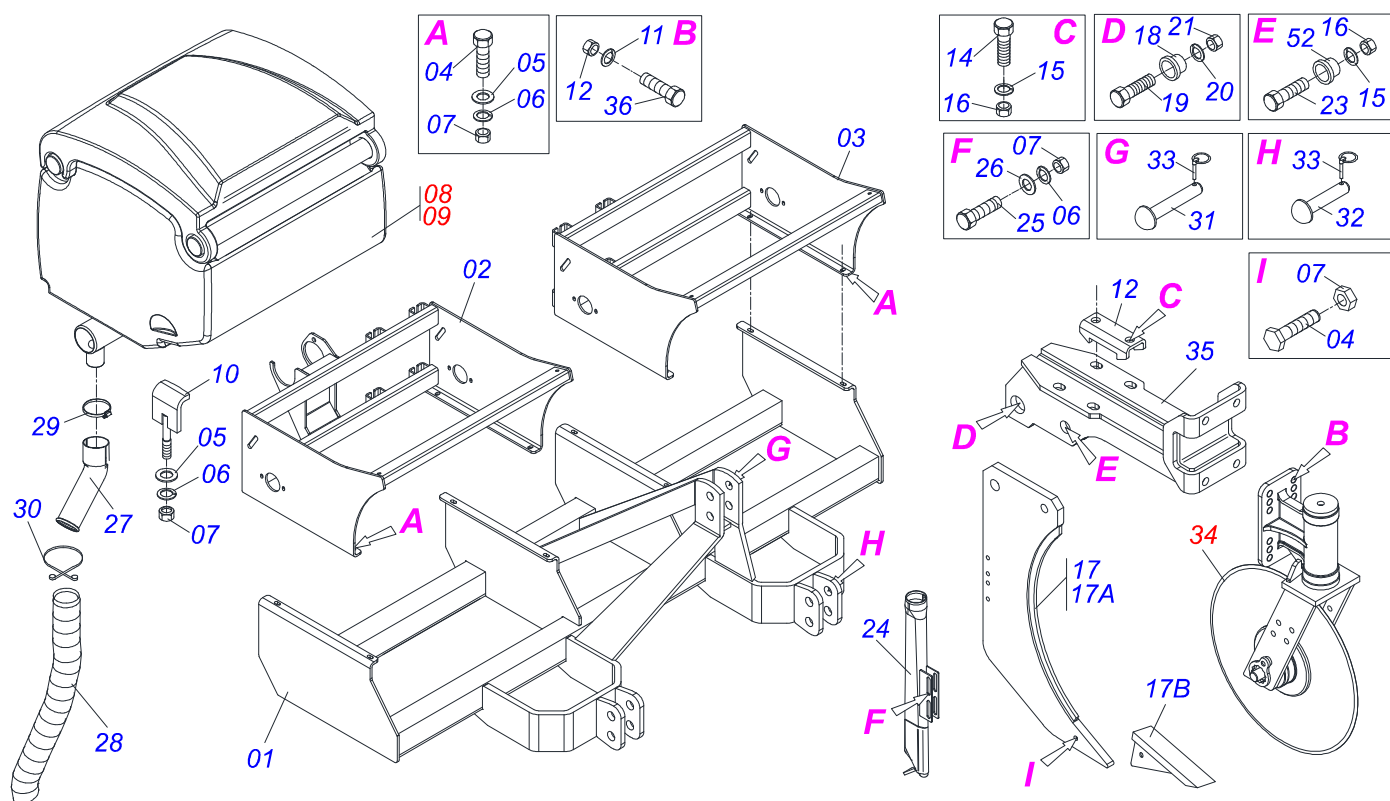

Artículo	Código	Descripción	
01	0521060884	CHASIS	01
02	0521060886	SOPORTE DERECHO SILO	01
03	0521060887	SOPORTE IZQUIERDO SILO ABONO	01
04	0503010849	TORNILLO 3/8 UNC X 1.1/2	09
05	0501010984	ARANDELA PLANA	20
06	0503010025	ARANDELA PRESION 3/8	16
07	0503010026	TUERCA 3/8	20
08	0501059585	SOPORTE DERECHO SILO ABONO	01
09	0501059586	SILO ABONO IZQUIERDO	01
10	0521061355	FIJADOR SILO ABONO	04
11	0503010023	ARANDELA PRESION	08
12	0503010014	TUERCA 3/4" UNC	08
13	0551011189	FIJADOR CHASIS MOVIL	04
14	0501011545	TORNILLO 3/4" UNC X 6.1/2"	08
15	0503010023	ARANDELA PRESION	10
16	0503010014	TUERCA 3/4" UNC	10
17	0501059591	ASTA ESCARIFICADORA	02
17A	0521061199	VARÓN SUBSOLADOR	01
17B	0511067843	PUNTA SUBSOLADORA	01
18	0551011192	BUJE 25,80 X 50,80 X 26	04
19	0501010392	TORNILLO 1" UNC X 5"	02
20	0503010012	ARANDELA PRESION 1"	02
21	0501010059	TUERCA 1.5/8	02
22	0551011191	BUJE 19,84 X 38,10 X 26	04
23	0503011328	TORNILLO 3/4 UNC X 4	02
24	0521061201	CONDUCTOR RECTA CUBA	02
25	0503011404	TORNILLO 3/8 UNC X 1.3/4	04
26	0501013518	ARANDELA PLANA	08
27	0503031826	CONDUCTOR CURVO	02
28	0503030645	MANGUERA 2 X 2 X 225	02
29	0503010246	ABRAZADERA	04
30	0503031076	PRESILLA MANGUERA 2	02
31	0521010595	EJE UNION 27,80 X 110	01



SACML-TC
CHASIS COMPLETO SAM/L-TC

Página 1
0909093220

Artículo	Código	Descripción	
32	0521010579	EJE UNION	02
33	0503030085	CLAVIJA TRABA	03
34	0511044355	DISCO CORTE 24" COMPLETO	02
35	0521060885	CHASIS MOVIL	02
36	0503010901	TORNILLO 3/4 UNC X3.1/2	08

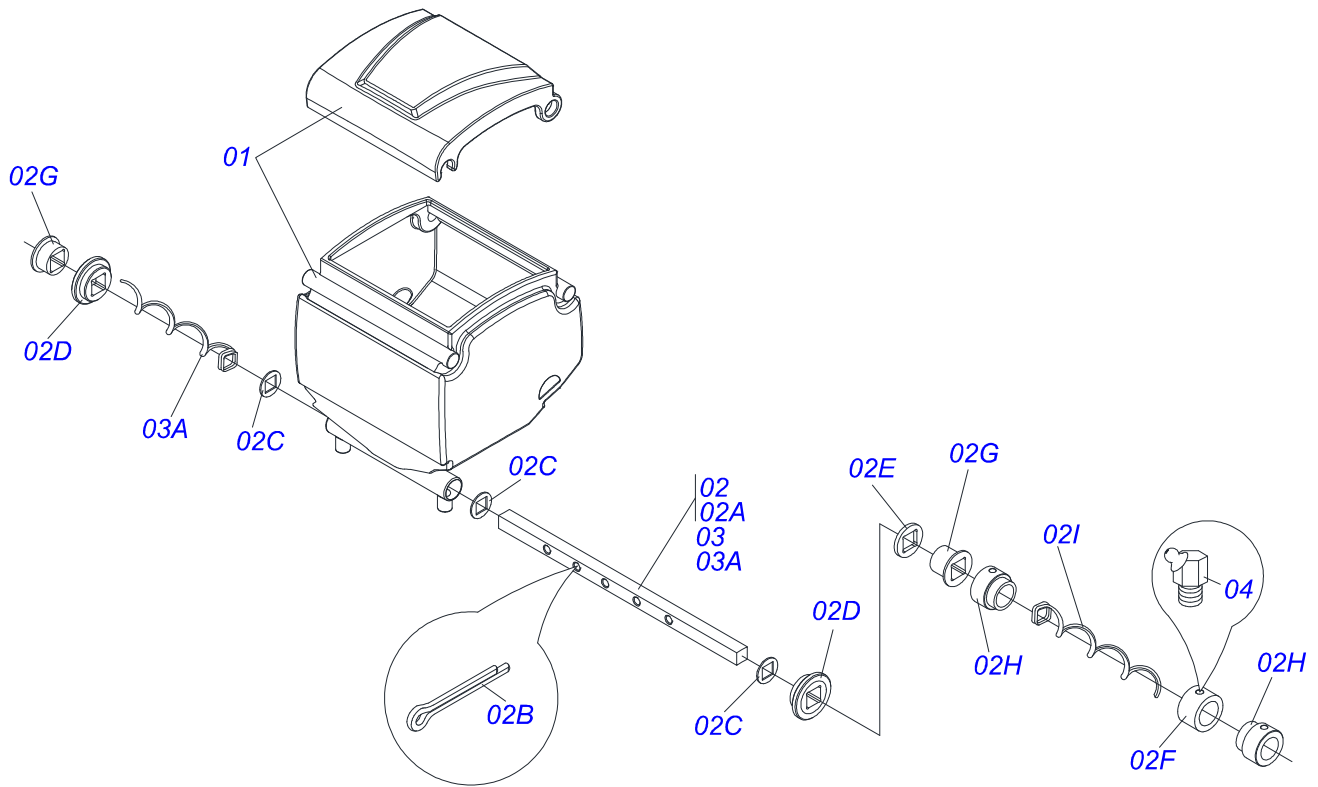

Artículo	Código	Descripción	DIR ESQ
01	0503061755	SILO ABONO AMARILLO/TAPA VERDE	01 01
02	0501059587	EJE COMPLETO	01 01
02A	0561013098	DISTRIBUTOR FERTILIZER AXLE	01 01
02B	0503010571	PASADOR ABIERTO 1/4" X 1.1/2"	04 04
02C	0501010637	ARANDELA PLANA	03 03
02D	0503031527	CHUMACERA AGRICOLA	02 02
02E	0501013774	RETENES GRASA	01 01
02F	0502011681	BUJE CENT GUIA EJE ABONO	01 01
02G	0503030275	CHUMACERA AGRICOLA	02 02
02H	0502020646	BUJE GUIA EJE ABONO	02 02
02I	0503031484	CONDUCTOR HELICOIDAL DERECHO	01 00
03	0501059588	FERTILIZER BEAM AXLE ASSY	00 01
03A	0503031489	CONDUCTOR HELICOIDAL DERECHO	01 00
04	0503012102	GRASERA	03 03

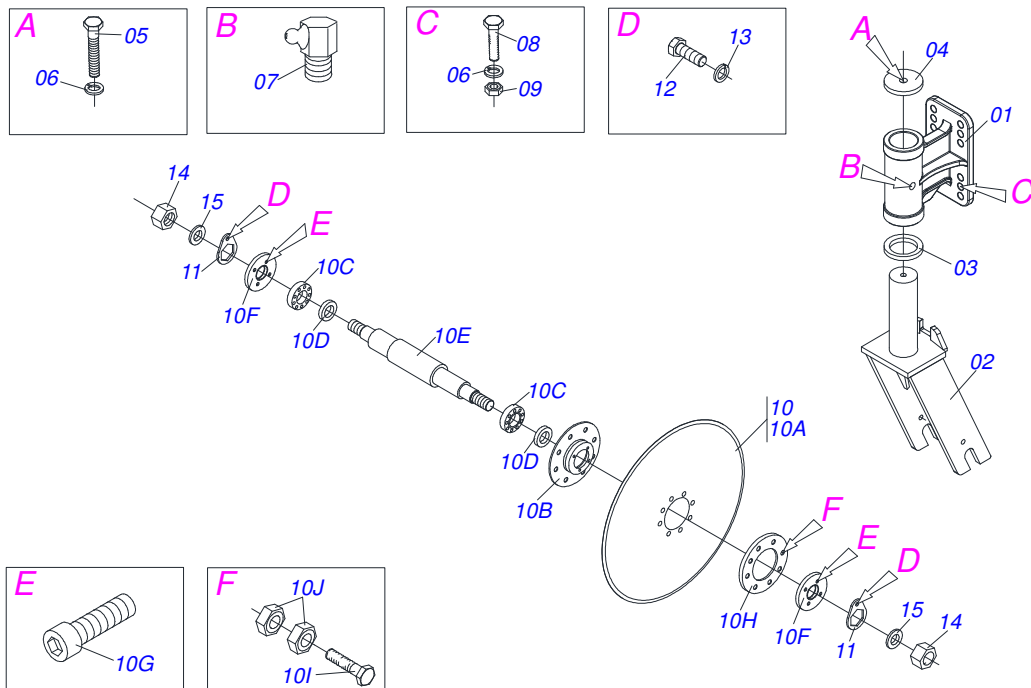

Artículo	Código	Descripción	
01	0502012370	SOPORTE DISCO CORTE	01
02	0511067105	HORQUILLA DISCO CORTE	01
03	0541018869	ARANDELA PLANA	01
04	0541018868	ARANDELA PLANA	01
05	0501010098	TORNILLO 3/4 UNC X 2	01
06	0503010023	ARANDELA PRESION	05
07	0503010004	GRASERA 1890 3/8"	01
08	0501010500	TORNILLO 3/4"UNC X3"	04
09	0503010014	TUERCA 3/4" UNC	04
10	0501056943	DISCO CORTE 24"	01
10A	0603030044	DISCO LISO 24" X 6	01
10B	0502011478	CAJA DISCO CORTE	01
10C	0503011291	RODAMIENTO 6209	02
10D	0503012106	RETENES 00521-BR	02
10E	0521012661	EJE CUBO DISCO CORTE	01
10F	0502011477	TAPA CAJA DISCO CORTE	02
10G	0521011824	BRIDA APOYO DISCO CORTE	01
10H	0503010134	TORNILLO 3/8" UNC X 1"	08
10I	0503011172	TORNILLO 1/2" UNC X 2.1/2"	08
10J	0503010060	TUERCA 1/2" UNC	16
11	0501069637	TRABA TUERCA EJE	02
12	0503010962	TORNILLO 5/8" UNC X 1.1/4"	02
	0503010027	ARANDELA PRESION	02
14	0521012664	ARANDELA PLANA	02
15	0501010087	TUERCA 1.1/4"	02

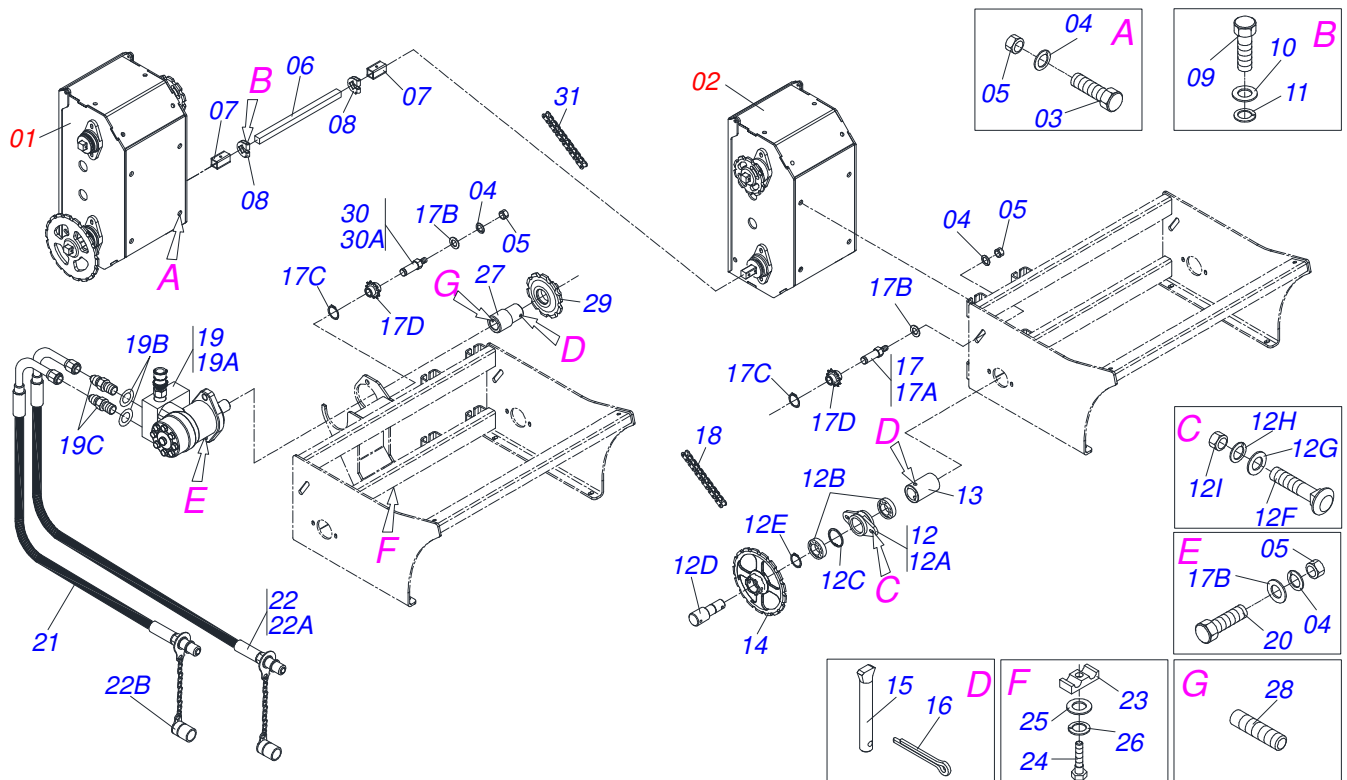

Artículo	Código	Descripción	QT
01	0511048303	VARIADOR VELOCIDAD COMPL	01
02	0511048304	VARIADOR VELOCIDAD	01
03	0501010161	TORNILLO 1/2 UNC X 1.1/4	08
04	0503010019	ARANDELA PRESION 1/2"	12
05	0503010060	TUERCA 1/2" UNC	12
06	0561013092	EJE CUADRADO 19,05 X 225	01
07	0502012587	BUJE	02
08	0521010691	PERNO EIXO	02
09	0503010373	TORNILLO 1/4" UNC X 2"	02
10	0511017303	ARANDELA PLANA	02
11	0503010143	ARANDELA PRESION	02
12	0501059590	BEARING DOBLE	02
12A	0502011987	CAJA DEL CHUMACERA DUPLO	01
12B	0503011410	RODAMIENTO 6005 2RS	02
12C	0503011105	ANILLO RETENCION AGUJERO	01
12D	0561013109	EJE CHUMACERA DOBLE	01
12E	0503010406	ANILLO TENSOR 501025 (PARA EJE)	01
12F	0503011953	TORNILLO 5/16 UNC X 1	02
12G	0501010694	ARANDELA PLANA	02
12H	0503010179	ARANDELA PRESION	02
12I	0503010337	TUERCA 5/16	02
13	0561013096	BUJE ENGAGEMENT	02
14	0502011345	ENGRANAJE 18Z P 31,75 AR1.3/8	02
15	0521010530	EJE UNION	05
16	0503010140	PASADOR ABIERTO 1/8" X 3/4"	05
17	0501059592	ESTIRADOR CADENA	02
17A	0561013049	EJE ESTIRADOR CADENA	01
17B	0501010937	ARANDELA PLANA	04
17C	0503010302	ANILLO RETENCION EJE 501019	02
17D	0503031806	ENGRAN 9Z X PASO 5/8	02
18	0503011090	CADENA 2050 X 29 ESLABON + ENMIENDA	02
19	0501053421	MOTOR HIDRAULICO VALVULA COMPL	01
19A	0503012829	MOTOR HIDRAULICO VALVULA COMPL	01



SACML-TC
TRANSMISION

Página 4
0909093223

Artículo	Código	Descripción	QT
19B	0503010045	ANILLO O'RING 2-116 N 3006-9B	02
19C	0501010590	NIPLE 7/8 NF	02
20	0503010239	TORNILLO 1/2" UNC X 1.1/2"	02
21	0501080097	MANGUERA 1/2 X 2500 TC-TM	02
22	0501053834	MACHO ENG RAP 1/2 NPT CON TAPA	02
22A	0503011627	MACHO ENGANCHE RAP AGR 1/2 NPT	01
22B	0503011882	TAPA PLASTICA P/ ENG RAP	01
23	0502010477	CUERPO SUPERIOR PRESILLA	01
24	0503010751	TORNILLO 3/8" UNC X 1.1/4"	01
25	0501010984	ARANDELA PLANA	01
26	0503010025	ARANDELA PRESION 3/8	01
27	0561013108	EJE MOTOR HIDRAULICO	01
28	0503011807	TORNILLO M8 X 1,25 X 10"	02
29	0502010411	ENGRANAJE 10Z	01
30	0501059593	ESTIRADOR CADENA	01
30A	0561013048	EJE ESTIRADOR CADENA	01
31	0503010679	CADENA 2050 X 36 ESLABON + REDUCCIÓN	01

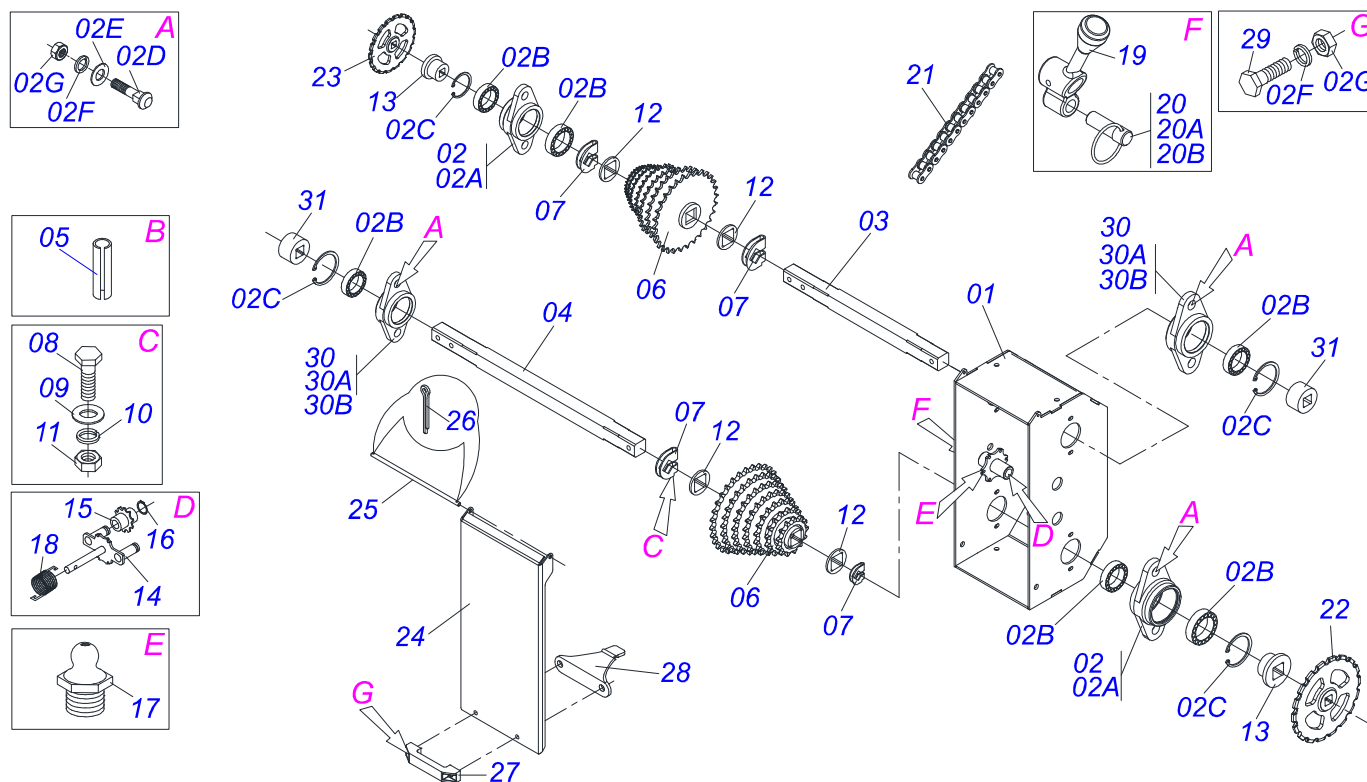

Artículo	Código	Descripción	QT
00	0511048303	VARIADOR VELOCIDAD COMPL	01
01	0521060891	CAJA VARIADOR VELOCIDADE	01
02	0501053361	CHUMACERA DUPLO VARIADOR VELOC	02
02A	0502011987	CAJA DEL CHUMACERA DUPLO	02
02B	0503011410	RODAMIENTO 6005 2RS	06
02C	0503011105	ANILLO RETENCION AGUJERO	04
02D	0503011953	TORNILLO 5/16 UNC X 1	08
02E	0501010694	ARANDELA PLANA	08
02F	0503010179	ARANDELA PRESION	10
02G	0503010337	TUERCA 5/16	10
03	0541019907	EJE CUADRADO	01
04	0561013097	EJE MOTOR	01
05	0503010292	PASADOR TENSION 701164 6 X 40	07
06	0501069700	CONJUNTO ENGRANAJE ABONO	02
07	0521010691	PERNO EIXO	04
08	0503010373	TORNILLO 1/4" UNC X 2"	04
09	0511017303	ARANDELA PLANA	04
10	0503010143	ARANDELA PRESION	04
11	0503010144	TUERCA 1/4" UNC	04
12	0521018630	ARANDELA 35 X CUAD 19,5	04
13	0503031527	CHUMACERA AGRICOLA	02
14	0511060393	ESTIRADOR CADENA DERECHA MENOR COMP	01
15	0503031805	ENGRANAJE 11Z P 1/2	02
16	0503010302	ANILLO RETENCION EJE 501019	02
17	0503010002	GRASERA 1800	01
18	0503031367	RESORTE	01
19	0502011758	PALANCA ESTIRADOR TRASERO	01
20	0501048790	EJE COMPLETO CON ARGOLLA	01
20A	0521012476	EJE LA PALANCA DEL CAMBIO	01
20B	0503031369	ARGOLA 40 X 2,5	01
21	0503012143	CADENA 40-1 X 78 ESLABON + REDUCCIÓN	01
22	0502011349	ENGRANAJE 18Z P 31,75 AC 3/4"	01
23	0502011318	ENGRANAJE 10Z	01



SACML-TC
VARIADOR VELOCIDAD COMPL

Página 5
0511048303

Artículo	Código	Descripción	QT
24	0561013091	TAPA TRASERA	01
25	0561013050	EJE TAPA	01
26	0503010257	PASADOR ABIERTO 1/8" X 1"	02
27	0503011957	ALCA NYLON PMC 596-S	01
28	0561013106	TRABA TAPA	01
29	0503010363	TORNILLO 5/16 UNC X 1	02
30	0501053120	CHUMACERA LA CAJA CAMBIO COMPLET	02
30A	0501052759	CHUMACERA LA CAJA CAMBIO COMP	02
30B	0502011697	CHUMACERA LA CAJA CAMBIO	02

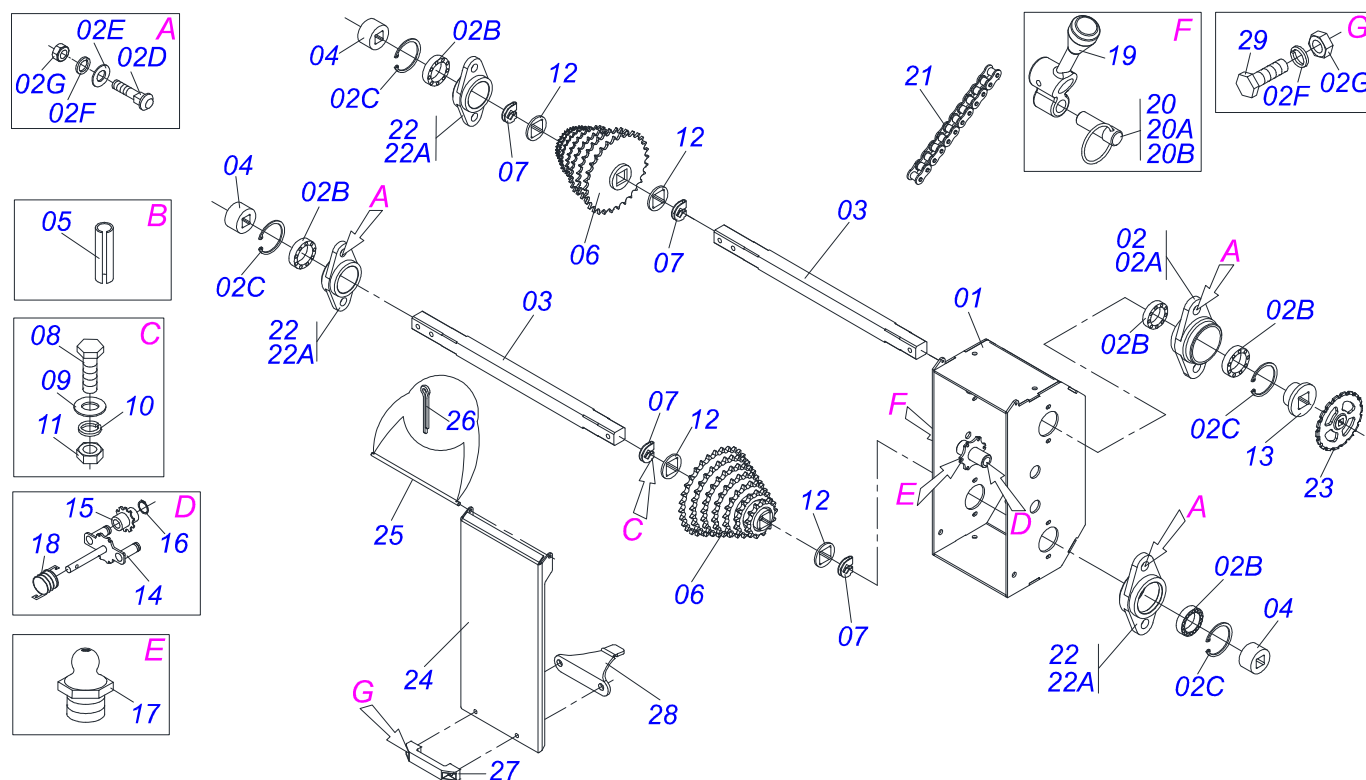

Artículo	Código	Descripción	QT
00	0511048304	VARIADOR VELOCIDAD	01
01	0521060891	CAJA VARIADOR VELOCIDADE	01
02	0501053361	CHUMACERA DUPLO VARIADOR VELOC	01
02A	0502011987	CAJA DEL CHUMACERA DUPLO	01
02B	0503011410	RODAMIENTO 6005 2RS	02
02C	0503011105	ANILLO RETENCION AGUJERO	04
02D	0503011953	TORNILLO 5/16 UNC X 1	08
02E	0501010694	ARANDELA PLANA	08
02F	0503010179	ARANDELA PRESION	10
02G	0503010337	TUERCA 5/16	10
03	0541019907	EJE CUADRADO	02
04	0571011759	CHUMACERA AGRICOLA	03
05	0503010292	PASADOR TENSION 701164 6 X 40	06
06	0501069700	CONJUNTO ENGRANAJE ABONO	02
07	0521010691	PERNO EIXO	04
08	0503010373	TORNILLO 1/4" UNC X 2"	04
09	0511017303	ARANDELA PLANA	04
10	0503010143	ARANDELA PRESION	04
11	0503010144	TUERCA 1/4" UNC	04
12	0521018630	ARANDELA 35 X CUAD 19,5	04
13	0503031527	CHUMACERA AGRICOLA	01
14	0511060393	ESTIRADOR CADENA DERECHA MENOR COMP	02
15	0503031805	ENGRANAJE 11Z P 1/2	02
16	0503010302	ANILLO RETENCION EJE 501019	02
17	0503010002	GRASERA 1800	01
18	0503031367	RESORTE	01
19	0502011758	PALANCA ESTIRADOR TRASERO	01
20	0501048790	EJE COMPLETO CON ARGOLLA	01
20A	0521012476	EJE LA PALANCA DEL CAMBIO	02
20B	0503031369	ARGOLA 40 X 2,5	02
21	0503012143	CADENA 40-1 X 78 ESLABON + REDUCCIÓN	01
22	0501053120	CHUMACERA LA CAJA CAMBIO COMPLET	03
22A	0501052759	CHUMACERA LA CAJA CAMBIO COMP	03



SACML-TC
VARIADOR VELOCIDAD

Página 6
0511048304

Artículo	Código	Descripción	QT
23	0502011318	ENGRANAJE 10Z	01
24	0561013091	TAPA TRASERA	01
25	0561013050	EJE TAPA	01
26	0503010257	PASADOR ABIERTO 1/8" X 1"	02
27	0503011957	ALCA NYLON PMC 596-S	01
28	0561013106	TRABA TAPA	01
29	0503010363	TORNILLO 5/16 UNC X 1	02

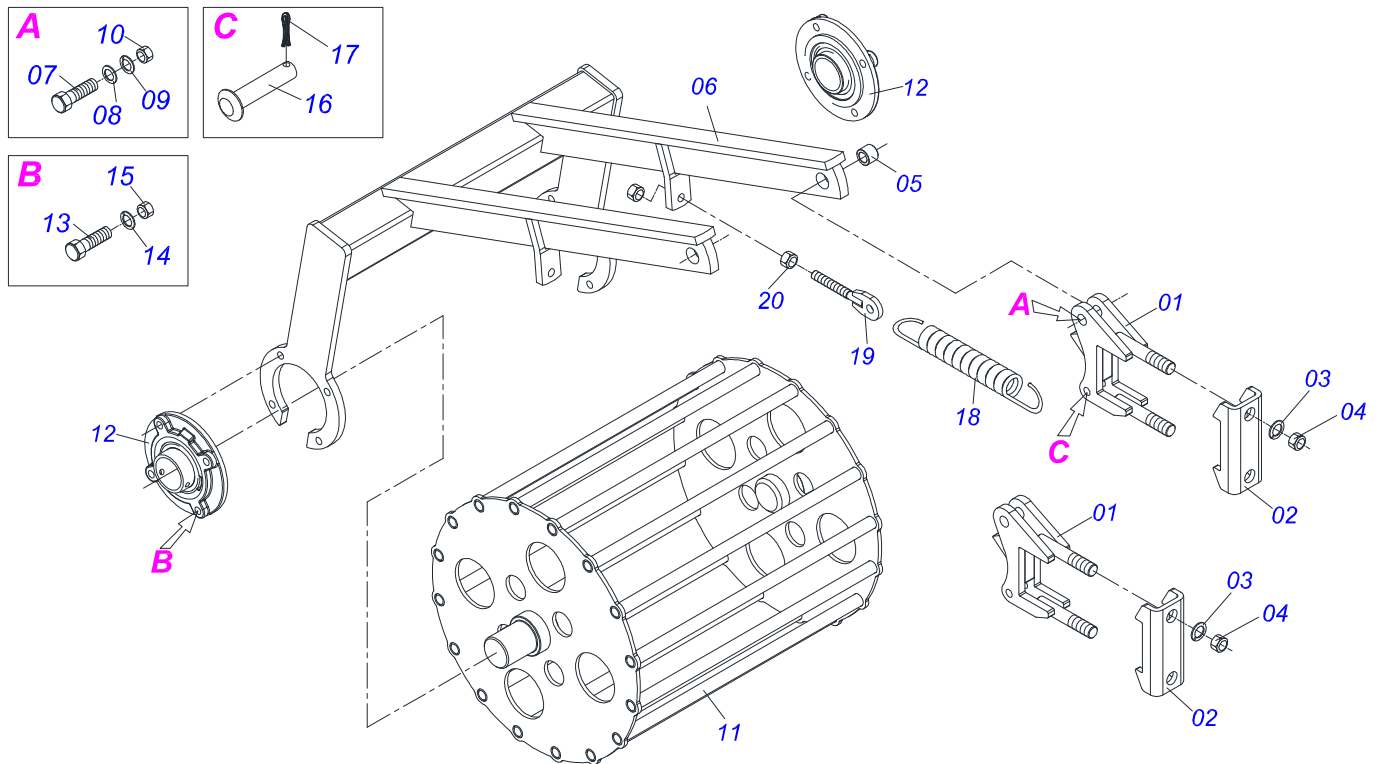

Artículo	Código	Descripción	
01	0521061205	SOPORTE RODILLO DESTERRONADOR	02
02	0551011189	FIJADOR CHASIS MOVIL	02
03	0503010023	ARANDELA PRESION	04
04	0503010014	TUERCA 3/4" UNC	04
05	0521010479	BUJE ARTICULACIONC	02
06	0521060888	SOPORTE DODILLO DESTERRONADOR	01
07	0503010233	TORNILLO 5/8 UNC X 2.1/2	02
08	0501012140	ARANDELA PLANA	02
09	0503010027	ARANDELA PRESION	02
10	0503010013	TUERCA 5/8	02
11	0521060889	RODILLO DESTERRONADOR	01
12	0503013156	CHUMACERA CON RODAMIENTO	02
13	0503011195	TORNILLO 7/16 UNC X 1.3/4	08
14	0503010180	ARANDELA PRESION 7/16"	08
15	0503010244	TUERCA 7/16	08
16	0521010549	EJE UNION	02
17	0503030168	PASADOR ABIERTO 3 X 50	02
18	0503031741	RESORTE TRACCION 45.0 X 290 X 7.0	02
19	0521061356	ESTIRADOR RESORTE RODILLO DESTER	02
20	0503010060	TUERCA 1/2" UNC	04



MARCHESAN IMPLEMENTOS E MÁQUINAS AGRÍCOLAS TATU S.A.
AV. Marchesan, 1979 - Casilla de Correos, 131 - CEP 15994-900 - Matão - SP - Brazil
Fono +55 16.3382-8282
(FAX Parts) + 55 16.3382. 8297 - (Export) + 55 16.3382.1003
e.mail: tatu@marchesan.com.br www.marchesan.com.br

Publicaciones Técnicas: Desarrollo
ALESSANDRA PATRICIA KAWAHARA CARRILI

Contactos Catálogo:
E-mail = jgaspari@marchesan.com.br

**ORIGINAL PARTS
TATU**

