

CATÁLOGO DE PIEZAS

UTILITARIOS

GAT-R

Código: 0501091253



Serie: S-0302

Rev.: 00

Fecha Rev.: SETEMBRO/2013

PIEZAS ORIGINALES
TATU



PRODUCTOS

Código	Descripción
0407010047	GAT-R CRUZ/GANCH/VALV/RODA S/PNEU
0407010005	GAT-R CRUZETA/GANCHO S-0302
0407010033	GAT-R CRUZETA/GANCHO C/RODA S/PNEU
0407010017	GAT-R CRUZETA/GANCHO C/VALV S-0302
0407010013	GAT-R CRUZETA/GANCHO S/PNEUS S-0302
0407010006	GAT-R GANCHO S-0490

ATENCIÓN: **IMPORTANTE**

MARCHESAN S/A SE RESERVA EL DERECHO DE PERFECCIONAR Y/O MODIFICAR LAS CARACTERÍSTICAS TÉCNICAS DE SUS PRODUCTOS, SIN LA OBLIGACIÓN DE PROCEDER CON LOS YA COMERCIALIZADOS Y SIN CONOCIMIENTO PREVIO DEL DISTRIBUIDOR AUTORIZADO O DEL CONSUMIDOR.

INDICE

0909090373	GUINCHE AGR-COLA TATU REMOLCABLE	1
0501049299	CILINDRO HIDRAULICO 50,80 X 85,72 X 1223 X 942	2

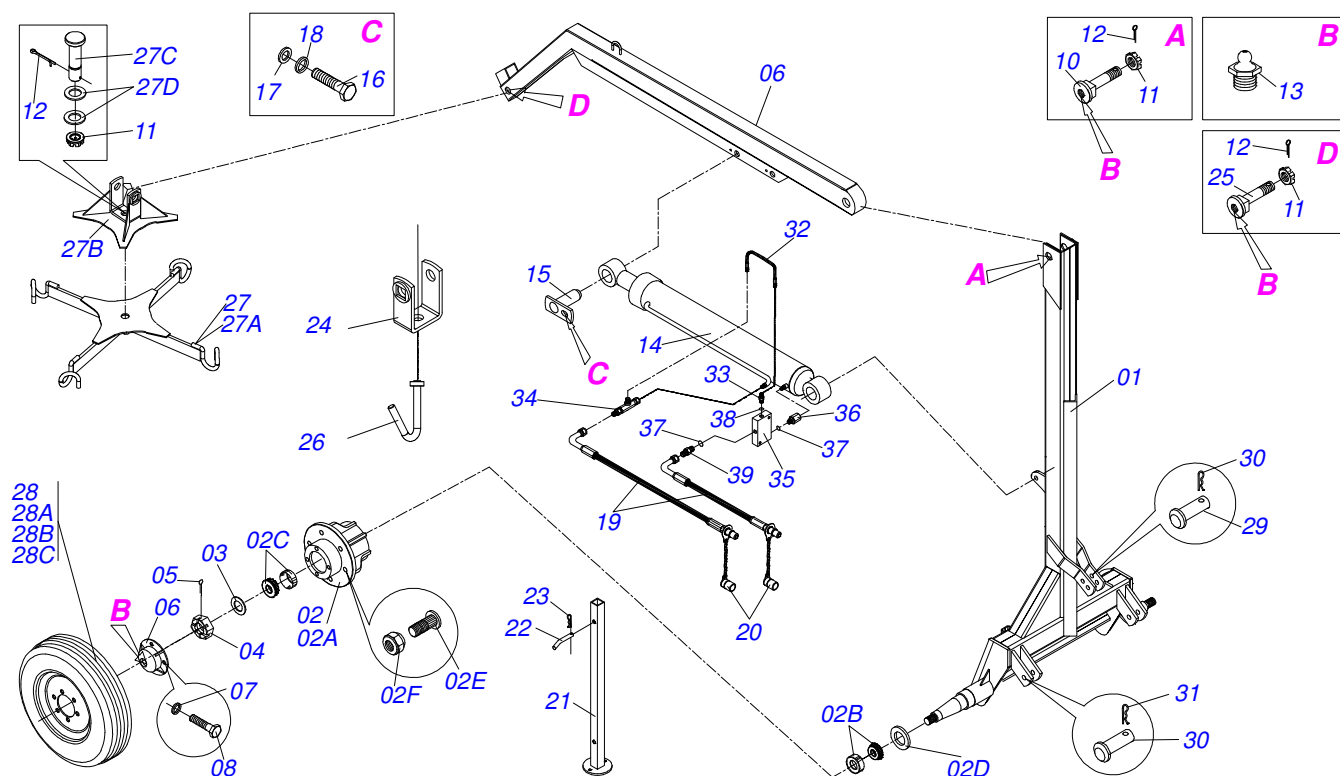

Artículo	Código	Descripción	QT
01	0511063762	TORRE GAT-R	01
02	0501051142	CAJA RODADO CON RODILLO	02
02A	0502011121	CAJA RODADO	02
02B	0503010006	RODAMIENTO 32210	02
02C	0503010037	RODAMIENTO 30207	02
02D	0503012928	RETENES	02
02E	0501010127	TORNILLO ROD 9/16" UN X 1.7/8"	12
02F	0503010035	TUERCA CONICA 9/16	12
03	0501016545	ARANDELA PLANA	02
04	0503030009	TUERCA CASTILLO 1	02
05	0503010018	PASADOR ABIERTO 5/32 X 1.1/2	02
06	0502020591	TAPA PROTECCION	02
07	0503010179	ARANDELA PRESION	08
08	0503010178	TORNILLO 5/16" UNC X 7/8"	08
09	0501064474	LANZA	01
10	0521012827	EJE ARTICULACION 37,50 X 190	01
11	0501011301	TUERCA 1.1/2 UNC 6FPP 2.5/16	03
12	0503010010	PASADOR ABIERTO 1/4 X 2.1/2	03
13	0503010002	GRASERA 1800	05
14	0501049299	CILINDRO HIDRAULICO 50,80 X 85,72 X 1223 X 942	01
15	0501063958	EJE ARTIC TRABA 37,2 X 110	02
16	0503010962	TORNILLO 5/8" UNC X 1.1/4"	02
17	0501012140	ARANDELA PLANA	02
18	0503010027	ARANDELA PRESION	02
19	0501080335	MANGUERA 1/2 X 1600 TC-TM	02
20	0501053834	ACOPLAMIENTO RAPIDO MACHO AGRICOLA CON	02
21	0511063142	DESCANSO 1160 GATG	01
22	0501011075	TRABA DESCANSO	01
23	0503030012	PASADOR ABIERTO	01
24	0501069722	U ENGANCHE GANCHO	01
25	0521012828	EJE ARTIC 37,50 X 175	01
26	0501064475	GANCHO 1.1/4"	01
27	0501058710	CRUCETA	01



GAT-R
GUINCHE AGR-COLA TATU REMOLCABLE

Artículo	Código	Descripción	QT
27A	0521060235	CRUCETA	01
27B	0521060317	U ENGANCHE CRUZ	01
27C	0521010555	EJE UNION 1.1/2 UNC X 141	01
27D	0501012916	ARANDELA PLANA 38,50 X 66 X 4,75 ZN	02
28	0503060091	RUEDA CON NEUM 750 X 16-10L COMP	02
28A	0503010120	NEUMATICO 7.50X 16 -10LONAS	02
28B	0503010893	RUEDA	02
28C	0503010033	CAMARA AIRE 7.50 X 16	02
29	0521010579	EJE UNION	01
30	0521010596	EJE UNION	02
31	0503031035	PASADOR ABIERTO 6 X 88	03
32.	0501080087	MANGUERA 1/2" X 450	01
33	0531013708	NIPLE R 7/8 UNF X R 9/16 UNF X 45	01
34	0503012341	ADAPTADOR T 7/8" UNF X TUERCA GIRAT	01
35	0503013622	VALVULA COMPL	01
36	0541016817	TERM HEX 1.1/8 X R 7/8 14FPP INT	01
37	0503010045	ANILLO O'RING 2-116 N 3006-9B	02
38	0503011030	ANILLO O' RING 2-14 N 3006-9B	01
39	0501010590	NIPLE 7/8 NF	01

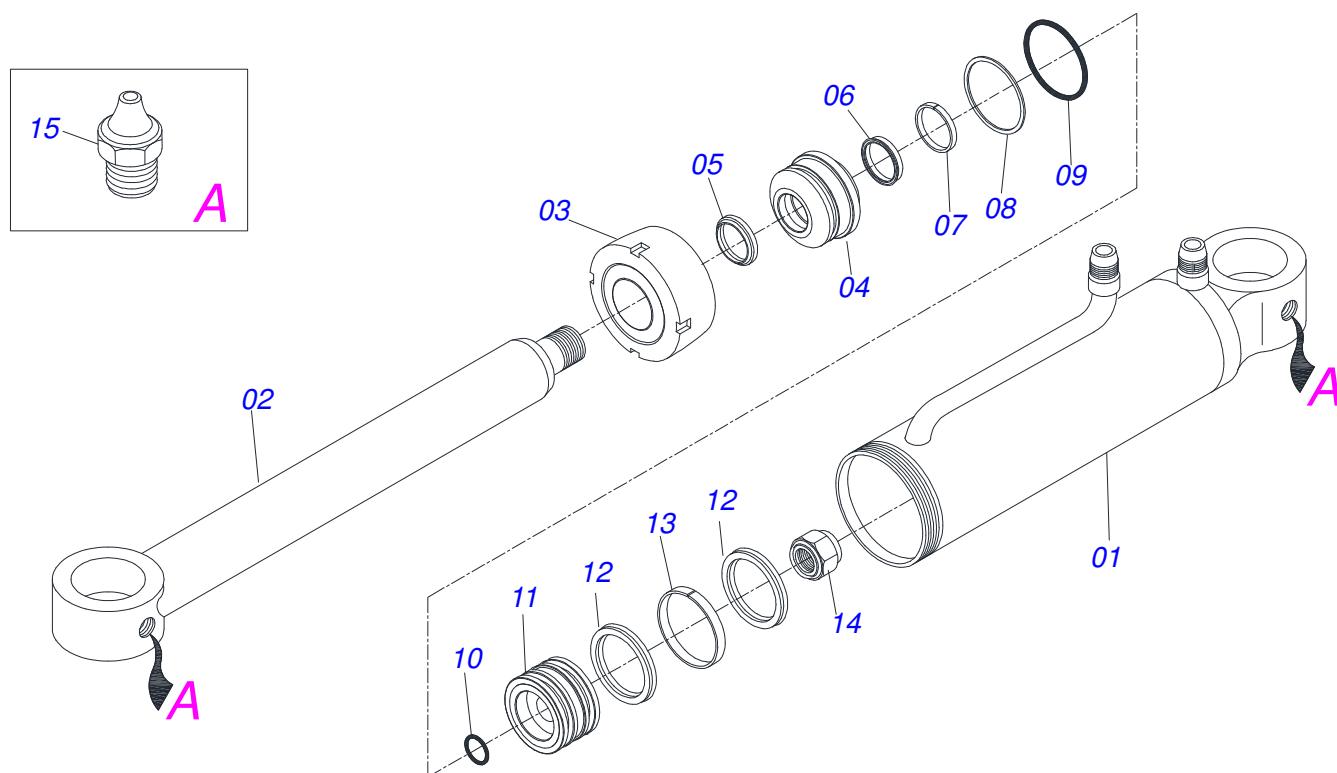

Artículo	Código	Descripción	QT
00	0501049299	CILINDRO HIDRAULICO 50,80 X 85,72 X 1223 X 942	01
01	0501064542	CAMISA 85,72 X 942	01
02	0511061447	EXTENSOR 50,80 X 1110	01
03	0502010761	TAPA M+VIL 85,70	01
04	0502010840	SOPORTE ANILLOS 50,80 X 85,72	01
05	0503010039	ANILLO RASCADOR D-2000	01
06	0503010991	ANILLO 1870-2000-375-B	01
07	0503010952	ANILLO GUIA INTERNO W2-2250-500	01
08	0503011060	ANILLO BACK-UP 8-336	01
09	0503010976	ANILLO O-RING 2-336 N 3006-9B	01
10	0503010042	ANILLO O-RING 2-214 N 3006-9B	01
11	0502010844	EMBOLO 50,8 X 85,72	01
12	0503010170	ANILLO 3120 2750	02
13	0503010948	ANILLO GUIA EXTERNO W4-3346-590	01
14	0503010063	TUERCA 1" UNF	01
15	0503010002	GRASERA 1800	02
16	0501031797	JUEGO REPARO COMPL 50,8 X 85,72	01



MARCHESAN IMPLEMENTOS E MÁQUINAS AGRÍCOLAS TATU S.A.
AV. Marchesan, 1979 - Casilla de Correos, 131 - CEP 15994-900 - Matão - SP - Brazil
Fono +55 16.3382-8282
(FAX Parts) + 55 16.3382. 8297 - (Export) + 55 16.3382.1003
e.mail: tatu@marchesan.com.br www.marchesan.com.br

Publicaciones Técnicas: Desarrollo
JOÃO VIRGINIO ROCHA

Publicaciones Técnicas: Revisión
ALESSANDRA PATRICIA KAWAHARA CARRILI

Contactos Catálogo:
E-mail = jgaspari@marchesan.com.br

**ORIGINAL PARTS
TATU**

